

SR MK HU GR BG AL BIH CRO RU PL RO IT ES FR TR DE EN

NO SK SI EE LV LT NL FA AR UA GE PT CZ

Zilan®

Fast Ice Maker
ZLN1177



INSTRUCTION MANUAL

**95
Watt**

**220-240
Volt**

50/60Hz

www.zilan.com.tr

PLEASE NOTE THAT THE DEVICE MANUAL CAN BE CREATED FOR MORE THAN ONE MODEL.
INFORMATION YOUR DEVICE CAN NOT BE CONTAINING THE FUNCTION LISTED IN THE MANUAL.

GENERAL SAFETY INSTRUCTIONS & WARNINGS

- Before using this device, please read the instruction manual carefully.
- Please make sure the rated voltage is the same as the voltage that you used.
- Please keep the instructions, the guaranty certificate, the sales receipt, and if possible, the carton with the inner packaging!
- The device is intended exclusively for private use and not for commercial use, not for professional use!
- Always remove the plug from the socket whenever the device is not in use when attaching accessory parts, cleaning the device, or whenever a disturbance occurs. Switch off the device beforehand. Pull on the plug, not on the cable.
- To protect children from the dangers of electrical appliances, never leave them unsupervised with the device. Consequently, when selecting the location for your device, do so in such a way that children do not have access to the device. Take care to ensure that the cable does not hang down.
- Test the device and the cable regularly for damage. If there is damage of any kind, the device should not be used.
- Do not allow children to play with the device. Do not let children play with packaging material such as plastic bags.
- This appliance can be used by children aged 8 years and above and persons with physical, sensory, or mental disabilities, or lack of experience and knowledge, provided that they are supervised or have been given instructions on how to use the appliance safely and understand the possible hazards. Cleaning and user maintenance should not be done by children unless they are under 8 years old and unsupervised.
- Do not repair the device yourself, but rather consult an authorized expert in case of a problem.
- For safety reasons, a broken or damaged mains lead may only be replaced by an equivalent lead from the manufacturer, our customer service department, or a similar qualified person.
- Keep the device and the cable away from heat, direct sunlight, moisture, sharp edges, and the like.
- Switch off the device and unplug it when you are not using the device.
- Use only original accessories provided by the supplier.

EN

- Do not use the device outdoors. (Unless the device is designed to be used outside.) Always protect against zero or sub-zero temperatures.
- Never use near water (bathtub, sink, etc.). The appliance should not be exposed to rain or moisture. Only use the device when your hands are dry.
- If the device falls into water, unplug it before taking it out of the water. Do not touch the water source. The device must be checked by a specialist before it is used again. To avoid the risk of electric shock, do not clean the device with water or immerse it in water.
- Use the device only for the intended purpose.
- This device must only be operated when connected to a grounded socket installed in accordance with regulations. Make sure that the supply voltage corresponds to the voltage stated on the type plate.
- Damages that occur when the device is used for purposes other than those specified in the instructions or is used incorrectly or is not repaired by experts are not covered by the warranty.
- Always use the device on a flat and horizontal surface.
- The device should not be used anymore after, in case of falling on a hard surface from height. Even invisible damage may cause negative effects on the functional safety of the device. The device can only be used after being checked by a professional.
- Never carry or pull the device by holding the power plug as there is a risk of a short circuit due to cable breakage. Do not bend, pinch, or pull the power cord over sharp edges.
- If there is a ventilation hole, do not cover it. Do not pour any liquid or powder into the ventilation holes.
- Do not insert fingers or other objects into the open parts of the device.
- No liability is accepted in case of damage caused by improper use or failure to comply with these instructions.
- When the cooling function is on, keep it in a well-ventilated area. Don't block the ventilation of the unit.
- Do not store meat, fish, dairy products, and other items that may spoil in the unit for more than one hour.
- Use of extension cords is not recommended with this product.
- Child entrapment warning! Risk of child entrapment. Before you throw away your old mini refrigerator, take off the doors. The appliance is not intended for use by children or infirm persons without supervision.

PARTS

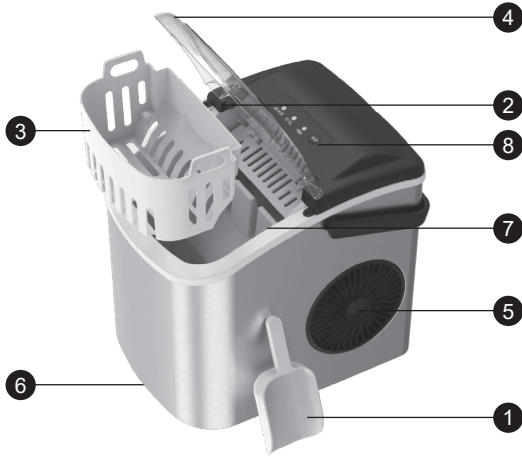

1. Ice shovel: Allows you to easily retrieve accumulated ice from the ice basket.
2. Infrared detection ice full sensor: ice blocks infrared reception, and the ice full light on the display panel is on.
3. Ice basket: used to store and move ice cubes.
4. Upper cover: with transparent window, you can see the ice - making process.
5. Exhaust air hole: To ensure smooth airflow, the distance from the object should be more than 15 cm.
6. Drain plug: Pull down to drain the water in the water tank.
7. Water level mark: add water below the "MAX" scale line.
8. Control panel

CONTROL PANEL

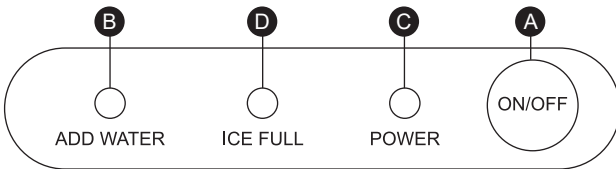

- A. On/ Off button
- B. Add water indication
- C. Ice making button
- D. Full ice indication. 5 minutes after the automatic stop, it will start working automatically after taking the ice.

BEFORE USING

- During the moving process, do not allow the product to be tilted at an angle of 45°, or upside down.
- If it is the first time to use, keep the ice maker upright for at least 24 hours before turning it on.
- Remove all inner and outer packaging. Check for ice baskets and scoop.
- Remove the ice basket and scrub in warm water, then rinse the tank with warm water and a soft cloth.
- Clean the column of the evaporator with water or alcohol.
- Place the ice maker out of direct sunlight and away from heat and radiation and place the ice maker horizontally with at least 15cm gap each side.
- The location where the ice maker is placed has a suitable outlet for power.

Attention: For your safety, this ice maker must be reliably grounded. The machine requires a standard 220-240V, 50/60 Hz 10A power supply with ground. If the ground wire is used incorrectly, there may be a risk of electric shock. If the power cord is damaged, please don't use it.

USING

- Open the top cover, take out the ice basket, add water to the water tank, keep the water level below the maximum water level mark, put ice basket back, and close the top cover.
- Press “ON/ OFF” key on the control panel to start making ice.
- Each ice making cycle lasts 7 to 9 minutes, depending on the room temperature. Also related to water temperature and ambient temperature.
- After the ice machine is start, check the water level in the water tank frequently. If the water pump fails to pump water, the ice machine will automatically stop, “Add Water” indicator light is on, and it means that there is no water. At this time, you need to add water to the water tank, and then press the “ON/ OFF” button to restart the ice making.
- If the ice basket is full, it will stop automatically, and the “Ice Full” light will be turned on. After stop working more than 5 minutes, the ice cube position is lower than the infrared detect position, the machine starts again.
- It is recommended to change the water every 24 hours to keep the water clean. If the ice maker will not be used for a long time, please empty the remaining water in the water tank.

Recommendation: Use drinking water or pure water.

CLEANING AND MAINTENANCE

Before using this ice maker, it is strongly recommended that you thoroughly clean the entire machine.

- Remove the ice basket.
- Open the drain plug to drain the water in the tank.
- Wipe the tank with diluted detergent, warm water, and a soft cloth.
- The exterior of the machine should be scrubbed frequently with diluted detergent and warm water.
- Wipe dry the tank with another soft cloth.
- Close the drain plug.
- When the machine is not used for a long time, the water in the water tank should be drained and the water tank should be wiped dry.

Easy Cleaning Mode

Activated by pressing the ON/OFF button for 5 seconds, this cleaning cycle provides quick and easy hygienic cleaning in just 30 minutes. After the cleaning process is complete, open the drain plug and empty the water inside.

Correct Disposal of this product



- This marking indicates that this product should not be disposed with other household wastes throughout the EU.
- To prevent possible harm to the environment or human health from uncontrolled waste disposal, recycle it responsibly to promote the sustainable reuse of material resources.
- To return your used device, please use the return and collection systems or contact the retailer where the product was purchased. They can take this product for environmental safe recycling.

BITTE BEACHTEN SIE, DASS DAS GERÄTEHANDBUCH, INFORMATIONEN FÜR MEHR ALS EIN MODELL BEINHALTEN KANN. IHR GERÄT KÖNNTE MÖGLICHERWEISE NICHT DIE IN DER BEDIENUNGSANLEITUNG ERWÄHNTEN FUNKTIONEN BESITZEN. DIESE SPRACHE WURDE MIT HILFE VON KÜNSTLICHER INTELLIGENZ ÜBERSETZT.

ALLGEMEINE SICHERHEITSHINWEISE UND WARNHINWEISE

- Bevor Sie dieses Gerät verwenden, lesen Sie bitte die Bedienungsanleitung sorgfältig durch.
- Bitte stellen Sie sicher, dass die Nennspannung dieselbe ist wie die Spannung, die Sie verwenden.
- Bitte bewahren Sie die Anweisungen, die Garantiekarte, die Verkaufsquittung und nach Möglichkeit den Karton mit der Innenverpackung auf!
- Das Gerät ist ausschließlich für den privaten Gebrauch und nicht für den kommerziellen Gebrauch, nicht für den professionellen Gebrauch bestimmt!
- Ziehen Sie immer den Stecker aus der Steckdose, wenn das Gerät nicht in Gebrauch ist, wenn Zubehörteile angebracht werden, das Gerät gereinigt wird oder eine Störung auftritt. Schalten Sie das Gerät vorher aus. Ziehen Sie am Stecker, nicht am Kabel.
- Um Kinder vor den Gefahren elektrischer Geräte zu schützen, lassen Sie sie niemals unbeaufsichtigt mit dem Gerät. Wählen Sie daher den Standort Ihres Geräts so, dass Kinder keinen Zugang zum Gerät haben. Achten Sie darauf, dass das Kabel nicht herunterhängt.
- Testen Sie das Gerät und das Kabel regelmäßig auf Schäden. Bei Schäden jeglicher Art darf das Gerät nicht verwendet werden.
- Lassen Sie Kinder nicht mit dem Gerät spielen. Lassen Sie Kinder nicht mit Verpackungsmaterial wie Plastiktüten spielen.
- Dieses Gerät kann von Kindern ab 8 Jahren und Personen mit körperlichen, sensorischen oder geistigen Behinderungen oder mangelnder Erfahrung und Wissen verwendet werden, sofern sie beaufsichtigt werden oder Anweisungen zur sicheren Verwendung des Geräts erhalten und die möglichen Gefahren verstehen. Reinigung und Benutzerwartung dürfen nicht von Kindern durchgeführt werden, es sei denn, sie sind unter 8 Jahren und beaufsichtigt.
- Reparieren Sie das Gerät nicht selbst, sondern wenden Sie sich im Problemfall an einen autorisierten Fachmann.
- Aus Sicherheitsgründen darf ein defektes oder beschädigtes Netzkabel nur durch ein gleichwertiges Kabel vom Hersteller, unserem Kundendienst oder einer ähnlich qualifizierten Person ersetzt werden.
- Halten Sie das Gerät und das Kabel von Hitze, direkter Sonneneinstrahlung, Feuchtigkeit, scharfen Kanten und Ähnlichem fern.
- Schalten Sie das Gerät aus und ziehen Sie den Stecker, wenn Sie das Gerät nicht benutzen.
- Verwenden Sie nur Originalzubehör vom Lieferanten.
- Verwenden Sie das Gerät nicht im Freien. (Es sei denn, das Gerät ist für den Außeneinsatz konzipiert.) Schützen Sie es immer vor Null- oder

Minusgraden.

- Verwenden Sie das Gerät niemals in der Nähe von Wasser (Badewanne, Waschbecken usw.). Das Gerät darf nicht Regen oder Feuchtigkeit ausgesetzt werden. Verwenden Sie das Gerät nur, wenn Ihre Hände trocken sind.
- Wenn das Gerät ins Wasser fällt, ziehen Sie den Stecker, bevor Sie es aus dem Wasser nehmen. Berühren Sie nicht die Wasserquelle. Das Gerät muss von einem Fachmann überprüft werden, bevor es wieder verwendet wird. Um das Risiko eines Stromschlags zu vermeiden, reinigen Sie das Gerät nicht mit Wasser und tauchen Sie es nicht in Wasser.
- Verwenden Sie das Gerät nur für den vorgesehenen Zweck.
- Dieses Gerät darf nur an eine geerdete Steckdose angeschlossen werden, die gemäß den Vorschriften installiert wurde. Stellen Sie sicher, dass die Versorgungsspannung der auf dem Typenschild angegebenen Spannung entspricht.
- Schäden, die bei Verwendung des Geräts für andere als die in der Anleitung angegebenen Zwecke oder bei unsachgemäßer Verwendung oder nicht fachgerechter Reparatur entstehen, sind nicht von der Garantie abgedeckt.
- Verwenden Sie das Gerät immer auf einer flachen und horizontalen Oberfläche.
- Das Gerät sollte nach einem Sturz auf eine harte Oberfläche nicht mehr verwendet werden. Auch unsichtbare Schäden können sich negativ auf die Funktionssicherheit des Geräts auswirken. Das Gerät darf erst nach einer Überprüfung durch einen Fachmann wieder verwendet werden.
- Tragen oder ziehen Sie das Gerät niemals am Netzstecker, da sonst Kurzschlussgefahr durch Kabelbruch besteht. Biegen, klemmen oder ziehen Sie das Netzkabel nicht über scharfe Kanten.
- Wenn es ein Belüftungsloch gibt, decken Sie es nicht ab. Gießen Sie keine Flüssigkeit oder Pulver in die Belüftungslöcher.
- Führen Sie keine Finger oder andere Gegenstände in die offenen Teile des Geräts ein.
- Es wird keine Haftung für Schäden übernommen, die durch unsachgemäße Verwendung oder Nichtbeachtung dieser Anweisungen entstehen.
- Wenn die Kühlfunktion eingeschaltet ist, halten Sie das Gerät in einem gut belüfteten Bereich. Blockieren Sie nicht die Belüftung des Geräts.
- Lagern Sie Fleisch, Fisch, Milchprodukte und andere leicht verderbliche Lebensmittel nicht länger als eine Stunde im Gerät.
- Die Verwendung von Verlängerungskabeln wird für dieses Produkt nicht empfohlen.
- Warnung vor Kindergefahr! Gefahr der Einsperrung von Kindern. Bevor Sie Ihren alten Mini-Kühlschrank wegwerfen, entfernen Sie die Türen. Das Gerät ist nicht für die Verwendung durch Kinder oder gebrechliche Personen ohne Aufsicht vorgesehen.

TEILE

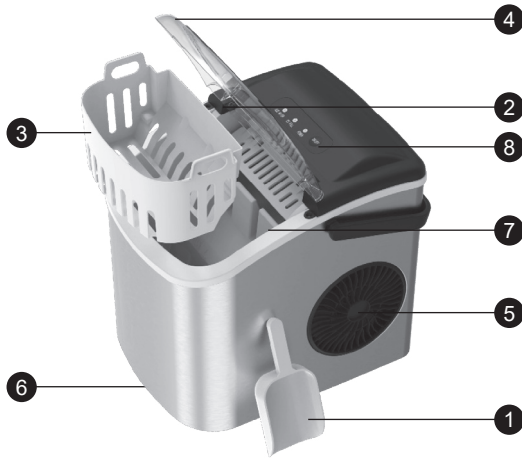

1. Eisschaufel: Ermöglicht es Ihnen, angesammeltes Eis aus dem Eiskorb leicht zu entnehmen.
2. Infrarot-Erkennungssensor für vollen Eisstand: Eisblöcke blockieren den Infrarotempfang, und die Anzeige "Eis voll" auf dem Bedienfeld leuchtet auf.
3. Eiskorb: Dient zur Aufbewahrung und zum Transport von Eiswürfeln.
4. Obere Abdeckung: Mit transparentem Fenster, durch das Sie den Eisbereitungsprozess sehen können.
5. Abluftöffnung: Um einen reibungslosen Luftstrom zu gewährleisten, sollte der Abstand zum Objekt mehr als 15 cm betragen.
6. Ablassstoppfen: Nach unten ziehen, um das Wasser im Wassertank abzulassen.
7. Wasserstandsanzeige: Wasser unterhalb der "MAX"-Skalierungslinie hinzufügen.
8. Bedienfeld

BEDIENFELD

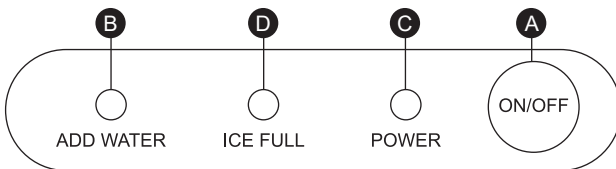

- A. Ein-/Aus-Taste
- B. Wasser hinzufügen Anzeige
- C. Eisbereitungs-Taste
- D. Eis voll Anzeige. 5 Minuten nach dem automatischen Stopp beginnt das Gerät automatisch wieder zu arbeiten, nachdem das Eis entnommen wurde.

VOR DEM GEBRAUCH

- Während des Transports darf das Produkt nicht um mehr als 45° geneigt oder auf den Kopf gestellt werden.
- Wenn es das erste Mal verwendet wird, lassen Sie den Eisbereiter mindestens 24 Stunden aufrecht stehen, bevor Sie ihn einschalten.
- Entfernen Sie alle inneren und äußeren Verpackungen. Überprüfen Sie den Eiskorb und die Schaufel.
- Entfernen Sie den Eiskorb und schrubben Sie ihn mit warmem Wasser, dann spülen Sie den Tank mit warmem Wasser und einem weichen Tuch aus.
- Reinigen Sie die Säule des Verdampfers mit Wasser oder Alkohol.
- Stellen Sie den Eisbereiter außerhalb direkter Sonneneinstrahlung und fern von Hitze und Strahlung auf und platzieren Sie den Eisbereiter waagrecht mit einem Abstand von mindestens 15 cm zu jeder Seite.
- Der Standort, an dem der Eisbereiter aufgestellt wird, muss eine geeignete Steckdose für den Strom haben.

Achtung: Zu Ihrer Sicherheit muss dieser Eisbereiter zuverlässig geerdet sein. Die Maschine benötigt eine standardmäßige 220-240V, 50/60 Hz 10A Stromversorgung mit Erdung. Bei unsachgemäßer Verwendung des Erdungskabels besteht die Gefahr eines elektrischen Schlags. Wenn das Netzkabel beschädigt ist, verwenden Sie es bitte nicht.

VERWENDUNG

- Öffnen Sie die obere Abdeckung, nehmen Sie den Eisbehälter heraus, fügen Sie Wasser in den Wassertank hinzu, halten Sie den Wasserstand unterhalb der maximalen Wasserstandsmarkierung, setzen Sie den Eisbehälter wieder ein und schließen Sie die obere Abdeckung.
- Drücken Sie die "EIN/AUS"-Taste auf der Bedienblende, um mit der Eisproduktion zu beginnen.
- Jeder Eisproduktionszyklus dauert 7 bis 9 Minuten, abhängig von der Raumtemperatur. Auch in Bezug auf die Wassertemperatur und Umgebungstemperatur.
- Überprüfen Sie nach dem Start der Eismaschine häufig den Wasserstand im Wassertank. Wenn die Wasserpumpe kein Wasser pumpen kann, stoppt die Eismaschine automatisch, die "Wasser hinzufügen"-Anzeige leuchtet auf, und es bedeutet, dass kein Wasser vorhanden ist. Zu diesem Zeitpunkt müssen Sie Wasser in den Wassertank geben und dann die "EIN/AUS"-Taste drücken, um die Eisproduktion neu zu starten.
- Wenn der Eisbehälter voll ist, stoppt die Maschine automatisch, und die "Eis voll"-Anzeige leuchtet auf. Nach mehr als 5 Minuten Betriebspause befindet sich die Position des Eiswürfels unterhalb der Infrarot-Erkennungsposition, und die Maschine startet erneut.
- Es wird empfohlen, das Wasser alle 24 Stunden zu wechseln, um das Wasser sauber zu halten. Wenn der Eishersteller längere Zeit nicht verwendet wird, leeren Sie bitte das restliche Wasser im Wassertank.

Empfehlung: Verwenden Sie Trinkwasser oder reines Wasser.

REINIGUNG UND WARTUNG

Bevor Sie diesen Eishersteller verwenden, wird dringend empfohlen, die gesamte Maschine gründlich zu reinigen.

- Entfernen Sie den Eisbehälter.
- Öffnen Sie den Ablassstopfen, um das Wasser im Tank abzulassen.
- Wischen Sie den Tank mit verdünntem Reinigungsmittel, warmem Wasser und einem weichen Tuch ab.
- Die Außenseite der Maschine sollte häufig mit verdünntem Reinigungsmittel und warmem Wasser geschrubbt werden.
- Wischen Sie den Tank mit einem weiteren weichen Tuch trocken.
- Schließen Sie den Ablassstopfen.
- Wenn die Maschine längere Zeit nicht verwendet wird, sollte das Wasser im Wassertank abgelassen und der Wassertank trocken gewischt werden.

Einfacher Reinigungsmodus

Aktiviert durch Drücken der EIN/AUS-Taste für 5 Sekunden, bietet dieser Reinigungszyklus eine schnelle und einfache hygienische Reinigung in nur 30 Minuten. Nach Abschluss des Reinigungsprozesses öffnen Sie den Ablassstopfen und leeren das Wasser aus.

Korrekte Entsorgung dieses Produkts



- Diese Kennzeichnung weist darauf hin, dass dieses Produkt in der EU nicht mit anderem Hausmüll entsorgt werden darf.
- Um mögliche Schäden für die Umwelt oder die menschliche Gesundheit durch unkontrollierte Abfallentsorgung zu verhindern, recyceln Sie es verantwortungsvoll, um die nachhaltige Wiederverwendung von Materialressourcen zu fördern.
- Um Ihr gebrauchtes Gerät zurückzugeben, nutzen Sie bitte die Rückgabe- und Sammelsysteme oder kontaktieren Sie den Händler, bei dem das Produkt gekauft wurde. Er kann dieses Produkt umweltgerecht recyceln.

CİHAZ KILAVUZU BİR DEN FAZLA MODEL BİLGİSİ İÇİN OLUŞTURULMUŞ OLABİLECEĞİNİ LÜTFEN DİKKATE ALINIZ.
CİHAZINIZ, KILAVUZ İÇERİSİNDE BAHSİDELEN ÖZELLİKLERİ İÇERMİYOR OLABİLİR.
DİL YAPAY ZEKA YARDIMIYLA ÇEVİRİLMİŞTİR.

GENEL GÜVENLİK TALİMATLARI VE UYARILAR

- Cihazı kullanmadan önce lütfen talimat kılavuzunu dikkatlice okuyun.
- Dereceli gerilimin kullandığınız gerilimle aynı olduğundan emin olun.
- Talimatları, garanti belgesini, satış makbuzunu ve mümkünse iç ambalajı olan kartonu saklayın!
- Cihaz sadece özel kullanım için tasarlanmıştır ve ticari veya profesyonel kullanım için değildir!
- Cihaz kullanılmadığında, aksesuar parçaları takılırken, cihaz temizlenirken veya herhangi bir aksilik olduğunda fişi her zaman prizden çıkarın. Önce cihazı kapatın. Fişi, kabloyu çekerek değil, fişten çekerek çıkarın.
- Elektrikli cihazların tehlikelerinden çocukları korumak için cihazı gözetimsiz bırakmayın. Dolayısıyla, cihazınızın konumunu seçerken, çocukların cihaza erişiminin olmadığı bir şekilde yapın. Kablonun sarkmamasına dikkat edin.
- Cihazı ve kabloyu düzenli olarak hasar açısından kontrol edin. Herhangi bir türde hasar varsa, cihaz kullanılmamalıdır.
- Çocukların cihazla oynamasına izin vermeyin. Plastik poşetler gibi ambalaj malzemeleriyle oynamalarına izin vermeyin.
- Bu cihaz, 8 yaş ve üstü çocuklar ile fiziksel, duyuşal veya zihinsel engelli kişiler veya deneyim ve bilgi eksikliği olan kişiler tarafından kullanılabilir, ancak bunlar denetleniyor veya cihazı güvenli bir şekilde nasıl kullanacakları konusunda talimat alıyorsa. Temizlik ve kullanıcı bakımı, 8 yaşından küçük ve gözetimsiz çocuklar dışında yapılmalıdır.
- Cihazı kendiniz tamir etmeyin, ancak bir sorun olması durumunda yetkili bir uzmana danışın.
- Güvenlik nedenlerinden dolayı, kırık veya hasarlı bir ana kablo yalnızca üreticiden, müşteri hizmetleri departmanımızdan veya benzer nitelikli bir kişiden alınan eşdeğer bir kablo ile değiştirilmelidir.
- Cihazı ve kabloyu ısıdan, doğrudan güneş ışığından, nemden, keskin kenarlardan ve benzerlerinden uzak tutun.
- Cihazı kapatın ve kullanmadığınızda fişini çekin.
- Sağlayıcı tarafından sağlanan yalnızca orijinal aksesuarları kullanın.
- Cihazı dış mekanda kullanmayın. (Cihaz dış mekanda kullanılmak üzere tasarlanmışsa.) Her zaman sıfır veya sıfırın altındaki sıcaklıklara karşı korunun.

TR

- Suya yakın kullanmayın (küvet, lavabo vb.). Cihaz yağmura veya neme maruz bırakılmamalıdır. Sadece elleriniz kuru olduğunda cihazı kullanın.
- Cihaz suya düşerse, suyun dışına çıkarmadan önce fişini çekin. Su kaynağına dokunmayın. Cihazın tekrar kullanılmadan önce bir uzman tarafından kontrol edilmesi gerekmektedir. Elektrik çarpmasını önlemek için cihazı suyla temizlemeyin veya suya batırmayın.
- Cihazı sadece amaçlanan amaç için kullanın.
- Bu cihaz sadece yönetmeliklere uygun olarak kurulmuş bir topraklı priz ile bağlandığında çalıştırılmalıdır. Besleme voltajının tip levhasında belirtilen voltaja uyduğundan emin olun.
- Bu cihaz, yalnızca yönergelerde belirtilen amaçlar için kullanıldığında, yanlış kullanıldığında veya uzmanlar tarafından tamir edilmediğinde ortaya çıkan hasarlar garanti kapsamında değildir.
- Cihazı her zaman düz ve yatay bir yüzeyde kullanın.
- Cihazın sert bir yüzeyden yüksekte düşmesi durumunda artık kullanılmamalıdır. Görünmez hasarlar bile cihazın işlevsel güvenliği üzerinde olumsuz etkilere neden olabilir. Cihaz sadece bir profesyonel tarafından kontrol edildikten sonra kullanılabilir.
- Cihazı fişi tutarak taşımayın veya çekmeyin, çünkü kablo kırılması nedeniyle kısa devre riski vardır. Kabloyu keskin kenarlara bükmemeye, sıkılamaya veya çekmemeye dikkat edin.
- Bir havalandırma deliği varsa, onu kapatmayın. Havalandırma deliklerine herhangi bir sıvı veya toz dökmeyin.
- Cihazın açık kısımlarına parmak veya diğer cisimleri sokmayın.
- Kullanım talimatlarına uymamanın veya yanlış kullanmanın neden olduğu hasarlar için herhangi bir sorumluluk kabul edilmez.
- Soğutma işlevi açıkken, cihazı iyi havalandırılmış bir alanda tutun. Ünitenin havalandırmasını engellemeyin.
- Et, balık, süt ürünleri ve bozulabilecek diğer ürünleri bir saatinden fazla buzdolabında saklamayın.
- Bu ürünle uzatma kablosu kullanılması önerilmez.
- Çocuk kapanma uyarısı! Çocuk kapanma riski. Eski mini buzdolabınızı atmadan önce kapıları çıkarın. Cihaz, gözetimsiz çocuklar veya hasta kişiler tarafından kullanım için tasarlanmamıştır.

PARÇALAR

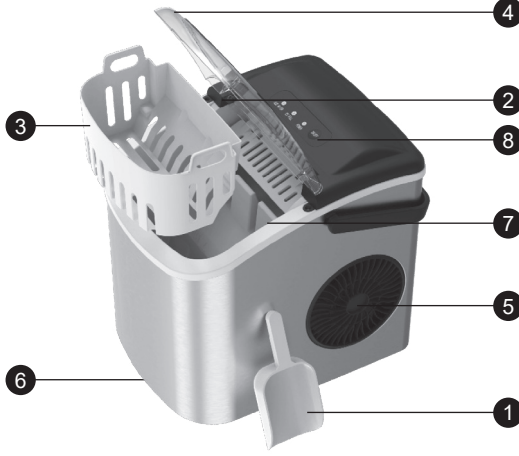

1. Buz küreği: Buz sepetinde biriken buzları kolayca almanızı sağlar.
2. Kızılötesi algılama buz dolu sensörü: Buz blokları kızılötesi alıcıyı engeller ve ekran panelinde buz dolu ışığı yanar.
3. Buz sepeti: Buz küplerini depolamak ve taşımak için kullanılır.
4. Üst kapak: Şeffaf penceresi ile buz yapma sürecini görebilirsiniz.
5. Hava çıkış bölgesi: Havanın düzgün akışını sağlamak için etraftaki herhangi bir nesneden en az 15 cm uzaklıkta olmalıdır.
6. Tahliye tıpası: Su tankındaki suyu boşaltmak için aşağı çekin.
7. Su seviyesi işareti: "MAX" çizgisinin altında su ekleyin.
8. Kontrol paneli

KONTROL PANELİ

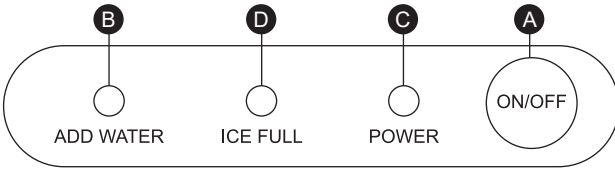

- A. Açma/Kapama düğmesi
 B. Su ekleme göstergesi
 C. Buz yapma düğmesi
 D. Buz dolu göstergesi. (Otomatik durduktan 5 dakika sonra ya da biriken buz alındıktan sonra otomatik olarak çalışmaya başlar.)

KULLANMADAN ÖNCE

- Taşıma sürecinde, ürünün 45° açıyla eğilmesine veya ters çevrilmesine izin vermeyin.
 - İlk kez kullanıyorsanız, buz yapıcıyı açmadan önce en az 24 saat dik tutun.
 - Tüm iç ve dış ambalajları çıkarın. Buz sepeti ve kepçesini kontrol edin.
 - Buz sepetini çıkarın ve ılık su ile ovalayın, ardından tankı ılık su ve yumuşak bir bezle durulayın.
 - Soğutucu borularını su veya alkol ile temizleyin.
 - Buz yapıcıyı doğrudan güneş ışığından, ısı ve radyasyondan uzak tutun. Buz yapıcıyı yatay olarak, her iki tarafta en az 15 cm boşluk olacak şekilde yerleştirin.
 - Buz yapıcının yerleştirildiği yerde uygun bir güç kaynağı olduğundan emin olun.
- Dikkat:** Güvenliğiniz için, bu buz yapıcı güvenilir bir şekilde topraklanmalıdır. Makine, topraklama ile birlikte standart 220-240V, 50/60Hz, 10A güç kaynağı gerektirir. Toprak hattı yanlış kullanılırsa, elektrik çarpması riski olabilir. Güç kablosu hasar görmüşse, lütfen kullanmayın.

KULLANIM

- Üst kapağı açın, buz sepetini çıkarın, su tankına su ekleyin, su seviyesini maksimum su seviyesi işaretinin altında tutun, buz sepetini geri koyun ve üst kapağı kapatın.
- Buz yapmaya başlamak için kontrol panelinde "Açma/Kapama" tuşuna basın.
- Her buz yapma döngüsü oda sıcaklığına bağlı olarak 7 ila 9 dakika sürer. Ayrıca su sıcaklığı ve ortam sıcaklığı ile ilgilidir.
- Buz makinesi çalışmaya başladıktan sonra, su seviyesini sık sık kontrol edin. Su pompası su pompalayamazsa, buz makinesi otomatik olarak durur ve "Su Ekle" göstergesi yanar, bu da suyun olmadığını gösterir. Bu durumda, su tankına su eklemeniz ve ardından buz yapmayı yeniden başlatmak için "Açma/Kapama" düğmesine basmanız gerekir.
- Buz sepeti doluysa, otomatik olarak durur ve "Buz Dolu" ışığı yanar. 5 dakikadan fazla durduktan sonra, buz küpü pozisyonu kızılötesi algılama pozisyonunun altına düştüğünde, makine tekrar çalışmaya başlar.
- Suyu temiz tutmak için her 24 saatte bir suyu değiştirmeniz önerilir. Buz yapıcı uzun süre kullanılmayacaksa, su tankındaki kalan suyu boşaltın.

Öneri: İçme suyu veya saf su kullanın.

TEMİZLİK VE BAKIM

Bu buz yapıcıyı kullanmadan önce, tüm makinenin iyice temizlenmesi şiddetle tavsiye edilir.

- Buz sepetini çıkarın.
- Tanktaki suyu boşaltmak için tahliye tıpasını açın.
- Tankı seyreltilmiş deterjan, ılık su ve yumuşak bir bezle silin.
- Makinenin dış kısmı sık sık seyreltilmiş deterjan ve ılık su ile ovalanmalıdır.
- Tankı başka bir yumuşak bezle kurulaştırın.
- Tahliye tıpasını kapatın.
- Makine uzun süre kullanılmadığında, su tankındaki su boşaltılmalı ve su tankı kurulanmalıdır.

Kolay Temizlik Modu

ON/OFF düğmesine 5 saniye basarak etkinleştirilen bu temizlik döngüsü, 30 dakikada hızlı ve kolay bir hijyenik temizlik sağlar. Temizlik işlemi tamamlandıktan sonra tahliye tıpasını açın ve içerideki suyu boşaltın.

Uygun ürün imhası



- İşbu işaret, mevcut ürünün AB içerisinde diğer evsel atıklarla birlikte imha edilmemesi gerektiğini belirtmektedir.
- Kontrol edilmemiş atık bertarafının çevreye ve insan sağlığına verebileceği muhtemel zararları önlemek adına, ürünü sorumluluk içinde maddi kaynakların sürdürülebilir yeniden kullanımına teşvik adına geri dönüştürün.
- Kullandığınız cihazın iadesi için, lütfen iade ve toplama sistemlerini kullanın veya ürünü satın alındığı bayi ile iletişime geçin. Çevresel güvenli geri dönüşüm için mevcut ürünü sizden alacaklardır.

VEUILLEZ PRENDRE EN CONSIDERATION QUE LE MANUEL UTILISATEUR DE L'APPAREIL PEUT ÊTRE PRÉPARÉ POUR PLUS QU'UN MODÈLE. IL SE PEUT QUE VOTRE APPAREIL NE POSSEDE PAS LES CARACTÉRISTIQUES QUI SONT CITÉES DANS LE MANUEL UTILISATEUR. CETTE LANGUE A ÉTÉ TRADUITE AVEC L'AIDE DE L'INTELLIGENCE ARTIFICIELLE.

INSTRUCTIONS GÉNÉRALES DE SÉCURITÉ ET AVERTISSEMENTS

- Avant d'utiliser cet appareil, veuillez lire attentivement le manuel d'instructions.
- Assurez-vous que la tension nominale est la même que celle que vous avez utilisée.
- Conservez les instructions, le certificat de garantie, le reçu de vente et, si possible, le carton avec l'emballage intérieur !
- L'appareil est destiné exclusivement à un usage privé et non commercial, non professionnel !
- Débranchez toujours la fiche de la prise chaque fois que l'appareil n'est pas utilisé lors de la fixation des accessoires, du nettoyage de l'appareil ou en cas de perturbation. Éteignez l'appareil au préalable. Tirez sur la fiche, pas sur le câble.
- Pour protéger les enfants des dangers des appareils électriques, ne les laissez jamais sans surveillance avec l'appareil. Par conséquent, lors du choix de l'emplacement de votre appareil, faites-le de manière à ce que les enfants n'aient pas accès à l'appareil. Veillez à ce que le câble ne traîne pas.
- Testez régulièrement l'appareil et le câble pour détecter les dommages. En cas de dommage de quelque nature que ce soit, l'appareil ne doit pas être utilisé.
- Ne laissez pas les enfants jouer avec l'appareil. Ne laissez pas les enfants jouer avec le matériel d'emballage tel que des sacs en plastique.
- Cet appareil peut être utilisé par des enfants de 8 ans et plus et des personnes ayant des handicaps physiques, sensoriels ou mentaux, ou un manque d'expérience et de connaissances, à condition qu'ils soient surveillés ou aient reçu des instructions sur la manière d'utiliser l'appareil en toute sécurité et comprennent les dangers possibles. Le nettoyage et l'entretien ne doivent pas être effectués par des enfants à moins qu'ils n'aient moins de 8 ans et ne soient non surveillés.
- Ne réparez pas l'appareil vous-même, mais consultez plutôt un expert autorisé en cas de problème.
- Pour des raisons de sécurité, un cordon secteur cassé ou endommagé ne doit être remplacé que par un cordon équivalent du fabricant, de notre service clientèle ou d'une personne qualifiée similaire.
- Éloignez l'appareil et le câble de la chaleur, du soleil direct, de l'humidité, des bords tranchants, et similaires.
- Éteignez l'appareil et débranchez-le lorsque vous ne l'utilisez pas.
- Utilisez uniquement les accessoires d'origine fournis par le fournisseur.
- N'utilisez pas l'appareil à l'extérieur. (Sauf si l'appareil est conçu pour être utilisé à l'extérieur.) Protégez toujours contre les températures

nulles ou inférieures à zéro.

- Ne jamais utiliser près de l'eau (baignoire, évier, etc.). L'appareil ne doit pas être exposé à la pluie ou à l'humidité. Utilisez l'appareil uniquement lorsque vos mains sont sèches.
- Si l'appareil tombe dans l'eau, débranchez-le avant de le sortir de l'eau. Ne touchez pas la source d'eau. L'appareil doit être vérifié par un spécialiste avant d'être réutilisé. Pour éviter tout risque de choc électrique, ne nettoyez pas l'appareil avec de l'eau ou ne l'immergez pas dans l'eau.
- Utilisez l'appareil uniquement à des fins prévues.
- Cet appareil ne doit être utilisé que lorsqu'il est connecté à une prise de terre installée conformément à la réglementation. Assurez-vous que la tension d'alimentation correspond à la tension indiquée sur la plaque signalétique.
- Les dommages survenus lorsque l'appareil est utilisé à d'autres fins que celles spécifiées dans les instructions, ou est utilisé de manière incorrecte ou n'est pas réparé par des experts, ne sont pas couverts par la garantie.
- Utilisez toujours l'appareil sur une surface plate et horizontale.
- L'appareil ne doit plus être utilisé après être tombé d'une hauteur sur une surface dure. Même un dommage invisible peut avoir des effets négatifs sur la sécurité fonctionnelle de l'appareil. L'appareil ne peut être utilisé qu'après avoir été vérifié par un professionnel.
- Ne portez jamais ou ne tirez jamais l'appareil en tenant la fiche électrique car il y a un risque de court-circuit en raison de la rupture du câble. Ne pliez pas, ne pincez pas et ne tirez pas sur le cordon d'alimentation sur des bords tranchants.
- S'il y a un trou de ventilation, ne le couvrez pas. Ne versez aucun liquide ou poudre dans les trous de ventilation.
- Ne pas insérer les doigts ou d'autres objets dans les parties ouvertes de l'appareil.
- Aucune responsabilité n'est acceptée en cas de dommages causés par une utilisation incorrecte ou un non-respect de ces instructions.
- Lorsque la fonction de refroidissement est activée, gardez-la dans un endroit bien ventilé. Ne bloquez pas la ventilation de l'unité.
- Ne stockez pas de viande, de poisson, de produits laitiers et d'autres articles susceptibles de se gâter dans l'unité pendant plus d'une heure.
- L'utilisation de rallonges n'est pas recommandée avec ce produit.
- Avertissement d'emprisonnement pour enfant ! Risque d'emprisonnement pour enfant. Avant de jeter votre ancien mini-réfrigérateur, retirez les portes. L'appareil n'est pas destiné à être utilisé par des enfants ou des personnes invalides sans surveillance.

PIÈCES

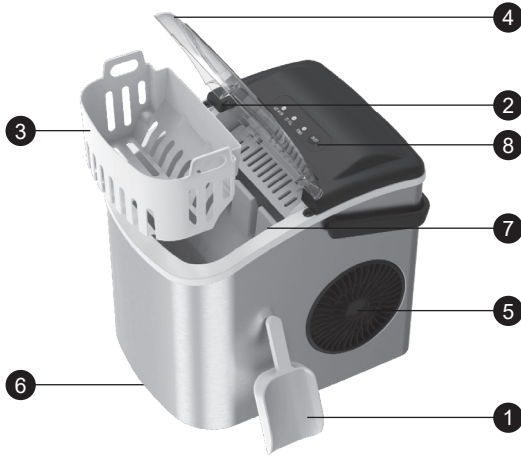

1. Pelle à glace : Permet de récupérer facilement la glace accumulée dans le panier à glace.
2. Capteur infrarouge de détection de glace pleine : La réception infrarouge est bloquée par des blocs de glace, et le voyant de glace pleine sur le panneau d'affichage est allumé.
3. Panier à glace : Utilisé pour stocker et déplacer les glaçons.
4. Couvercle supérieur : Avec une fenêtre transparente, vous pouvez voir le processus de fabrication de la glace.
5. Trou d'aération d'échappement : Pour assurer un flux d'air régulier, la distance de l'objet doit être supérieure à 15 cm.
6. Bouchon de vidange : Tirez vers le bas pour vider l'eau du réservoir d'eau.
7. Marque de niveau d'eau : Ajoutez de l'eau en dessous de la ligne d'échelle "MAX".
8. Panneau de commande

PANNEAU DE COMMANDE

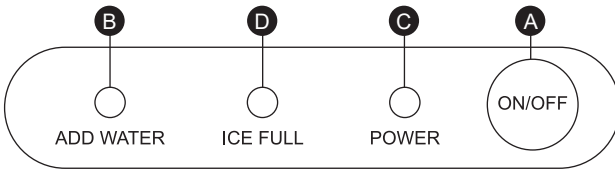

- A. Bouton marche/arrêt
- B. Indication d'ajout d'eau
- C. Bouton de fabrication de glace
- D. Indication de glace pleine. 5 minutes après l'arrêt automatique, il se remettra automatiquement en marche après avoir pris la glace.

AVANT UTILISATION

- Pendant le processus de déplacement, ne laissez pas le produit être incliné à un angle de 45°, ou à l'envers.
- Si c'est la première fois que vous utilisez, maintenez le fabricant de glace debout pendant au moins 24 heures avant de l'allumer.
- Enlevez tout l'emballage intérieur et extérieur. Vérifiez les paniers à glace et la pelle.
- Enlevez le panier à glace et frottez-le à l'eau tiède, puis rincez le réservoir à l'eau tiède et à un chiffon doux.
- Nettoyez la colonne de l'évaporateur avec de l'eau ou de l'alcool.
- Placez le fabricant de glace à l'abri de la lumière directe du soleil et à l'écart de la chaleur et des radiations, et placez-le horizontalement avec au moins 15 cm de chaque côté.
- L'endroit où le fabricant de glace est placé dispose d'une prise de courant adaptée.

Attention : Pour votre sécurité, ce fabricant de glace doit être correctement mis à la terre. La machine nécessite une alimentation électrique standard de 220-240V, 50/60 Hz 10A avec mise à la terre. Si le fil de mise à la terre est utilisé de manière incorrecte, il peut y avoir un risque de choc électrique. Si le cordon d'alimentation est endommagé, veuillez ne pas l'utiliser.

UTILISATION

- Ouvrez le couvercle supérieur, retirez le panier à glace, ajoutez de l'eau dans le réservoir d'eau, maintenez le niveau d'eau en dessous du repère de niveau d'eau maximum, remettez le panier à glace en place et refermez le couvercle supérieur.
- Appuyez sur la touche "ON/OFF" sur le panneau de contrôle pour commencer à fabriquer de la glace.
- Chaque cycle de fabrication de glace dure de 7 à 9 minutes, en fonction de la température ambiante. Cela dépend également de la température de l'eau et de l'ambiance.
- Après le démarrage de la machine à glace, vérifiez fréquemment le niveau d'eau dans le réservoir d'eau. Si la pompe à eau échoue à pomper de l'eau, la machine à glace s'arrêtera automatiquement, le voyant "Ajouter de l'eau" s'allumera, ce qui signifie qu'il n'y a pas d'eau. À ce moment, vous devez ajouter de l'eau dans le réservoir d'eau, puis appuyer sur le bouton "ON/OFF" pour redémarrer la fabrication de glace.
- Si le panier à glace est plein, il s'arrêtera automatiquement et le voyant "Glaces pleines" s'allumera. Après plus de 5 minutes d'arrêt, la position des cubes de glace est inférieure à la position de détection infrarouge, la machine redémarre.
- Il est recommandé de changer l'eau toutes les 24 heures pour garder l'eau propre. Si la machine à glaçons ne doit pas être utilisée pendant longtemps, veuillez vider l'eau restante dans le réservoir d'eau.

Recommandation : Utilisez de l'eau potable ou de l'eau pure.

NETTOYAGE ET ENTRETIEN

Avant d'utiliser cette machine à glaçons, il est fortement recommandé de nettoyer soigneusement l'ensemble de la machine.

- Retirez le panier à glace.
- Ouvrez le bouchon de vidange pour vider l'eau du réservoir.
- Nettoyez le réservoir avec un détergent dilué, de l'eau tiède et un chiffon doux.
- L'extérieur de la machine doit être frotté fréquemment avec un détergent dilué et de l'eau tiède.
- Séchez le réservoir avec un autre chiffon doux.
- Fermez le bouchon de vidange.
- Lorsque la machine n'est pas utilisée pendant longtemps, l'eau du réservoir d'eau doit être vidangée et le réservoir d'eau doit être essuyé à sec.

Mode de Nettoyage Facile

Activé en appuyant sur le bouton ON/OFF pendant 5 secondes, ce cycle de nettoyage offre un nettoyage hygiénique rapide et facile en seulement 30 minutes. Une fois le processus de nettoyage terminé, ouvrez le bouchon de vidange et videz l'eau à l'intérieur.

Élimination correcte de ce produit



- Ce marquage indique que ce produit ne doit pas être éliminé avec d'autres déchets ménagers dans l'UE.
- Pour éviter tout dommage possible à l'environnement ou à la santé humaine dû à une élimination incontrôlée des déchets, recyclez-le de manière responsable pour favoriser la réutilisation durable des ressources matérielles.
- Pour retourner votre appareil usagé, veuillez utiliser les systèmes de retour et de collecte ou contacter le détaillant où le produit a été acheté. Ils peuvent prendre ce produit pour un recyclage écologique sûr.

POR FAVOR CONSIDERE QUE EL MANUAL DEL PISPOSITIVO PUEDE SER ELABORADO CON INFORMACIÓN DE MÁS DE UN MODELO ES POSIBLE QUE SU DISPOSITIVO NO CONTenga LAS CARACTERÍSTICAS MENCIONADAS EN EL MANUAL. ESTE IDIOMA HA SIDO TRADUCIDO CON LA AYUDA DE INTELIGENCIA ARTIFICIAL.

INSTRUCCIONES GENERALES DE SEGURIDAD Y ADVERTENCIAS

- Antes de utilizar este dispositivo, lea atentamente el manual de instrucciones.
- Asegúrese de que el voltaje nominal sea el mismo que el voltaje que ha utilizado.
- ¡Guarde las instrucciones, el certificado de garantía, el recibo de venta y, si es posible, el cartón con el embalaje interno!
- ¡El dispositivo está destinado exclusivamente para uso privado y no comercial, ni profesional!
- Siempre desconecte el enchufe de la toma de corriente cuando el dispositivo no esté en uso al colocar piezas accesorias, limpiar el dispositivo o cuando ocurra alguna alteración. Apague el dispositivo antes. Tire del enchufe, no del cable.
- Para proteger a los niños de los peligros de los electrodomésticos, nunca los deje sin supervisión con el dispositivo. Por lo tanto, al seleccionar la ubicación para su dispositivo, hágalo de manera que los niños no tengan acceso al dispositivo. Asegúrese de que el cable no cuelgue.
- Pruebe el dispositivo y el cable regularmente en busca de daños. Si hay algún tipo de daño, el dispositivo no debe ser utilizado.
- No permita que los niños jueguen con el dispositivo. No permita que los niños jueguen con material de embalaje como bolsas de plástico.
- Este electrodoméstico puede ser utilizado por niños de 8 años en adelante y personas con discapacidades físicas, sensoriales o mentales, o falta de experiencia y conocimientos, siempre que estén supervisados o se les hayan dado instrucciones sobre cómo utilizar el electrodoméstico de manera segura y comprendan los posibles peligros. La limpieza y el mantenimiento del usuario no deben ser realizados por niños a menos que tengan menos de 8 años y estén sin supervisión.
- No repare el dispositivo usted mismo, sino consulte a un experto autorizado en caso de problemas.
- Por razones de seguridad, un cable de alimentación roto o dañado solo puede ser reemplazado por un cable equivalente del fabricante, nuestro departamento de servicio al cliente o una persona calificada similar.
- Mantenga el dispositivo y el cable alejados del calor, la luz solar directa, la humedad, los bordes afilados y cosas por el estilo.
- Apague el dispositivo y desenchúfelo cuando no esté en uso.
- Use solo accesorios originales proporcionados por el proveedor.
- No use el dispositivo al aire libre. (A menos que el dispositivo esté

ES

diseñado para ser utilizado en exteriores). Siempre protéjase contra temperaturas de cero o subcero.

- Nunca use cerca del agua (bañera, fregadero, etc.). El electrodoméstico no debe estar expuesto a la lluvia o la humedad. Solo use el dispositivo cuando sus manos estén secas.
- Si el dispositivo cae al agua, desenchúfelo antes de sacarlo del agua. No toque la fuente de agua. El dispositivo debe ser revisado por un especialista antes de volver a usarlo. Para evitar el riesgo de una descarga eléctrica, no limpie el dispositivo con agua ni lo sumerja en agua.
- Use el dispositivo solo para el propósito previsto.
- Este dispositivo solo debe funcionar cuando esté conectado a una toma de corriente con conexión a tierra instalada de acuerdo con las regulaciones. Asegúrese de que el voltaje de suministro corresponda al voltaje indicado en la placa de identificación.
- Los daños que ocurran cuando el dispositivo se use para fines distintos a los especificados en las instrucciones o se use incorrectamente o no se repare por expertos no están cubiertos por la garantía.
- Siempre use el dispositivo en una superficie plana y horizontal.
- El dispositivo no debe usarse más después de caer sobre una superficie dura desde una altura. Incluso un daño invisible puede causar efectos negativos en la seguridad funcional del dispositivo. El dispositivo solo puede ser utilizado después de ser revisado por un profesional.
- Nunca transporte o tire del dispositivo sujetando el enchufe de alimentación, ya que existe riesgo de cortocircuito debido a la rotura del cable. No doble, pellizque ni tire del cable de alimentación sobre bordes afilados.
- Si hay un agujero de ventilación, no lo cubra. No vierta líquido ni polvo en los agujeros de ventilación.
- No introduzca dedos u otros objetos en las partes abiertas del dispositivo.
- No se acepta responsabilidad en caso de daños causados por un uso indebido o incumplimiento de estas instrucciones.
- Cuando la función de enfriamiento esté activada, manténgala en un área bien ventilada. No obstruya la ventilación de la unidad.
- No guarde carne, pescado, productos lácteos y otros elementos que puedan estropearse en la unidad durante más de una hora.
- No se recomienda el uso de cables de extensión con este producto.
- ¡Advertencia de atrapamiento infantil! Riesgo de atrapamiento infantil. Antes de desechar su viejo minibar, retire las puertas. El electrodoméstico no está destinado al uso de niños o personas impedidas sin supervisión.

PARTES

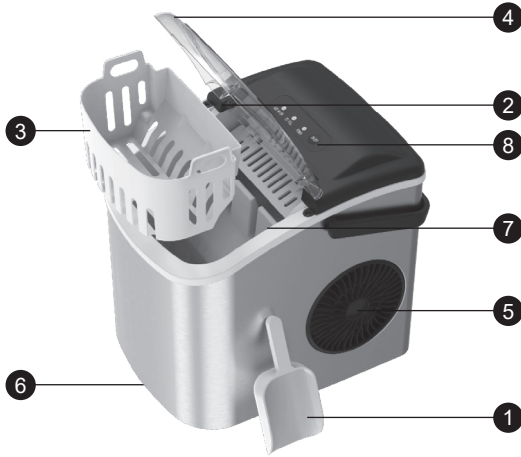

1. Pala de hielo: Permite recuperar fácilmente el hielo acumulado del recipiente de hielo.
2. Sensor infrarrojo de detección de hielo lleno: los bloques de hielo interrumpen la recepción infrarroja, y la luz de hielo lleno en el panel de visualización está encendida.
3. Cesta de hielo: utilizada para almacenar y mover cubos de hielo.
4. Tapa superior: con ventana transparente, puedes ver el proceso de fabricación de hielo.
5. Orificio de salida de aire: Para garantizar un flujo de aire suave, la distancia desde el objeto debe ser de más de 15 cm.
6. Tapón de drenaje: Baje para drenar el agua en el depósito de agua.
7. Marcador de nivel de agua: añada agua por debajo de la línea de escala "MAX".
8. Panel de control

PANEL DE CONTROL

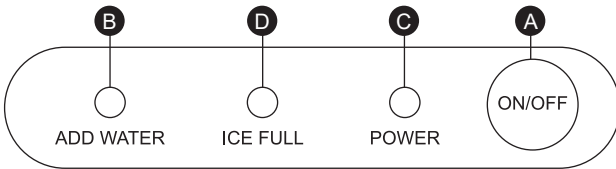

- A. Botón de Encendido/Apagado
- B. Indicación de Agregar Agua
- C. Botón de Fabricación de Hielo
- D. Indicación de Hielo Lleno. 5 minutos después de la parada automática, comenzará a funcionar automáticamente después de tomar el hielo.

ANTES DE USAR

- Durante el proceso de movimiento, no permita que el producto se incline a un ángulo de 45° o boca abajo.
- Si es la primera vez que lo usa, mantenga la máquina de hacer hielo en posición vertical durante al menos 24 horas antes de encenderla.
- Retire todo el embalaje interno y externo. Verifique las cestas de hielo y la pala.
- Retire la cesta de hielo y frótelas en agua tibia, luego enjuague el tanque con agua tibia y un paño suave.
- Limpie la columna del evaporador con agua o alcohol.
- Coloque la máquina de hacer hielo fuera de la luz solar directa y lejos del calor y la radiación y colóquela horizontalmente con al menos 15 cm de espacio a cada lado.
- El lugar donde se coloca la máquina de hacer hielo tiene una toma de corriente adecuada.

Atención: Para su seguridad, esta máquina de hacer hielo debe estar correctamente conectada a tierra. La máquina requiere un suministro eléctrico estándar de 220-240V, 50/60 Hz 10A con conexión a tierra. Si el cable de tierra se utiliza incorrectamente, puede haber riesgo de descarga eléctrica. Si el cable de alimentación está dañado, por favor no lo use.

USO

- Abra la cubierta superior, saque la cesta de hielo, agregue agua al tanque de agua, mantenga el nivel de agua por debajo de la marca de nivel máximo de agua, vuelva a colocar la cesta de hielo y cierre la cubierta superior.
- Presione la tecla "ENCENDIDO/APAGADO" en el panel de control para comenzar a hacer hielo.
- Cada ciclo de fabricación de hielo dura de 7 a 9 minutos, dependiendo de la temperatura ambiente. También está relacionado con la temperatura del agua y la temperatura ambiente.
- Después de que se inicie la máquina de hielo, verifique frecuentemente el nivel de agua en el tanque de agua. Si la bomba de agua no puede bombear agua, la máquina de hielo se detendrá automáticamente, se encenderá la luz indicadora "Agregar agua", lo que significa que no hay agua. En este momento, debe agregar agua al tanque de agua y luego presionar el botón "ENCENDIDO/APAGADO" para reiniciar la fabricación de hielo.
- Si la cesta de hielo está llena, se detendrá automáticamente y se encenderá la luz "Hielo lleno". Después de dejar de funcionar durante más de 5 minutos, la posición del cubo de hielo es más baja que la posición de detección infrarroja, la máquina vuelve a iniciar.
- Se recomienda cambiar el agua cada 24 horas para mantenerla limpia. Si la máquina de hielo no se va a utilizar durante mucho tiempo, vacíe el agua restante del tanque de agua.

Recomendación: Utilice agua potable o agua pura.

LIMPIEZA Y MANTENIMIENTO

Antes de usar esta máquina de hielo, se recomienda encarecidamente que limpie a fondo toda la máquina.

- Retire la cesta de hielo.
- Abra el tapón de drenaje para vaciar el agua del tanque.
- Limpie el tanque con detergente diluido, agua tibia y un paño suave.
- El exterior de la máquina debe limpiarse frecuentemente con detergente diluido y agua tibia.
- Seque el tanque con otro paño suave.
- Cierre el tapón de drenaje.
- Cuando la máquina no se use durante mucho tiempo, el agua en el tanque de agua debe drenarse y el tanque de agua debe secarse con un paño.

Modo de limpieza fácil

Activado presionando el botón ENCENDIDO/APAGADO durante 5 segundos, este ciclo de limpieza proporciona una limpieza rápida y fácil en solo 30 minutos. Después de que se complete el proceso de limpieza, abra el tapón de drenaje y vacíe el agua en el interior.

Disposición correcta de este producto



- Esta marca indica que este producto no debe desecharse con otros residuos domésticos en toda la UE.
- Para evitar posibles daños al medio ambiente o a la salud humana debido a una disposición de residuos no controlada, recíclalo de manera responsable para promover el reuso sostenible de los recursos materiales.
- Para devolver tu dispositivo usado, utiliza los sistemas de devolución y recolección o contacta al minorista donde se compró el producto. Pueden llevar este producto para su reciclaje ambiental seguro.

SI PREGA DI NOTARE CHE IL MANUALE DI ISTRUZIONI POTREBBE ESSERE STATO CREATO PER LE INFORMAZIONI DI PIU' DI UN MODELLO. IL VOSTRO APPARECCHIO POTREBBE NON INCLUDERE LE CARATTERISTICHE DESCRITTE NEL MANUALE. QUESTA LINGUA È STATA TRADOTTA CON L'AUTO INTELLIGENZA ARTIFICIALE.

ISTRUZIONI GENERALI DI SICUREZZA E AVVERTENZE

- Prima di utilizzare questo dispositivo, leggere attentamente il manuale di istruzioni.
- Assicurarsi che la tensione nominale sia la stessa della tensione utilizzata.
- Conservare le istruzioni, il certificato di garanzia, la ricevuta di vendita e, se possibile, la scatola con l'imballaggio interno!
- Il dispositivo è destinato esclusivamente all'uso privato e non per uso commerciale, non per uso professionale!
- Rimuovere sempre la spina dalla presa ogni volta che il dispositivo non è in uso, quando si montano parti accessorie, si pulisce il dispositivo o si verifica un problema. Spegnerne il dispositivo in anticipo. Tirare la spina, non il cavo.
- Per proteggere i bambini dai pericoli degli apparecchi elettrici, non lasciarli mai incustoditi con il dispositivo. Di conseguenza, scegliere la posizione del dispositivo in modo tale che i bambini non possano accedervi. Assicurarsi che il cavo non penda.
- Testare regolarmente il dispositivo e il cavo per verificare eventuali danni. In caso di danni di qualsiasi tipo, il dispositivo non deve essere utilizzato.
- Non permettere ai bambini di giocare con il dispositivo. Non lasciare che i bambini giochino con materiali di imballaggio come sacchetti di plastica.
- Questo apparecchio può essere utilizzato da bambini di età pari o superiore a 8 anni e da persone con disabilità fisiche, sensoriali o mentali, o mancanza di esperienza e conoscenza, purché siano supervisionati o abbiano ricevuto istruzioni su come utilizzare l'apparecchio in sicurezza e comprendano i possibili pericoli. La pulizia e la manutenzione dell'utente non devono essere eseguite dai bambini a meno che non abbiano meno di 8 anni e siano supervisionati.
- Non riparare il dispositivo da soli, ma consultare un esperto autorizzato in caso di problema.
- Per motivi di sicurezza, un cavo di alimentazione rotto o danneggiato può essere sostituito solo con un cavo equivalente dal produttore, dal nostro servizio clienti o da una persona qualificata simile.
- Tenere il dispositivo e il cavo lontano da calore, luce solare diretta, umidità, bordi taglienti e simili.
- Spegnerne il dispositivo e scollegarlo quando non è in uso.
- Utilizzare solo accessori originali forniti dal fornitore.
- Non utilizzare il dispositivo all'aperto. (A meno che il dispositivo non sia progettato per essere utilizzato all'esterno.) Proteggere sempre da

IT

temperature pari o inferiori a zero.

- Non utilizzare mai vicino all'acqua (vasca da bagno, lavandino, ecc.). L'apparecchio non deve essere esposto alla pioggia o all'umidità. Utilizzare il dispositivo solo quando le mani sono asciutte.
- Se il dispositivo cade in acqua, scollegarlo prima di estrarlo dall'acqua. Non toccare la fonte d'acqua. Il dispositivo deve essere controllato da uno specialista prima di essere utilizzato di nuovo. Per evitare il rischio di scosse elettriche, non pulire il dispositivo con acqua né immergerlo in acqua.
- Utilizzare il dispositivo solo per lo scopo previsto.
- Questo dispositivo deve essere utilizzato solo quando è collegato a una presa con messa a terra installata in conformità con le normative. Assicurarsi che la tensione di alimentazione corrisponda alla tensione indicata sulla targhetta.
- I danni che si verificano quando il dispositivo viene utilizzato per scopi diversi da quelli specificati nelle istruzioni o viene utilizzato in modo errato o non viene riparato da esperti non sono coperti dalla garanzia.
- Utilizzare sempre il dispositivo su una superficie piana e orizzontale.
- Il dispositivo non deve più essere utilizzato in caso di caduta su una superficie dura da una certa altezza. Anche i danni invisibili possono causare effetti negativi sulla sicurezza funzionale del dispositivo. Il dispositivo può essere utilizzato solo dopo essere stato controllato da un professionista.
- Non trasportare mai né tirare il dispositivo tenendolo per la spina di alimentazione poiché vi è il rischio di un corto circuito a causa della rottura del cavo. Non piegare, pizzicare o tirare il cavo di alimentazione su bordi taglienti.
- Se c'è un foro di ventilazione, non coprirlo. Non versare liquidi o polveri nei fori di ventilazione.
- Non inserire dita o altri oggetti nelle parti aperte del dispositivo.
- Non si accetta alcuna responsabilità in caso di danni causati da un uso improprio o dal mancato rispetto di queste istruzioni.
- Quando la funzione di raffreddamento è attiva, mantenerla in un'area ben ventilata. Non bloccare la ventilazione dell'unità.
- Non conservare carne, pesce, latticini e altri alimenti che possono deteriorarsi nell'unità per più di un'ora.
- Non è raccomandato l'uso di prolunghe con questo prodotto.
- Avvertenza di intrappolamento per bambini! Rischio di intrappolamento per bambini. Prima di buttare via il vecchio mini frigorifero, rimuovere le porte. L'apparecchio non è destinato all'uso da parte di bambini o persone inferme senza supervisione.

PARTI

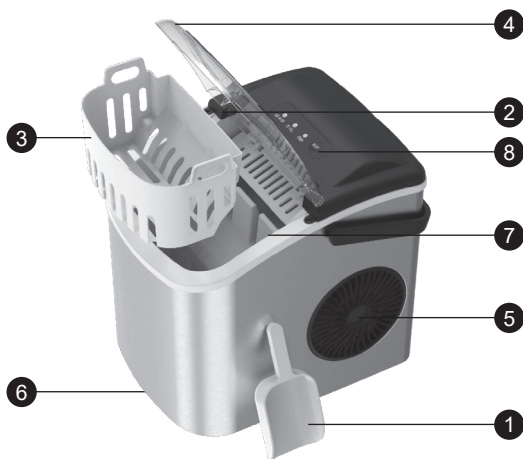

1. Paletta per il ghiaccio: Consente di recuperare facilmente il ghiaccio accumulato dal cestello del ghiaccio.
2. Sensore a infrarossi di rilevamento ghiaccio pieno: i blocchi di ghiaccio bloccano la ricezione a infrarossi e la spia del ghiaccio pieno sul pannello di controllo si accende.
3. Cestello del ghiaccio: usato per conservare e spostare i cubetti di ghiaccio.
4. Coperchio superiore: con finestra trasparente, permette di vedere il processo di produzione del ghiaccio.
5. Foro di scarico dell'aria: Per garantire un flusso d'aria regolare, la distanza dall'oggetto deve essere superiore a 15 cm.
6. Tappo di scarico: Tirare verso il basso per scaricare l'acqua nel serbatoio dell'acqua.
7. Indicatore di livello dell'acqua: aggiungere acqua sotto la linea di scala "MAX".
8. Pannello di controllo

PANNELLO DI CONTROLLO

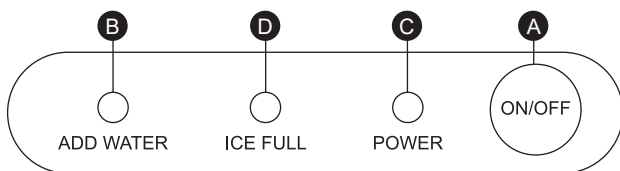

- A. Pulsante On/Off
 B. Indicazione aggiunta acqua
 C. Pulsante di produzione ghiaccio
 D. Indicazione ghiaccio pieno. 5 minuti dopo l'arresto automatico, inizierà a funzionare automaticamente dopo aver tolto il ghiaccio.

PRIMA DELL'USO

- Durante il trasporto, non inclinare il prodotto a un angolo di 45° o capovolgerlo.
 - Se è la prima volta che lo usi, tieni il produttore di ghiaccio in posizione verticale per almeno 24 ore prima di accenderlo.
 - Rimuovere tutti gli imballaggi interni ed esterni. Controllare la presenza dei cestelli del ghiaccio e della paletta.
 - Rimuovere il cestello del ghiaccio e pulirlo con acqua tiepida, quindi risciacquare il serbatoio con acqua tiepida e un panno morbido.
 - Pulire la colonna dell'evaporatore con acqua o alcol.
 - Posizionare il produttore di ghiaccio lontano dalla luce diretta del sole, dal calore e dalle radiazioni e posizionarlo orizzontalmente con almeno 15 cm di spazio su ogni lato.
 - Il luogo in cui viene posizionato il produttore di ghiaccio deve avere una presa di corrente adeguata.
- Attenzione:** Per la tua sicurezza, questo produttore di ghiaccio deve essere collegato a terra in modo affidabile. La macchina richiede un'alimentazione standard di 220-240V, 50/60 Hz 10A con messa a terra. Se il filo di terra è usato in modo errato, potrebbe esserci il rischio di scosse elettriche. Se il cavo di alimentazione è danneggiato, non utilizzarlo.

USO

- Aprire il coperchio superiore, estrarre il cestello del ghiaccio, aggiungere acqua al serbatoio dell'acqua, mantenere il livello dell'acqua al di sotto del segno di livello massimo dell'acqua, rimettere il cestello del ghiaccio e chiudere il coperchio superiore.
- Premere il tasto "ON/OFF" sul pannello di controllo per avviare la produzione di ghiaccio.
- Ogni ciclo di produzione di ghiaccio dura 7-9 minuti, a seconda della temperatura ambiente. È anche legato alla temperatura dell'acqua e alla temperatura ambientale.
- Dopo l'avvio della macchina del ghiaccio, controllare frequentemente il livello dell'acqua nel serbatoio. Se la pompa dell'acqua non riesce a pompare acqua, la macchina del ghiaccio si fermerà automaticamente, la spia "Add Water" si accenderà e significherà che non c'è acqua. A questo punto, è necessario aggiungere acqua al serbatoio dell'acqua e poi premere il pulsante "ON/OFF" per riavviare la produzione di ghiaccio.
- Se il cestello del ghiaccio è pieno, si fermerà automaticamente e la spia "Ice Full" si accenderà. Dopo più di 5 minuti di inattività, la posizione dei cubetti di ghiaccio sarà inferiore alla posizione di rilevamento a infrarossi e la macchina si riavvierà.
- Si consiglia di cambiare l'acqua ogni 24 ore per mantenere l'acqua pulita. Se il produttore di ghiaccio non verrà utilizzato per un lungo periodo, si prega di svuotare l'acqua residua nel serbatoio dell'acqua.

Raccomandazione: Usare acqua potabile o acqua pura.

PULIZIA E MANUTENZIONE

Prima di utilizzare questo produttore di ghiaccio, si consiglia vivamente di pulire a fondo l'intera macchina.

- Rimuovere il cestello del ghiaccio.
- Aprire il tappo di scarico per drenare l'acqua nel serbatoio.
- Pulire il serbatoio con detergente diluito, acqua tiepida e un panno morbido.
- L'esterno della macchina deve essere frequentemente strofinato con detergente diluito e acqua tiepida.
- Asciugare il serbatoio con un altro panno morbido.
- Chiudere il tappo di scarico.
- Quando la macchina non viene utilizzata per un lungo periodo, l'acqua nel serbatoio deve essere drenata e il serbatoio deve essere asciugato.

Modalità di Pulizia Facile

Attivata premendo il pulsante ON/OFF per 5 secondi, questo ciclo di pulizia fornisce una pulizia igienica rapida e facile in soli 30 minuti. Dopo che il processo di pulizia è completo, aprire il tappo di scarico e svuotare l'acqua all'interno.

Smaltimento corretto di questo prodotto



- Questa marcatura indica che questo prodotto non deve essere smaltito con altri rifiuti domestici in tutta l'UE.
- Per evitare possibili danni all'ambiente o alla salute umana derivanti da uno smaltimento non controllato dei rifiuti, riciclarlo responsabilmente per promuovere il riutilizzo sostenibile delle risorse materiali.
- Per restituire il dispositivo usato, utilizzare i sistemi di ritorno e raccolta o contattare il rivenditore presso il quale è stato acquistato il prodotto. Possono prendere questo prodotto per un riciclo sicuro per l'ambiente.

NALEŻY PAMIĘTAĆ, ŻE INSTRUKCJA URZĄDZENIA MOŻE BYĆ UTWORZONA I ZAWIERAĆ WIĘCEJ INFORMACJI DOTYCZĄCYCH NIE TYLKO TEGO O MODELU. TWOJE URZĄDZENIE MOŻE NIE ZAWIERAĆ FUNKCJI WYMIENIONYCH W INSTRUKCJI URZĄDZENIA. TEN JĘZYK ZOSTAŁ PRZETŁUMACZONY ZA POMOCĄ SZTUCZNEJ INTELIGENCJI.

INSTRUCȚIUNI ȘI AVERTIZĂRI GENERALE DE SIGURANȚĂ

- Înainte de a folosi acest dispozitiv, citiți cu atenție manualul de instrucțiuni.
- Asigurați-vă că tensiunea nominală este aceeași cu tensiunea pe care o folosiți.
- Păstrați instrucțiunile, certificatul de garanție, chitanța de vânzare și, dacă este posibil, cartonul cu ambalajul interior!
- Dispozitivul este destinat exclusiv pentru uz privat și nu pentru uz comercial, nu pentru uz profesional!
- Scoateți întotdeauna ștecherul din priză ori de câte ori dispozitivul nu este în uz, când atașați părți accesorii, curățați dispozitivul sau ori de câte ori apare o perturbare. Opriti dispozitivul în prealabil. Trageți de ștecher, nu de cablu.
- Pentru a proteja copiii de pericolele aparatelor electrice, nu îi lăsați niciodată nesupravegheați cu dispozitivul. Prin urmare, atunci când alegeți locația pentru dispozitivul dvs., faceți acest lucru astfel încât copiii să nu aibă acces la dispozitiv. Aveți grijă să vă asigurați că cablul nu atârână.
- Testați dispozitivul și cablul în mod regulat pentru a detecta eventualele daune. Dacă există vreun fel de deteriorare, dispozitivul nu trebuie utilizat.
- Nu permiteți copiilor să se joace cu dispozitivul. Nu lăsați copiii să se joace cu materiale de ambalare, cum ar fi pungile de plastic.
- Acest aparat poate fi utilizat de copii cu vârsta de 8 ani și peste și de persoane cu dizabilități fizice, senzoriale sau mentale, sau lipsă de experiență și cunoștințe, cu condiția ca aceștia să fie supravegheați sau să li se fi oferit instrucțiuni despre cum să folosească aparatul în siguranță și să înțeleagă posibilele pericole. Curățarea și întreținerea utilizatorului nu trebuie făcute de copii, cu excepția cazului în care aceștia sunt sub 8 ani și nesupravegheați.
- Nu reparați dispozitivul singur, ci consultați un expert autorizat în caz de problemă.
- Din motive de siguranță, un cablu de alimentare rupt sau deteriorat poate fi înlocuit numai cu un cablu echivalent de la producător, departamentul nostru de service pentru clienți sau o persoană calificată similar.
- Țineți dispozitivul și cablul departe de căldură, lumina directă a soarelui, umiditate, margini ascuțite și altele asemenea.
- Opriti dispozitivul și scoateți-l din priză atunci când nu îl utilizați.
- Folosiți numai accesorii originale furnizate de furnizor.
- Nu utilizați dispozitivul în exterior. (Cu excepția cazului în care dispozitivul este proiectat pentru a fi utilizat în exterior.) Protejați

Întotdeauna împotriva temperaturilor zero sau sub zero.

- Nu folosiți niciodată lângă apă (cadă, chiuvetă etc.). Aparatul nu trebuie expus la ploaie sau umiditate. Utilizați dispozitivul numai când mâinile dvs. sunt uscate.
- Dacă dispozitivul cade în apă, deconectați-l înainte de a-l scoate din apă. Nu atingeți sursa de apă. Dispozitivul trebuie verificat de un specialist înainte de a fi utilizat din nou. Pentru a evita riscul de electrocutare, nu curățați dispozitivul cu apă și nu-l scufundați în apă.
- Folosiți dispozitivul numai pentru scopul destinat.
- Acest dispozitiv trebuie să fie operat numai când este conectat la o priză împământată instalată conform reglementărilor. Asigurați-vă că tensiunea de alimentare corespunde tensiunii indicate pe plăcuța tip.
- Daunele care apar atunci când dispozitivul este utilizat pentru alte scopuri decât cele specificate în instrucțiuni sau este utilizat incorect sau nu este reparat de experți nu sunt acoperite de garanție.
- Folosiți întotdeauna dispozitivul pe o suprafață plată și orizontală.
- Dispozitivul nu trebuie utilizat după ce a căzut pe o suprafață dură de la înălțime. Chiar și daunele invizibile pot provoca efecte negative asupra siguranței funcționale a dispozitivului. Dispozitivul poate fi utilizat numai după ce a fost verificat de un profesionist.
- Nu transportați sau trageți dispozitivul ținându-l de ștecherul de alimentare, deoarece există riscul unui scurtcircuit din cauza ruperii cablului. Nu îndoiiți, ciupiți sau trageți cablul de alimentare peste margini ascuțite.
- Dacă există un orificiu de ventilație, nu-l acoperiți. Nu turnați niciun lichid sau pulbere în orificiile de ventilație.
- Nu introduceți degetele sau alte obiecte în părțile deschise ale dispozitivului.
- Nu se acceptă nicio răspundere în cazul în care daunele sunt cauzate de utilizarea necorespunzătoare sau nerespectarea acestor instrucțiuni.
- Când funcția de răcire este pornită, păstrați-l într-o zonă bine ventilată. Nu blocați ventilația unității.
- Nu depozitați carne, pește, produse lactate și alte articole care se pot strica în unitate mai mult de o oră.
- Nu se recomandă utilizarea prelungitoarelor cu acest produs.
- Avertizare pentru captivitatea copiilor! Risc de captivitate a copiilor. Înainte de a arunca vechiul mini frigider, scoateți ușile. Aparatul nu este destinat utilizării de către copii sau persoane infirmă fără supraveghere.

PARTI

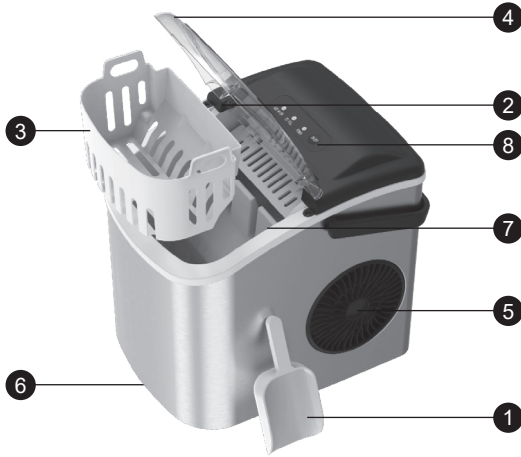

1. Paletă de gheață: Vă permite să scoateți cu ușurință gheața acumulată din coșul de gheață.
2. Senzor de detectare infraroșu gheață plină: blocurile de gheață blochează recepția infraroșu, iar lumina de gheață plină de pe panoul de afișare se aprinde.
3. Coș de gheață: folosit pentru a depozita și a muta cuburile de gheață.
4. Capac superior: cu fereastră transparentă, puteți vedea procesul de producere a gheții.
5. Gaură de evacuare a aerului: pentru a asigura un flux de aer lin, distanța de la obiect trebuie să fie mai mare de 15 cm.
6. Șurub de drenaj: Trageți în jos pentru a scurge apa din rezervorul de apă.
7. Marcaj nivel apă: adăugați apă sub linia de scală „MAX”.
8. Panel de control

PANOU DE CONTROL

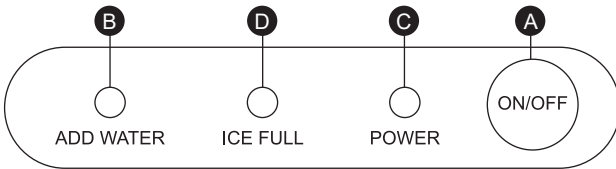

- A. Buton Pornit/Oprit
- B. Indicație adăugare apă
- C. Buton de producere a gheții
- D. Indicație gheață plină. La 5 minute după oprirea automată, va începe să funcționeze automat după ce ați luat gheața.

ÎNAINTE DE UTILIZARE

- În timpul procesului de mutare, nu permiteți produsului să fie înclinat la un unghi de 45° sau cu susul în jos.
 - Dacă este prima dată când îl utilizați, păstrați mașina de făcut gheață în poziție verticală timp de cel puțin 24 de ore înainte de a o porni.
 - Îndepărtați toate ambalajele interioare și exterioare. Verificați coșul de gheață și paleta.
 - Îndepărtați coșul de gheață și spălați-l în apă caldă, apoi clătiți rezervorul cu apă caldă și o cârpă moale.
 - Curățați coloana evaporatorului cu apă sau alcool.
 - Așezați mașina de făcut gheață ferită de lumina directă a soarelui și de căldură și radiații și așezați mașina de făcut gheață pe orizontală, cu un spațiu de cel puțin 15 cm pe fiecare parte.
 - Locația în care este plasată mașina de făcut gheață trebuie să aibă o priză adecvată pentru alimentare.
- Atenție:** Pentru siguranța dumneavoastră, această mașină de făcut gheață trebuie să fie conectată la pământ în mod fiabil. Mașina necesită o sursă de alimentare standard de 220-240V, 50/60 Hz, 10A, cu împământare. Dacă firul de împământare este utilizat incorect, poate exista riscul de electrocutare. Dacă cablul de alimentare este deteriorat, vă rugăm să nu-l utilizați.

UTILIZARE

- Deschideți capacul superior, scoateți coșul de gheață, adăugați apă în rezervorul de apă, mențineți nivelul apei sub semnul nivelului maxim de apă, puneți coșul de gheață înapoi și închideți capacul superior.
- Apăsăți tasta „ON/OFF” de pe panoul de control pentru a începe producerea gheții.
- Fiecare ciclu de producere a gheții durează 7 până la 9 minute, în funcție de temperatura camerei. De asemenea, este legat de temperatura apei și temperatura ambiantă.
- După ce mașina de gheață este pornită, verificați frecvent nivelul apei din rezervor. Dacă pompa de apă nu reușește să pompeze apă, mașina de gheață se va opri automat, indicatorul „Add Water” se va aprinde și înseamnă că nu mai este apă. În acest moment, trebuie să adăugați apă în rezervor și apoi să apăsați butonul „ON/OFF” pentru a reporni producerea gheții.
- Dacă coșul de gheață este plin, se va opri automat și indicatorul „Ice Full” se va aprinde. După ce a încetat să funcționeze mai mult de 5 minute, poziția cuburilor de gheață este sub poziția de detectare cu infraroșu, mașina pornește din nou.
- Se recomandă schimbarea apei la fiecare 24 de ore pentru a menține apa curată. Dacă producătorul de gheață nu va fi utilizat pentru o perioadă lungă, vă rugăm să goliți apa rămasă din rezervor.

Recomandare: Utilizați apă potabilă sau apă pură.

CURĂȚARE ȘI ÎNTREȚINERE

Înainte de a utiliza acest producător de gheață, se recomandă cu tărie să curățați temeinic întreaga mașină.

- Scoateți coșul de gheață.
- Deschideți dopul de scurgere pentru a drena apa din rezervor.
- Ștergeți rezervorul cu detergent diluat, apă caldă și o cârpă moale.
- Exteriorul mașinii trebuie frecat frecvent cu detergent diluat și apă caldă.
- Ștergeți rezervorul cu o altă cârpă moale.
- Închideți dopul de scurgere.
- Când mașina nu este utilizată pentru o perioadă lungă, apa din rezervor trebuie drenată și rezervorul șters.

Mod de Curățare Ușoară

Activat prin apăsarea butonului ON/OFF timp de 5 secunde, acest ciclu de curățare oferă o curățare igienică rapidă și ușoară în doar 30 de minute. După finalizarea procesului de curățare, deschideți dopul de scurgere și goliți apa din interior.

Importator:

•S.C. Zilanrom Trading S.r.l.

Sos. Bucuresti-Urziceni nr 64B, Afumati, Jud ilfov (office@zilan.ro)

•S.C. Scule si Unelte Design S.r.l.

Strada 3, nr 11A, Afumati, jud ilfov (office@zilanoofficial.ro)

Eliminarea corectă a acestui produs



- Această marcă indică faptul că acest produs nu trebuie eliminat împreună cu alte deșeuri menajere în întreaga UE.
- Pentru a preveni posibilele daune aduse mediului înconjurător sau sănătății umane prin eliminarea necontrolată a deșeurilor, reciclați-l responsabil pentru a promova reutilizarea durabilă a resurselor materiale.
- Pentru a returna dispozitivul utilizat, vă rugăm să utilizați sistemele de returnare și colectare sau să contactați comerciantul de la care ați achiziționat produsul. Aceștia pot prelua acest produs pentru reciclarea sigură a mediului înconjurător.

NALEŻY PAMIĘTAĆ, ŻE INSTRUKCJA URZĄDZENIA MOŻE BYĆ UTWORZONA I ZAWIERAĆ WIĘCEJ INFORMACJI DOTYCZĄCYCH NIE TYLKO TEGO O MODELU. TWOJE URZĄDZENIE MOŻE NIE ZAWIERAĆ FUNKCJI WYMIENIONYCH W INSTRUKCJI URZĄDZENIA. TEN JĘZYK ZOSTAŁ PRZETŁUMACZONY ZA POMOCĄ SZTUCZNEJ INTELIGENCJI.

OGÓLNE INSTRUKCJE BEZPIECZEŃSTWA I OSTRZEŻENIA

- Przed użyciem tego urządzenia należy dokładnie przeczytać instrukcję obsługi.
- Upewnij się, że napięcie znamionowe jest takie samo jak napięcie, które używasz.
- Zachowaj instrukcję, certyfikat gwarancyjny, paragon oraz, jeśli to możliwe, karton z opakowaniem wewnętrznym!
- Urządzenie jest przeznaczone wyłącznie do użytku prywatnego, a nie do użytku komercyjnego ani profesjonalnego!
- Zawsze odłączaj wtyczkę od gniazdka, gdy urządzenie nie jest używane, podczas mocowania części dodatkowych, czyszczenia urządzenia lub w przypadku wystąpienia zakłóceń. Wyłącz wcześniej urządzenie. Ciągnij za wtyczkę, a nie za kabel.
- Aby chronić dzieci przed niebezpieczeństwem związanym z urządzeniami elektrycznymi, nigdy nie zostawiaj ich bez nadzoru z urządzeniem. Dlatego wybierając miejsce dla swojego urządzenia, zrób to w taki sposób, aby dzieci nie miały do niego dostępu. Upewnij się, że kabel nie zwisa.
- Regularnie sprawdzaj urządzenie i kabel pod kątem uszkodzeń. Jeśli wystąpią jakiegokolwiek uszkodzenia, urządzenie nie powinno być używane.
- Nie pozwalaj dzieciom bawić się urządzeniem. Nie pozwalaj dzieciom bawić się materiałami opakowaniowymi, takimi jak plastikowe torby.
- Urządzenie może być używane przez dzieci w wieku od 8 lat i starsze oraz osoby z ograniczeniami fizycznymi, sensorycznymi lub umysłowymi, albo brakującym doświadczeniem i wiedzą, pod warunkiem, że są one nadzorowane lub zostały poinstruowane, jak bezpiecznie używać urządzenia i rozumieją możliwe zagrożenia. Czyszczenie i konserwacja użytkowa nie powinny być wykonywane przez dzieci, chyba że są one pod nadzorem i mają mniej niż 8 lat.
- Nie naprawiaj urządzenia samodzielnie, skonsultuj się raczej z autoryzowanym ekspertem w przypadku problemu.
- Z powodów bezpieczeństwa, uszkodzony lub zniszczony przewód zasilający może być wymieniony tylko przez odpowiedni przewód od producenta, naszego działu obsługi klienta lub podobną wykwalifikowaną osobę.
- Trzymaj urządzenie i kabel z dala od ciepła, bezpośredniego światła słonecznego, wilgoci, ostrych krawędzi i tym podobnych.
- Wyłącz urządzenie i odłącz je od zasilania, gdy go nie używasz.
- Używaj wyłącznie oryginalnych akcesoriów dostarczonych przez dostawcę.

- Nie używaj urządzenia na zewnątrz. (Chyba że urządzenie jest przeznaczone do użytku na zewnątrz.) Zawsze chroń przed temperaturami zerowymi lub poniżej zera.
- Nigdy nie używaj w pobliżu wody (wanna, zlew itp.). Urządzenie nie powinno być narażone na deszcz lub wilgoć. Używaj urządzenia tylko wtedy, gdy twoje ręce są suche.
- Jeśli urządzenie wpadnie do wody, odłącz je przed wyjęciem z wody. Nie dotykaj źródła wody. Urządzenie musi być sprawdzone przez specjalistę przed ponownym użyciem. Aby uniknąć ryzyka porażenia prądem elektrycznym, nie czyść urządzenia wodą ani nie zanurzaj go w wodzie.
- Używaj urządzenia tylko do zamierzonego celu.
- Urządzenie może być używane tylko wtedy, gdy jest podłączone do uziemionego gniazdka zamontowanego zgodnie z przepisami. Upewnij się, że napięcie zasilania odpowiada napięciu podanemu na tabliczce znamionowej.
- Uszkodzenia powstałe w wyniku używania urządzenia do celów innych niż określone w instrukcji, nieprawidłowego używania lub naprawy przez nieekspertów nie są objęte gwarancją.
- Zawsze używaj urządzenia na płaskiej i poziomej powierzchni.
- Urządzenie nie powinno być używane po upadku na twardą powierzchnię z wysokości. Nawet niewidoczne uszkodzenia mogą mieć negatywny wpływ na funkcjonalne bezpieczeństwo urządzenia. Urządzenie można używać tylko po sprawdzeniu przez profesjonalistę.
- Nigdy nie przenoś ani nie ciągnij urządzenia, trzymając za wtyczkę, ponieważ istnieje ryzyko zwarcia spowodowanego przerwaniem kabla. Nie zginaj, nie szczyp i nie ciągnij przewodu zasilającego przez ostre krawędzie.
- Jeśli urządzenie ma otwór wentylacyjny, nie zakrywaj go. Nie wlewaj żadnych płynów ani proszków do otworów wentylacyjnych.
- Nie wkładaj palców ani innych przedmiotów do otwartych części urządzenia.
- Brak odpowiedzialności w przypadku uszkodzeń spowodowanych niewłaściwym użytkowaniem lub nieprzestrzeganiem tych instrukcji.
- Gdy funkcja chłodzenia jest włączona, utrzymuj urządzenie w dobrze wentylowanym miejscu. Nie blokuj wentylacji urządzenia.
- Nie przechowuj mięsa, ryb, produktów mlecznych i innych łatwo psujących się artykułów w urządzeniu dłużej niż godzinę.
- Używanie przedłużaczy z tym produktem nie jest zalecane.
- Ostrzeżenie przed uwięzieniem dzieci! Ryzyko uwięzienia dziecka. Przed wyrzuceniem starej mini lodówki zdejmij drzwi. Urządzenie nie jest przeznaczone do użytku przez dzieci lub osoby niepełnosprawne bez nadzoru.

CZĘŚCI

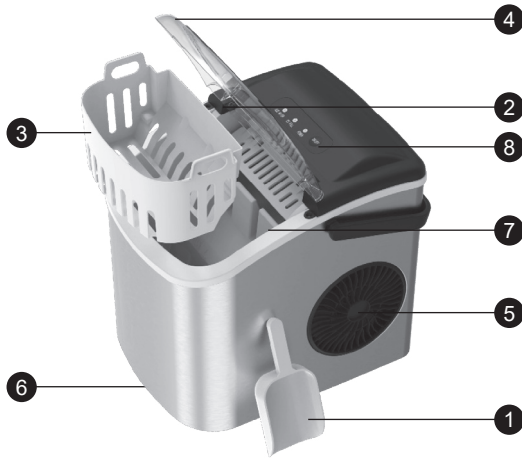

1. Łopatką do lodu: Umożliwia łatwe wyjmowanie nagromadzonego lodu z kosza na lód.
2. Czujnik pełnego lodu na podczerwień: bloki lodu blokują odbiór podczerwieni, a światło pełnego lodu na panelu wyświetlacza jest włączone.
3. Kosz na lód: używany do przechowywania i przenoszenia kostek lodu.
4. Górna pokrywa: z przezroczystym oknem, można zobaczyć proces wytwarzania lodu.
5. Otwór wylotowy powietrza: Aby zapewnić płynny przepływ powietrza, odległość od obiektu powinna wynosić więcej niż 15 cm.
6. Kórek spustowy: Pociągnij w dół, aby spuścić wodę z zbiornika na wodę.
7. Znak poziomu wody: dodaj wodę poniżej linii skali „MAX”.
8. Panel kontrolny

PANEL KONTROLNY

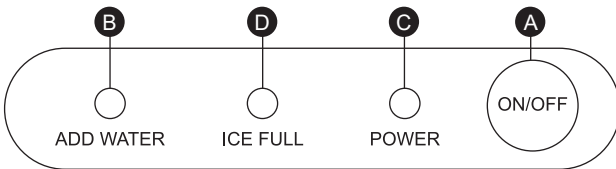

- A. Przycisk Wł./Wył.
 B. Wskaźnik dodawania wody
 C. Przycisk robienia lodu
 D. Wskaźnik pełnego lodu. 5 minut po automatycznym zatrzymaniu, zacznie automatycznie pracować po wyjęciu lodu.

PRZED UŻYCIEM

- Podczas procesu przemieszczania nie pozwól, aby produkt był przechylany pod kątem 45° lub do góry nogami.
 - Jeśli jest używany po raz pierwszy, utrzymuj maszynę do lodu w pozycji pionowej przez co najmniej 24 godziny przed włączeniem.
 - Usuń wszystkie wewnętrzne i zewnętrzne opakowania. Sprawdź kosze na lód i łopatkę.
 - Usuń kosz na lód i umyj w ciepłej wodzie, następnie przepłucz zbiornik ciepłą wodą i miękką ściereczką.
 - Wyczyść kolumnę parownika wodą lub alkoholem.
 - Ustaw maszynę do lodu z dala od bezpośredniego światła słonecznego, ciepła i promieniowania oraz umieść ją poziomo, zachowując co najmniej 15 cm odstępów z każdej strony.
 - Miejsce, w którym jest umieszczona maszyna do lodu, powinno mieć odpowiednie gniazdko elektryczne.
- Uwaga:** Dla Twojego bezpieczeństwa, ta maszyna do lodu musi być niezawodnie uziemiona. Maszyna wymaga standardowego zasilania 220-240V, 50/60 Hz 10A z uziemieniem. Jeśli przewód uziemiający jest używany nieprawidłowo, może istnieć ryzyko porażenia prądem elektrycznym. Jeśli przewód zasilający jest uszkodzony, nie używaj go.

UŻYTKOWANIE

- Otwórz górną pokrywę, wyjmij kosz na lód, dodaj wodę do zbiornika, utrzymuj poziom wody poniżej maksymalnego poziomu zaznaczonego na zbiorniku, włóż kosz na lód z powrotem i zamknij górną pokrywę.
- Naciśnij przycisk „ON/OFF” na panelu sterowania, aby rozpocząć produkcję lodu.
- Każdy cykl produkcji lodu trwa od 7 do 9 minut, w zależności od temperatury pomieszczenia. Jest to również związane z temperaturą wody i temperaturą otoczenia.
- Po uruchomieniu maszyny do lodu, często sprawdzaj poziom wody w zbiorniku. Jeśli pompa wodna nie pompuje wody, maszyna do lodu automatycznie się zatrzyma, zapali się kontrolka „Dodaj Wodę”, co oznacza, że brakuje wody. W takim przypadku należy dodać wodę do zbiornika, a następnie nacisnąć przycisk „ON/OFF”, aby ponownie uruchomić produkcję lodu.
- Jeśli kosz na lód jest pełny, maszyna automatycznie się zatrzyma, a kontrolka „Pełny Lód” zapali się. Po zatrzymaniu pracy na więcej niż 5 minut, gdy pozycja kostek lodu jest niższa od pozycji detekcji podczerwieni, maszyna ponownie się uruchomi.
- Zaleca się wymianę wody co 24 godziny, aby utrzymać jej czystość. Jeśli maszyna do lodu nie będzie używana przez dłuższy czas, opróżnij pozostałą wodę ze zbiornika.

Zalecenie: Używaj wody pitnej lub czystej wody.

CZYSZCZENIE I KONSERWACJA

Przed użyciem tej maszyny do lodu zdecydowanie zaleca się dokładne wyczyszczenie całego urządzenia.

- Usuń kosz na lód.
- Otwórz korek spustowy, aby opróżnić wodę ze zbiornika.
- Przetrzyj zbiornik rozcieńczonym detergentem, ciepłą wodą i miękką szmatką.
- Zewnętrzną część urządzenia należy często myć rozcieńczonym detergentem i ciepłą wodą.
- Osusz zbiornik inną miękką szmatką.
- Zamknij korek spustowy.
- Gdy urządzenie nie jest używane przez dłuższy czas, woda w zbiorniku powinna zostać opróżniona, a zbiornik wyczyszczony na sucho.

Tryb Łatwego Czyszczenia

Aktywowany przez naciśnięcie przycisku ON/OFF na 5 sekund, ten cykl czyszczenia zapewnia szybkie i łatwe higieniczne czyszczenie w zaledwie 30 minut. Po zakończeniu procesu czyszczenia otwórz korek spustowy i opróżnij wodę ze środka.

Importer: Zilan Polska Sp. z o.o., ul. gen. R. Kuklińskiego

zilanpolska@zilan.com.tr

SERWIS: IBE Technologies Sp. z o.o., ul. gen. R. Kuklińskiego

14, 08-110 Siedlce

Prawidłowe utylizowanie tego produktu



- To oznaczenie wskazuje, że ten produkt nie powinien być usuwany wraz z innymi odpadami domowymi w całej UE.
- Aby zapobiec możliwym szkodom dla środowiska lub zdrowia ludzkiego wynikającym z niekontrolowanego usuwania odpadów, należy odpowiedzialnie je przetwarzać, aby promować zrównoważone ponowne wykorzystanie zasobów materialnych.
- Aby zwrócić zużyte urządzenie, skorzystaj z systemów zwrotu i zbiórki lub skontaktuj się ze sprzedawcą, u którego zakupiono produkt. Mogą oni przyjąć ten produkt do recyklingu w sposób bezpieczny dla środowiska.

ОБРАТИТЕ ВНИМАНИЕ, ЧТО ДАННОЕ РУКОВОДСТВО ПО ЭКСПЛУАТАЦИИ УСТРОЙСТВА ПОДГОТОВЛЕНО ДЛЯ РАЗЛИЧНЫХ МОДЕЛЕЙ. В ВАШЕМ УСТРОЙСТВЕ МОГУТ ОТСУТСТВОВАТЬ НЕКОТОРЫЕ ФУНКЦИИ, ОПИСАННЫЕ В ДАННОМ РУКОВОДСТВЕ. ЭТОТ ЯЗЫК БЫЛ ПЕРЕВЕДЕН С ПОМОЩЬЮ ИСКУССТВЕННОГО ИНТЕЛЛЕКТА.

OGÓLNE INSTRUKCJE BEZPIECZEŃSTWA I OSTRZEŻENIA

- Перед использованием этого устройства внимательно прочтите инструкцию по эксплуатации.
- Пожалуйста, убедитесь, что номинальное напряжение совпадает с напряжением, которое вы используете.
- Пожалуйста, сохраните инструкции, гарантийный сертификат, чек и, если возможно, коробку с внутренней упаковкой!
- Устройство предназначено исключительно для личного использования и не для коммерческого или профессионального использования!
- Всегда вынимайте вилку из розетки, когда устройство не используется при установке дополнительных частей, чистке устройства или при возникновении неполадок. Перед этим отключите устройство. Тяните за вилку, а не за кабель.
- Чтобы защитить детей от опасностей электроприборов, никогда не оставляйте их без присмотра с устройством. Следовательно, выбирая место для устройства, делайте это таким образом, чтобы дети не имели доступа к нему. Позаботьтесь о том, чтобы кабель не свисал.
- Регулярно проверяйте устройство и кабель на наличие повреждений. Если есть какие-либо повреждения, устройство не должно использоваться.
- Не позволяйте детям играть с устройством. Не давайте детям играть с упаковочным материалом, таким как пластиковые пакеты.
- Это устройство может использоваться детьми в возрасте от 8 лет и старше, а также лицами с физическими, чувствительными или умственными нарушениями или недостатком опыта и знаний, при условии, что они находятся под присмотром или получили инструкции по безопасному использованию устройства и понимают возможные опасности. Чистка и пользовательское обслуживание не должны выполняться детьми, если им нет 8 лет и они находятся без присмотра.
- Не ремонтируйте устройство самостоятельно, а обратитесь за консультацией к авторизованному специалисту в случае проблем.
- Из соображений безопасности поврежденный или сломанный сетевой кабель должен быть заменен только эквивалентным кабелем от производителя, нашего отдела обслуживания клиентов или подобного квалифицированного лица.
- Держите устройство и кабель вдали от тепла, прямых солнечных лучей, влаги, острых краев и подобного.
- Выключите устройство и выньте вилку из розетки, когда не используете его.
- Используйте только оригинальные аксессуары, предоставленные поставщиком.

- Не используйте устройство на открытом воздухе. (За исключением случаев, когда устройство предназначено для использования на улице.) Всегда защищайтесь от нулевых или субнулевых температур.
- Никогда не используйте устройство около воды (ванна, раковина и т. Д.). Электроприбор не должен подвергаться воздействию дождя или влаги. Используйте устройство только при сухих руках.
- Если устройство попадает в воду, выньте его из воды перед тем, как отключить его. Не касайтесь источника воды. Устройство должно быть проверено специалистом перед повторным использованием. Чтобы избежать риска удара током, не очищайте устройство водой или не погружайте его в воду.
- Используйте устройство только для предназначенных целей.
- Это устройство должно работать только при подключении к заземленной розетке, установленной в соответствии с правилами. Убедитесь, что напряжение питания соответствует напряжению, указанному на табличке с типом.
- Повреждения, происходящие при использовании устройства для целей, отличных от указанных в инструкции или при неправильном использовании или неправильном ремонте экспертами, не покрываются гарантией.
- Всегда используйте устройство на ровной и горизонтальной поверхности.
- Устройство не должно использоваться после падения на твердую поверхность с высоты. Даже невидимые повреждения могут вызвать негативные последствия для функциональной безопасности устройства. Устройство может использоваться только после проверки специалистом.
- Никогда не переносите или тяните устройство, держась за вилку, так как существует риск короткого замыкания из-за разрыва кабеля. Не гните, не сжимайте и не тяните силой сетевой кабель через острые края.
- Если есть вентиляционное отверстие, не закрывайте его. Не наливайте жидкость или порошок в вентиляционные отверстия.
- Не вставляйте пальцы или другие предметы в открытые части устройства.
- Не несем ответственности в случае повреждения, вызванного неправильным использованием или несоблюдением этих инструкций.
- Когда функция охлаждения включена, держите ее в хорошо вентилируемом месте. Не блокируйте вентиляцию блока.
- Не храните мясо, рыбу, молочные продукты и другие продукты, которые могут испортиться, в устройстве более часа.
- Использование удлинительных проводов не рекомендуется с этим продуктом.
- Предупреждение о захвате детей! Риск захвата детей. Прежде чем выбросить ваш старый мини-холодильник, снимите двери. Электроприбор не предназначен для использования детьми или больными людьми без присмотра.

ДЕТАЛИ

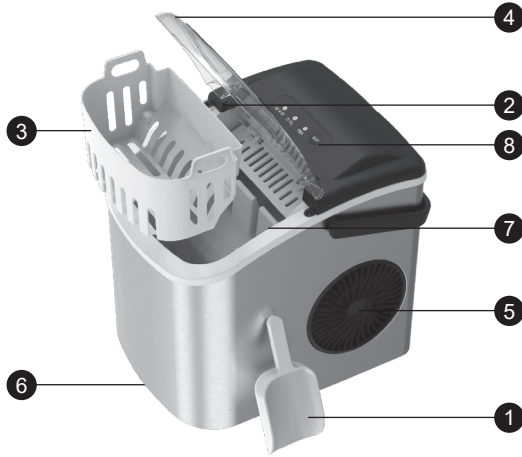

1. Лопата для льда: Позволяет легко извлекать накопленный лед из корзины для льда.
2. Датчик полной загрузки льда по инфракрасному излучению: инфракрасные лучи блокируются льдом, и индикатор полной загрузки льда на дисплее горит.
3. Корзина для льда: используется для хранения и перемещения льдины.
4. Верхнее покрытие: с прозрачным окном, чтобы видеть процесс производства льда.
5. Вентиляционное отверстие: для обеспечения свободного воздушного потока дистанция от объекта должна быть более 15 см.
6. Сливной пробки: опустите, чтобы освободить воду из резервуара для воды.
7. Отметка уровня воды: добавьте воду ниже отметки "MAX".
8. Панель управления

ПАНЕЛЬ УПРАВЛЕНИЯ

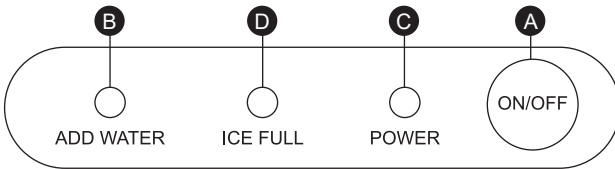

- A. Кнопка вкл./выкл.
- B. Индикация добавления воды
- C. Кнопка производства льда
- D. Индикация полной загрузки льда. Через 5 минут после автоматической остановки он начнет работать снова автоматически после взятия льда.

ПЕРЕД ИСПОЛЬЗОВАНИЕМ

- При перемещении не допускайте наклона изделия под углом 45° или перевернутого положения.
 - Если вы впервые используете, держите льдогенератор вертикально как минимум 24 часа перед включением.
 - Удалите всю внутреннюю и внешнюю упаковку. Проверьте наличие корзины для льда и лопатки.
 - Извлеките корзину для льда и промойте ее в теплой воде, затем промойте резервуар теплой водой и мягкой тканью.
 - Очистите столб испарителя водой или спиртом.
 - Разместите льдогенератор вне прямых солнечных лучей и вдали от тепла и радиации, а также горизонтально с разницей в 15 см с каждой стороны.
 - Место, где размещается льдогенератор, должно иметь подходящее электрическое подключение.
- Внимание:** для вашей безопасности этот льдогенератор должен быть надежно заземлен. Для работы машина требует стандартное электропитание 220-240 В, 50/60 Гц 10 А с заземлением. Если заземляющий провод используется неправильно, возможен риск удара электрическим током. Если сетевой кабель поврежден, пожалуйста, не используйте его.

ИСПОЛЬЗОВАНИЕ

- Откройте верхнюю крышку, выньте корзину для льда, добавьте воду в бак для воды, держите уровень воды ниже максимальной отметки уровня воды, верните корзину для льда на место и закройте верхнюю крышку.
- Нажмите кнопку «ВКЛ/ВЫКЛ» на панели управления, чтобы начать производство льда.
- Каждый цикл производства льда длится от 7 до 9 минут, в зависимости от температуры в помещении. Также зависит от температуры воды и окружающей температуры.
- После запуска льдогенератора часто проверяйте уровень воды в баке для воды. Если насос не сможет перекачивать воду, льдогенератор автоматически остановится, загорится индикатор «Добавить воду», и это означает, что воды нет. В этом случае необходимо добавить воду в бак для воды, а затем нажать кнопку «ВКЛ/ВЫКЛ», чтобы перезапустить производство льда.
- Если корзина для льда заполнена, устройство автоматически остановится, и загорится индикатор «Лед полный». После остановки работы более чем на 5 минут, когда уровень льда опускается ниже позиции инфракрасного датчика, машина снова запускается.
- Рекомендуется менять воду каждые 24 часа, чтобы вода оставалась чистой. Если льдогенератор не будет использоваться в течение длительного времени, пожалуйста, слейте оставшуюся воду из бака для воды.

Рекомендация: Используйте питьевую воду или чистую воду.

ЧИСТКА И УХОД

Перед использованием этого льдогенератора настоятельно рекомендуется тщательно очистить всю машину.

- Удалите корзину для льда.
- Откройте сливной клапан, чтобы слить воду из бака.
- Протрите бак разбавленным моющим средством, теплой водой и мягкой тканью.
- Внешнюю часть машины следует часто протирать разбавленным моющим средством и теплой водой.
- Протрите бак сухой мягкой тканью.
- Закройте сливной клапан.
- Когда машина не используется долгое время, воду в баке следует слить, а бак вытереть насухо.

Режим легкой чистки

Активируется нажатием кнопки ВКЛ/ВЫКЛ на 5 секунд, этот цикл чистки обеспечивает быструю и легкую гигиеническую чистку всего за 30 минут. После завершения процесса чистки откройте сливной клапан и слейте воду внутри.

Правильная утилизация этого продукта



- Эта маркировка указывает, что этот продукт не должен утилизироваться вместе с другими бытовыми отходами во всей Европейской Союзе.
- Чтобы предотвратить возможный вред для окружающей среды или здоровья человека от неуправляемой утилизации отходов, утилизируйте его ответственно для продвижения устойчивого повторного использования материальных ресурсов.
- Чтобы вернуть свое использованное устройство, воспользуйтесь системами возврата и сбора или свяжитесь с розничным продавцом, где был приобретен продукт. Они могут принять этот продукт для безопасной утилизации среды.

MOLIMO DA IMATE U VIDU DA PRIRUČNIK UREĐAJA MOŽE BITI IZRADEN ZA NA INFORMACIJE O VIŠE OD JEDNOG MODELA. VAŠ UREĐAJ, MOŽDA NE SADRŽI ZNAČAJKE OPISANE U PRIRUČNIKU. OVAJ JEZIK JE PREVEDEN UZ POMOĆ UMJETNE INTELIGENCIJE.

OPĆE SIGURNOSNE UPUTE I UPOZORENJA

- Prije upotrebe ovog uređaja pažljivo pročitajte uputstva iz priručnika.
- Provjerite je li nazivni napon isti kao napon koji koristite.
- Čuvajte upute, jamstveni certifikat, račun i, ako je moguće, karton s unutarnjim pakiranjem!
- Uređaj je namijenjen isključivo za privatnu upotrebu i nije namijenjen komercijalnoj ili profesionalnoj upotrebi!
- Uvijek izvadite utikač iz utičnice kada uređaj nije u upotrebi prilikom pričvršćivanja dodatnih dijelova, čišćenja uređaja ili u slučaju smetnji. Isključite uređaj prije toga. Povucite za utikač, ne za kabel.
- Kako biste zaštitili djecu od opasnosti električnih aparata, nikada ih nemojte ostavljati nadziranih s uređajem. Stoga, pri odabiru mjesta za vaš uređaj, odaberite ga tako da djeca nemaju pristup uređaju. Pazite da kabel ne visi.
- Redovito testirajte uređaj i kabel na oštećenja. Ako postoji bilo kakvo oštećenje, uređaj se ne smije koristiti.
- Ne dopustite djeci da se igraju s uređajem. Ne dopustite djeci da se igraju s ambalažnim materijalom poput plastičnih vrećica.
- Ovaj uređaj mogu koristiti djeca starija od 8 godina i osobe s fizičkim, senzornim ili mentalnim poteškoćama ili nedostatkom iskustva i znanja, pod uvjetom da su pod nadzorom ili su dobili upute o sigurnoj upotrebi uređaja i razumiju moguće opasnosti. Čišćenje i održavanje korisnika ne bi trebalo obavljati djeca osim ako nemaju manje od 8 godina i nisu pod nadzorom.
- Ne popravljajte uređaj sami, već se obratite ovlaštenom stručnjaku u slučaju problema.
- Iz sigurnosnih razloga, oštećeni ili oštećeni glavni kabel smije zamijeniti samo ekvivalentni kabel od proizvođača, našeg odjela za korisničku podršku ili slično kvalificirana osoba.
- Držite uređaj i kabel dalje od topline, izravne sunčeve svjetlosti, vlage, oštih rubova i slično.
- Isključite uređaj i izvadite utikač kada uređaj ne koristite.
- Koristite samo originalne dodatke koje je osigurao dobavljač.
- Ne koristite uređaj na otvorenom. (Osim ako je uređaj namijenjen za upotrebu vani.) Uvijek se zaštitite od nultih ili subnultih temperatura.
- Nikada nemojte koristiti blizu vode (kada, sudoper itd.). Aparat ne bi

CRO-BIH

trebao biti izložen kiši ili vlazi. Uređaj koristite samo kada su vam ruke suhe.

- Ako uređaj padne u vodu, isključite ga prije nego ga izvadite iz vode. Ne dodirujte izvor vode. Uređaj mora pregledati stručnjak prije ponovne upotrebe. Kako biste izbjegli rizik od električnog udara, ne čistite uređaj vodom niti ga uranjajte u vodu.
- Koristite uređaj samo za namijenjenu svrhu.
- Ovaj uređaj smije se koristiti samo kada je spojen na uzemljenu utičnicu postavljenu prema propisima. Pazite da napona opskrbe odgovara naponu navedenom na tip pločice.
- Oštećenja koja se dogode kada se uređaj koristi za svrhe koje nisu navedene u uputama ili se koristi na nepravilan način ili nije popravljen od strane stručnjaka ne pokriva jamstvo.
- Uvijek koristite uređaj na ravnoj i horizontalnoj površini.
- Uređaj više ne bi trebao biti korišten nakon što, u slučaju pada s tvrde površine s visine. Čak i nevidljiva oštećenja mogu uzrokovati negativne učinke na funkcionalnu sigurnost uređaja. Uređaj se može koristiti tek nakon što ga pregleda stručnjak.
- Nikada ne nosite ili vučete uređaj držeći utikač napajanja jer postoji rizik od kratkog spoja zbog puknuća kabla. Ne savijajte, ne stežite i ne povlačite kabel napajanja preko oštih rubova.
- Ako postoji otvor za ventilaciju, nemojte ga pokrivati. Ne ulijevajte tekućinu ili prah u otvore za ventilaciju.
- Ne stavljajte prste ili druge predmete u otvorene dijelove uređaja.
- Ne prihvaćamo odgovornost u slučaju oštećenja uzrokovanih nepravilnom uporabom ili nepoštivanjem ovih uputa.
- Kada je funkcija hlađenja uključena, držite je na dobro prozračenom mjestu. Ne blokirajte ventilaciju uređaja.
- Ne čuvajte meso, ribu, mliječne proizvode i druge predmete koji bi se mogli pokvariti u uređaju dulje od jednog sata.
- Uporaba produžnih kabela nije preporučljiva uz ovaj proizvod.
- Upozorenje na zarobljavanje djece! Rizik od zarobljavanja djece. Prije nego što bacite svoj stari mini hladnjak, skinite vrata. Aparat nije namijenjen uporabi od strane djece ili osoba koje nisu sposobne bez nadzora.

CRO-BIH

DIJELOVI

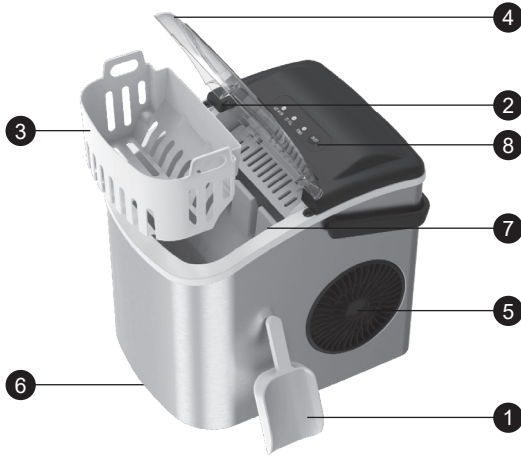

1. Lopatica za led: Omogućuje vam lako izvlačenje nakupljenog leda iz košare za led.
2. Senzor za punjenje leda infracrvenim detektorom: Blokira infracrveni prijem leda, a svjetlo za punjenje leda na zaslonu je upaljeno.
3. Košara za led: Koristi se za pohranu i premještanje kockica leda.
4. Gornji poklopac: S prozirnim prozorom možete vidjeti proces pravljenja leda.
5. Rupa za izbacivanje zraka: Za osiguranje glatkog protoka zraka, udaljenost od objekta treba biti veća od 15 cm.
6. Također: Povucite prema dolje kako biste ispraznili vodu iz spremnika za vodu.
7. Oznaka razine vode: Dodajte vodu ispod crte "MAKS".
8. Kontrolna ploča

KONTROLNA PLOČA

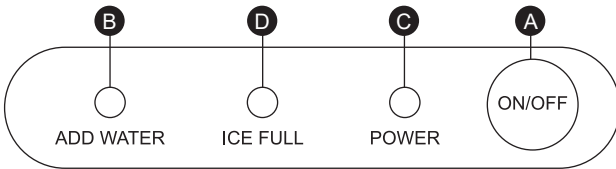

- A. Tipka za uključivanje/isključivanje
B. Pokazatelj dodavanja vode
C. Tipka za pravljenje leda
D. Pokazatelj punjenja leda. 5 minuta nakon automatskog zaustavljanja, početak će raditi automatski nakon što se izvadi led.

PRIJE UPOTREBE

- Tijekom procesa premještanja, ne dopustite naginjanje proizvoda pod kutom od 45° ili naopako.
- Ako ga prvi put koristite, držite proizvođača leda uspravno najmanje 24 sata prije nego ga uključite.
- Uklonite svu unutarnju i vanjsku ambalažu. Provjerite košare za led i lopaticu.
- Uklonite košaru za led i operite je u toploj vodi, zatim isperite spremnik toplom vodom i mekanom krpom.
- Očistite stupac isparivača vodom ili alkoholom.
- Stavite proizvođača leda izvan direktnog sunčevog svjetla i dalje od topline i radijacije, te ga postavite horizontalno s najmanje 15 cm razmaka sa svake strane.
- Mjesto na kojem je postavljen proizvođač leda ima priključak za struju.

Pažnja: Radi vaše sigurnosti, ovaj proizvođač leda mora biti pouzdano uzemljen. Stroj zahtijeva standardno napajanje od 220-240V, 50/60 Hz 10A s uzemljenjem. Ako se uzemljeni vodič ne koristi ispravno, može postojati rizik od električnog udara. Ako je kabel za napajanje oštećen, nemojte ga koristiti.

KORIŠTENJE

- Otvorite gornji poklopac, izvadite košaru za led, dodajte vodu u spremnik za vodu, držite razinu vode ispod maksimalne oznake razine vode, vratite košaru za led i zatvorite gornji poklopac.
- Pritisnite tipku "UKLJUČENO/ ISKLJUČENO" na upravljačkoj ploči da biste započeli proizvodnju leda.
- Svaki ciklus proizvodnje leda traje 7 do 9 minuta, ovisno o sobnoj temperaturi. Također je povezano s temperaturom vode i okoline.
- Nakon što se stroj za led pokrene, često provjeravajte razinu vode u spremniku za vodu. Ako vodena pumpa ne uspije pumpati vodu, stroj za led će se automatski zaustaviti, upalit će se indikator "Dodaj vodu", što znači da nema vode. U tom trenutku trebate dodati vodu u spremnik za vodu, a zatim pritisnuti tipku "UKLJUČENO/ ISKLJUČENO" kako biste ponovno pokrenuli proizvodnju leda.
- Ako je košara za led puna, stroj će se automatski zaustaviti, a upalit će se indikator "Puna košara za led". Nakon što prestane raditi više od 5 minuta, položaj ledenih kocki je niži od položaja infracrvenog detektora, stroj se ponovno pokreće.
- Predlaže se mijenjanje vode svakih 24 sata kako bi se voda očuvala čistom. Ako se stroj za led neće koristiti dulje vrijeme, molimo ispraznite preostalu vodu iz spremnika za vodu.

Preporuka: Koristite pitku vodu ili čistu vodu.

ČIŠĆENJE I ODRŽAVANJE

Prije upotrebe ovog stroja za led, snažno se preporučuje da temeljito očistite cijeli stroj.

- Uklonite košaru za led.
- Otvorite odvodni čep kako biste ispraznili vodu iz spremnika.
- Očistite spremnik razrijeđenim deterdžentom, toplom vodom i mekom krpom.
- Vanjski dio stroja treba često ribati razrijeđenim deterdžentom i toplom vodom.
- Osušite spremnik drugom mekom krpom.
- Zatvorite odvodni čep.
- Kada stroj nije u upotrebi dulje vrijeme, voda u spremniku za vodu treba biti ispražnjena, a spremnik za vodu treba biti osušen.

Način jednostavnog čišćenja

Aktivira se pritiskom na tipku UKLJUČENO/ ISKLJUČENO tijekom 5 sekundi, ovaj ciklus čišćenja pruža brzo i jednostavno higijensko čišćenje u samo 30 minuta. Nakon završetka postupka čišćenja, otvorite odvodni čep i ispraznite vodu unutra.

Uvoznik za HR:

• ZED d.o.o. Industrijska cesta 5, 10360 Sesvete-HR

Tel: +385 01 2006 148

Uvoznik za BIH:

• Digitalis d.o.o. M.Spahe 2A/30, 72290 Novi Travnik-BiH

Tel: +387 61 095 095

Pravilno odlaganje ovog proizvoda



- Ovaj znak označava da se ovaj proizvod ne smije odlagati s drugim kućanskim otpadom u cijeloj EU.
- Kako biste spriječili moguću štetu okolišu ili ljudskom zdravlju od nekontroliranog odlaganja otpada, odložite ga odgovorno kako biste promicali održivo ponovno korištenje materijalnih resursa.
- Za povrat vašeg korištenog uređaja koristite sustave za povrat i prikupljanje ili se obratite trgovcu kod kojeg je proizvod kupljen. Oni mogu preuzeti ovaj proizvod za ekološki sigurno recikliranje.

JU LUTEM KUJDES SE MANUALI I PAJISJES MUND TË KRIJOHET PËR MË SHUMË SE NJË MODEL.
 INFORMACION PAJISJA JUAJ NUK MUND TË PËRMBANË FUNKSIONIN E LENDUAR NË MANUAL.
 KJO GJUHË ËSHTË PËRKTHYER ME NDIHMËN E INTELIGJENCËS ARTIFICIALE.

UDHËZIME & PARALAJMËRIME PËR SIGURINË GJENERALE

- Përpara se të përdorni këtë pajisje, ju lutemi lexoni me kujdes manualin e udhëzimeve.
- Ju lutemi sigurohuni që voltage e vlerësuar të jetë e njëjtë me voltage-in që keni përdorur.
- Ju lutemi ruani udhëzimet, certifikatën e garancisë, faturën e blerjes dhe, nëse është e mundur, kartonin me mbështjelljen e brendshme!
- Pajisja është e destinuar ekskluzivisht për përdorim privat dhe jo për përdorim komercial, jo për përdorim profesional!
- Ndërsa bashkoni pjesët e aksesuarit, pastroni pajisjen, ose kur ndodh ndonjë ndërprerje, hiqni gjithmonë makinën nga priza. Fikni makinën më parë. Tërhiqni prizën, jo kabllon.
- Për të mbrojtur fëmijët nga rreziqet e pajisjeve elektrike, mos i lini ata pa mbikëqyrje me pajisjen. Prandaj, zgjidhni vendndodhjen për pajisjen tuaj në mënyrë që fëmijët të mos kenë qasje në pajisje. Merrni kujdes që kablli të mos rri në tokë.
- Testoni rregullisht pajisjen dhe kabllon për dëmtime. Nëse ka dëmtime të çfarëdo lloji, pajisja nuk duhet të përdoret.
- Mos lejoni fëmijët të luajnë me pajisjen. Mos lejoni fëmijët të luajnë me material mbështjellës si qese plastike.
- Kjo pajisje mund të përdoret nga fëmijë të moshës 8 vjeç e më sipër dhe nga persona me aftësi fizike, sensoriale ose mendore, ose mungesë përvoja dhe njohurie, nëse ata janë nën mbikëqyrje ose janë dhënë udhëzime mbi si ta përdorin pajisjen me siguri dhe kuptojnë rreziqet e mundshme. Pastrimi dhe mirëmbajtja e përdoruesit nuk duhet të bëhet nga fëmijët nën 8 vjeç dhe pa mbikëqyrje.
- Mos riparoni pajisjen vetë, por konsultoni një ekspert të autorizuar në rast të problem.
- Për arsye sigurie, një kabllë rrëzimi ose i dëmtuar mund të zëvendësohet vetëm nga një kabllë i njëjtë nga prodhuesi, departamenti i shërbimit ndaj konsumatorëve, ose një person i kualifikuar i ngjashëm.
- Ruani pajisjen dhe kabllon larg nxehtësisë, diellit të drejtpërdrejtë, lagështisë, tepër tepër, dhe të ngjashme.
- Fikni pajisjen dhe hiqni prizën kur nuk e përdorni pajisjen.
- Përdorni vetëm aksesore origjinale të siguruara nga furnitori.
- Mos përdorni pajisjen jashtë. (Përveç nëse pajisja është e dizajnuar

AL

për të përdorur jashtë.) Gjithmonë mbrohuni nga zero ose nën zero temperatura.

- Mos e përdorni afër ujit (vaskë, lavabo, etj.). Pajisja nuk duhet të ekspozohet në shi ose lagështi. Përdorni pajisjen vetëm kur duart tuaja janë të thata.
- Nëse pajisja bie në ujë, hiqni prizën para se ta nxirrni nga uji. Mos prekni burimin e ujit. Pajisja duhet të kontrollohet nga një specialist para se të përdoret përsëri. Për të shmangur rrezikun e shkarkimit elektrik, mos pastroni pajisjen me ujë ose mos e zhytni në ujë.
- Përdorni pajisjen vetëm për qëllimin e parashikuar.
- Kjo pajisje duhet të funksionojë vetëm kur është e lidhur me një prizë të tokës që është instaluar në përputhje me rregulloret. Sigurohuni që tensioni i furnizimit përputhet me tensionin e shënuar në pllakën e llojit.
- Dëmet që ndodhin kur pajisja përdoret për qëllime të tjera përveç atyre të specifikuara në udhëzime ose përdoret në mënyrë të gabuar ose nuk riparohet nga ekspertët nuk mbulohen nga garania.
- Përdorni gjithmonë pajisjen në një sipërfaqe të sheshtë dhe horizontale.
- Pajisjen nuk duhet të përdoret më pas, nëse bie në një sipërfaqe të ashpër nga lartësia. Edhe dëmtimet e padukshme mund të shkaktajnë efekte negative në sigurinë funksionale të pajisjes. Pajisja mund të përdoret vetëm pasi të kontrollohet nga një profesionist.
- Mos e mbani ose tërhiqni pajisjen duke mbajtur prizin e fuqisë, pasi ka rrezik nga një shkurtim i kabllës. Mos i përkulni, mos i pinconi, ose mos i tërhiqni kabllon e fuqisë mbi këndë të mprehta.
- Nëse ka një vrimë ventilimi, mos e mbuloni atë. Mos hidhni asnjë lëng ose pluhur në vrimat e ventilimit.
- Mos futni gishtat ose objekte të tjera në pjesët e hapura të pajisjes.
- Asnjë përgjegjësi nuk pranohet në rast të dëmtimeve të shkaktuara nga përdorimi i papërshtatshëm ose mosrespektimi i këtyre udhëzimeve.
- Kur funksioni i ftohjes është i ndezur, mbani atë në një zonë të mirëventiluar. Mos bllokoni ventilacionin e pajisjes.
- Mos ruanim mish, peshk, produkte të qumështit, dhe objekte të tjera që mund të demtohen në pajisje për më shumë se një orë.
- Mos përdorni kabllon të zgjatura me këtë produkt.
- Njoftim për kapjen e fëmijëve! Rrezik nga kapja e fëmijëve. Para se të hedhni mini-frigoriferin tuaj të vjetër, hiqni dyert. Pajisja nuk është e destinuar për përdorim nga fëmijët ose persona të sëmurë pa mbikëqyrje.

AL

PJESË

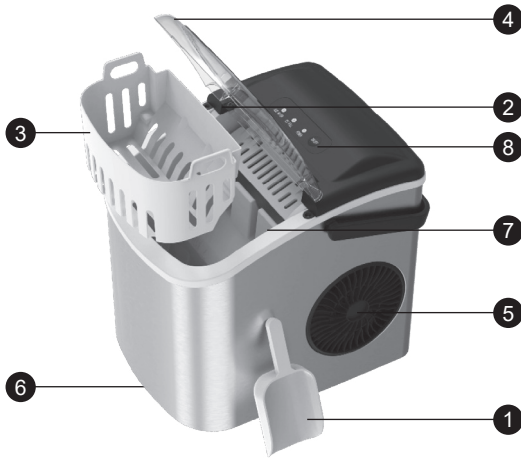

1. Lopatica za led: Omogućuje vam lako izvlačenje nakupljenog leda iz košare za led.
2. Senzor za punjenje leda infracrvenim detektorom: Blokira infracrveni prijem leda, a svjetlo za punjenje leda na zaslonu je upaljeno.
3. Košara za led: Koristi se za pohranu i premještanje kockica leda.
4. Gornji poklopac: S prozirnim prozorom možete vidjeti proces pravljenja leda.
5. Rupa za izbacivanje zraka: Za osiguranje glatkog protoka zraka, udaljenost od objekta treba biti veća od 15 cm.
6. Također: Povucite prema dolje kako biste ispraznili vodu iz spremnika za vodu.
7. Oznaka razine vode: Dodajte vodu ispod crte "MAKS".
8. Kontrolna ploča

PANELI I KONTROLLIT

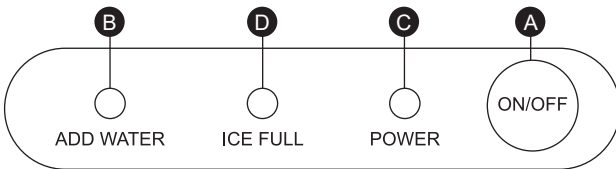

- A. Butoni Në/ Fik
- B. Treguesi i shtimit të ujit
- C. Butoni i bërjes së akullit
- D. Treguesi i akullit të plotë. 5 minuta pas ndalesës automatike, do të nisë të funksionojë automatikisht pasi të marrë akullin.

PARA SE TË PËRDORNIT

- Gjatë procesit të lëvizjes, mos lejoni produktin të kërcet në një kënd prej 45°, ose shtrembërohet.
- Nëse është hera e parë që përdorni, mbajni krijuesin e akullit në drejtim për të paktën 24 orë para se ta ndizni.
- Hiqni të gjitha mbështetjet e brendshme dhe të jashtme. Kontrolloni për shportën dhe thikën e akullit.
- Hiqni shportën e akullit dhe shpëlani në ujë të ngrohtë, pastaj shpëlani tankun me ujë të ngrohtë dhe një peshqir të butë.
- Pastroni kolonën e evaporatorit me ujë ose alkool.
- Vendosni krijuesin e akullit larg dritës direkte të diellit dhe larg nxehtësisë dhe radiacionit dhe vendosni krijuesin e akullit horizontalisht me të paktën 15 cm hap në secilën anë.
- Vendndodhja ku vendoset krijuesi i akullit ka një prizë të përshtatshme për energjinë.

Kujdes: Për sigurinë tuaj, ky krijues akulli duhet të jetë i sigurtë në tokë. Makina kërkon një furnizim standard me energji 220-240V, 50/60 Hz 10A me tokë. Nëse ka përdorur gabimisht telin e tokës, mund të ketë rrezik nga ndërrimi i rrjedhës elektrike. Nëse tel i energjisë është i dëmtuar, ju lutemi mos e përdorni.

PËRDORIMI

- Hapni kapakun e sipërm, hiqni shportën e akullit, shtoni ujë në rezervuarin e ujit, mbani nivelin e ujit nën shenjën maksimale të nivelit të ujit, vendosni shportën e akullit prapa, dhe mbyllni kapakun e sipërm.
- Shtypni çelësin “ON / OFF” në panelin e kontrollit për të filluar prodhimin e akullit.
- Çdo cikël prodhimi i akullit zgjat 7 deri në 9 minuta, në varësi të temperaturës së dhomës. Gjithashtu është i lidhur me temperaturën e ujit dhe temperaturën ambiente.
- Pas fillimit të makinës së akullit, kontrolloni nivelin e ujit në rezervuarin e ujit shpesh. Nëse pompa e ujit nuk arrin të pompë ujë, makinës automatikisht do të ndalojë, drita indikatorë “Shtoni Ujin” është në, dhe kjo do të thotë se nuk ka ujë. Në këtë moment, ju duhet të shtoni ujë në rezervuarin e ujit, dhe pastaj shtypni butonin “ON / OFF” për të rifilluar prodhimin e akullit.
- Nëse shporta e akullit është e plotë, ajo do të ndalet automatikisht, dhe drita “Akulli i Plotë” do të ndizet. Pas ndalimit të punës më shumë se 5 minuta, pozicioni i kubëve të akullit është më i ulët se pozicioni i zbulimit të ndriçimit të infra të kuqe, makinës fillon përsëri.
- Rekomandohet të ndryshohet uji çdo 24 orë për të mbajtur ujin të pastër. Nëse prodhuesi i akullit nuk do të përdoret për një kohë të gjatë, ju lutemi zbrazi ujin e mbetur në rezervuarin e ujit.

Rekomandim: Përdorni ujë të pijshëm ose ujë të pastër.

PASTRIMI DHE MIRËMBAJTJA

Para se të përdorni këtë prodhues akulli, rekomandohet në mënyrë të fortë që të pastroni me kujdes tërë makinën.

- Hiqni shportën e akullit.
- Hapni tapën e drenazhit për të drenuar ujin në rezervuar.
- Pastroni rezervuarin me detergjent të shkrirë, ujë të ngrohtë, dhe një leckë të butë.
- Jashtësia e makinës duhet të shkrihet me frecuencë me detergjent të shkrirë dhe ujë të ngrohtë.
- Pastroni dhe jepini një tjetër leckë të butë rezervuarit.
- Mbyllni tapën e drenazhit.
- Kur makinës nuk përdoret për një kohë të gjatë, uji në rezervuarin e ujit duhet të drenohet dhe rezervuari i ujit duhet të shkrihet.

Mënyra e Pastrimit të Thjeshtë

Aktivizohet duke shtypur butonin ON / OFF për 5 sekonda, ky cikël pastrimi ofron pastrim higjienik të shpejtë dhe të lehtë në vetëm 30 minuta. Pas përfundimit të procesit të pastrimit, hapni tapën e drenazhit dhe zbrazi ujin në brendësi.

Ndalimi i saktë i këtij produkti



- Kjo shenjë tregon se ky produkt nuk duhet të hedhet me mbeturinat e tjera shtëpiake në të gjithë BE-në.
- Për të parandaluar dëmtimin e mundshëm të mjedisit ose shëndetit njerëzor nga hedhja e pa kontrolluar e mbeturinave, ricikloni atë me përgjegjësi për të promovuar rihvendosjen e qëndrueshme të burimeve materiale.
- Për të kthyer pajisjen tuaj të përdorur, ju lutemi përdorni sistemeshin e kthimit dhe mbledhjes ose kontaktoni shitësin ku është blerë produkti. Ata mund të marrin këtë produkt për riciklim të sigurt të mjedisit.

МОЛЯ ВНИМАТЕЛНО ПРОЧЕТЕ РЪКОВОДСТВОТО ЗА УПОТРЕБА НА УРЕДА ТЪЙ КАТО МОЖЕ ДА СЪДЪРЖА ИНФОРМАЦИЯ ЗА РАЗЛИЧНИ МОДЕЛИ ВАШИЯТ УРЕД Е ВЪЗМОЖНО ДА НЕ СЪДЪРЖА ИНФОРМАЦИЯ ЗА ФУНКЦИИТЕ, СОПОМЕНЕНИ В ТОВА РЪКОВОДСТВО. ТОЗИ ЕЗИК Е ПРЕВЕДЕН С ПОМОЩТА НА ИЗКУСТВЕН ИНТЕЛЕКТ.

ОБЩИ ИНСТРУКЦИИ ЗА БЕЗОПАСНОСТ И ПРЕДУПРЕЖДЕНИЯ

- Преди да използвате този уред, моля, внимателно прочетете ръководството за употреба.
- Уверете се, че оцененият волтаж е същият като този, който сте използвали.
- Запазете инструкциите, гаранционния сертификат, касовата бележка и, ако е възможно, картонът с вътрешната опаковка!
- Уредът е предназначен изключително за лична употреба и не за комерсиална употреба, не за професионална употреба!
- Винаги изваждайте щепсела от контакта, когато уредът не се използва, когато прикрепяте аксесоарни части, почиствате уреда или когато възникне смущение. Изключете уреда предварително. Издърпайте щепсела, не кабела.
- За да предпазите децата от опасностите, произтичащи от електрическите уреди, никога не ги оставяйте без надзор с уреда. Следователно, когато избирате мястото за вашия уред, направете го по такъв начин, че децата да нямат достъп до уреда. Внимавайте да осигурите, че кабелът не виси.
- Редовно проверявайте уреда и кабела за щети. Ако има щета от какъвто и да е вид, уредът не трябва да се използва.
- Не позволявайте на децата да играят с уреда. Не позволявайте на децата да играят с опаковъчен материал като пластмасови торби.
- Този уред може да се използва от деца на възраст над 8 години и лица с физически, сетивни или умствени увреждания, или липса на опит и знания, при условие че са под наблюдение или са получили инструкции как да използват уреда безопасно и разбират възможните рискове. Почистването и поддръжката на уреда не трябва да се извършват от деца, освен ако те не са под 8 години и без надзор.
- Не ремонтирайте уреда сами, а по-скоро се консултирайте с упълномощен експерт в случай на проблем.
- Заради безопасността, счупеният или повреденият главен кабел може да бъде заменен само със същия кабел от производителя, нашия отдел за обслужване на клиенти или подобно квалифицирано лице.
- Дръжте уреда и кабела далеч от топлина, директна слънчева светлина, влага, остри ръбове и подобни.
- Изключете уреда и го извадете от контакта, когато не го използвате.
- Използвайте само оригинални аксесоари, предоставени от доставчика.
- Не използвайте уреда на открито. (Освен ако уредът е предназначен за използване на открито.) Винаги се предпазвайте от нулеви или под-нулеви температури.

- Никога не използвайте близо до вода (вана, мивка и др.). Уредът не трябва да бъде изложен на дъжд или влага. Използвайте уреда само когато ръцете ви са сухи.
- Ако уредът падне във вода, изключете го преди да го извадите от водата. Не докосвайте източника на водата. Уредът трябва да бъде проверен от специалист, преди да бъде използван отново. За да избегнете риска от токов удар, не почиствайте уреда с вода или го потапяйте във вода.
- Използвайте уреда само за предназначения му цел.
- Този уред трябва да се използва само когато е свързан към заземен контакт, монтиран в съответствие с разпоредбите. Уверете се, че предоставеното напрежение съответства на напрежението, посочено на типовата табела.
- Повредите, които възникват при използване на уреда за цели, различни от тези, определени в инструкциите, или ако се използва неправилно или не се ремонтира от експерти, не се покриват от гаранцията.
- Винаги използвайте уреда на равна и хоризонтална повърхност.
- Уредът не бива да се използва повече след падане на твърда повърхност от височина. Дори и невидимите щети могат да причинят негативни ефекти върху функционалната безопасност на уреда. Уредът може да бъде използван само след проверка от професионалист.
- Никога не носете или издърпвайте уреда, като държите защепването на захранващия щепсел, тъй като съществува риск от късо съединение поради прекъсване на кабела. Не извивайте, не стискайте и не издърпвайте захранващия кабел през остри ръбове.
- Ако има вентилационен отвор, не го покривайте. Не изливайте течности или прах във вентилационните отвори.
- Не поставяйте пръсти или други предмети в отворените части на уреда.
- Не се носи отговорност в случай на щети, причинени от неправилна употреба или неспазване на тези инструкции.
- Когато функцията за охлаждане е включена, поддържайте я на добре проветриво място. Не закривайте вентилацията на устройството.
- Не съхранявайте месо, риба, млечни продукти и други продукти, които могат да се развалят, в устройството за повече от един час.
- Използването на удължителни кабели не се препоръчва с този продукт.
- Предупреждение за затваряне на деца! Риск от затваряне на деца. Преди да изхвърлите стария си мини хладилник, свалете вратите. Уредът не е предназначен за употреба от деца или лица с увреждания без надзор.

ЧАСТИ

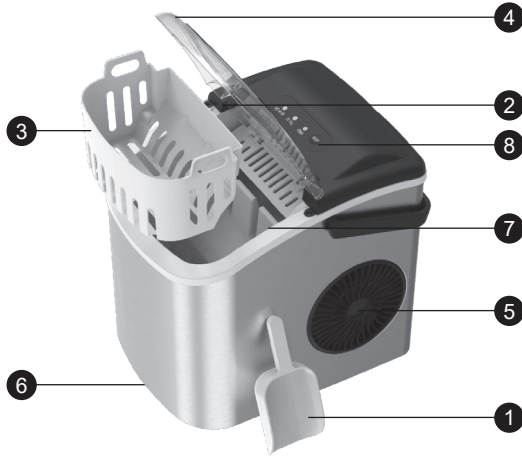

1. Лопатка за лед: Позволява ви лесно да изваждате натрупания лед от кошницата за лед.
2. Инфрочервен сензор за пълна кошница с лед: Ледът блокира инфрочервеното излъчване, а индикаторът за пълна кошница се включва на дисплея.
3. Кошница за лед: Използва се за съхранение и преместване на кубчета лед.
4. Горна капачка: С прозрачно прозорче, можете да видите процеса на правене на лед.
5. Отвор за изхвърляне на въздух: За да се осигури гладко въздушно течение, разстоянието от обекта трябва да бъде повече от 15 см.
6. Дренажен щипка: Издърпайте надолу, за да източите водата от резервоара за вода.
7. Маркировка за ниво на вода: Добавете вода под маркировката "MAX".
8. Контролен панел

КОНТРОЛЕН ПАНЕЛ

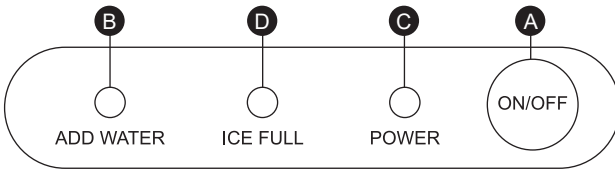

- A. Бутон Вкл./Изкл.
- B. Индикация за добавяне на вода
- C. Бутон за правене на лед
- D. Индикация за пълна кошница с лед. 5 минути след автоматичното спиране, машината ще започне да работи автоматично след вземане на лед.

ПРЕДИ ИЗПОЛЗВАНЕ

- При движението, не позволявайте на продукта да се накланя под ъгъл от 45° или наобратно.
- Ако е първи път, когато го използвате, оставете ледената машина вертикално поне 24 часа преди да я включите.
- Премахнете всички вътрешни и външни опаковки. Проверете за кошници за лед и лопатка.
- Извадете кошницата за лед и я измийте с топла вода, след това изплакнете резервоара с топла вода и мека кърпа.
- Почистете колоната на изпарителя с вода или алкохол.
- Поставете ледената машина далеч от директна слънчева светлина и далеч от топлина и радиация и я поставете хоризонтално с поне 15 см разстояние от всеки страни.
- Мястото, на което е поставена ледената машина, трябва да има подходящ изход за захранване.

Внимание: За вашата безопасност, тази ледена машина трябва да бъде надеждно заземена. Машината изисква стандартно захранване от 220-240V, 50/60 Hz 10A със заземяване. Ако заземяващият проводник се използва неправилно, може да има опасност от електричен удар. Ако захранващият кабел е повреден, моля, не го използвайте.

ИЗПОЛЗВАНЕ

- Отворете горния капак, извадете кошницата за лед, добавете вода в резервоара за вода, запазете нивото на водата под максималната отбелязана отбелязана точка за ниво на водата, поставете обратно кошницата за лед и затворете горния капак.
- Натиснете бутона “ВКЛ./ИЗКЛ.” на контролната панела, за да започнете процеса на правене на лед.
- Всяко цикъл на производство на лед трае от 7 до 9 минути, в зависимост от стайната температура. Също така е свързано с температурата на водата и околната температура.
- След като машината за лед започне производството, проверявайте нивото на водата в резервоара за вода често. Ако помпата за вода не успее да подава вода, машината за лед автоматично спира, индикаторната лампа “Добавете вода” се включва, което означава, че няма вода. В този момент трябва да добавите вода в резервоара за вода и след това да натиснете бутона “ВКЛ./ИЗКЛ.”, за да рестартирате процеса на правене на лед.
- Ако кошницата за лед е пълна, тя ще спре автоматично, а лампата “Пълен лед” ще се включи. След като спре да работи повече от 5 минути, позицията на ледената кубичка е по-ниска от инфрачервената детекция, машината започва отново.
- Препоръчва се да сменяте водата всеки 24 часа, за да запазите водата чиста. Ако машината за лед няма да се използва за дълъг период от време, моля изпразнете останалата вода от резервоара за вода.

Препоръка: Използвайте питейна вода или чиста вода.

ПОЧИСТВАНЕ И ПОДДРЪЖКА

Преди да използвате тази машина за лед, силно се препоръчва да измийте цялата машина.

- Извадете кошницата за лед.
- Отворете пропускателния щипка, за да източите водата от резервоара.
- Почистете резервоара с разреден препарат, топла вода и мека кърпа.
- Външността на машината трябва често да се изтрива с разреден препарат и топла вода.
- Изсушете резервоара с друга мека кърпа.
- Затворете пропускателния щипка.
- Когато машината не се използва за дълго време, водата в резервоара трябва да се източи и резервоара за вода трябва да се изтрие.

Режим за Лесно Почистване

Активиран чрез натискане на бутона ВКЛ./ИЗКЛ. за 5 секунди, този цикъл на почистване осигурява бързо и лесно хигиенично почистване само за 30 минути. След като процесът на почистване приключи, отворете пропускателния щипка и източете водата отвътре.

Правилно изхвърляне на този продукт



- Тази маркировка показва, че този продукт не трябва да се изхвърля с другите битови отпадъци в цяла Европейския съюз.
- За да се предотврати възможно вреди за околната среда или човешкото здраве от неконтролирано изхвърляне на отпадъци, рециклирайте го отговорно, за да се насърчи устойчивото повторно използване на материалните ресурси.
- За връщане на използвания от вас уред, моля, използвайте системите за връщане и събиране или се свържете с търговеца, от който сте закупили продукта. Те могат да вземат този продукт за екологично безопасно рециклиране.

ΠΑΡΑΚΑΛΟΥΜΕ ΣΗΜΕΙΩΣΤΕ: ΤΟ ΕΓΧΕΙΡΙΔΙΟ ΤΗΣ ΣΥΣΚΕΥΗΣ ΜΠΟΡΕΙ ΝΑ ΔΗΜΙΟΥΡΓΗΘΕΙ ΓΙΑ ΠΕΡΙΣΣΟΤΕΡΑ ΑΠΟ ΕΝΑ ΜΟΝΤΕΛΟ.
ΟΙ ΛΕΙΤΟΥΡΓΙΕΣ ΠΟΥ ΔΕΝ ΠΕΡΙΕΧΕΙ Ο ΔΙΚΟΣ ΣΑΣ ΕΞΟΠΛΙΣΜΟΣ ΜΠΟΡΕΙ ΝΑ ΚΑΤΑΓΡΑΦΟΥΝ ΣΤΟ ΕΓΧΕΙΡΙΔΙΟ.
ΑΥΤΗ Η ΓΛΩΣΣΑ ΕΧΕΙ ΜΕΤΑΦΡΑΣΤΕΙ ΜΕ ΤΗ ΒΟΗΘΕΙΑ ΤΕΧΝΗΤΗΣ ΝΟΗΜΟΣΥΝΗΣ.

ΓΕΝΙΚΕΣ ΟΔΗΓΙΕΣ ΑΣΦΑΛΕΙΑΣ ΚΑΙ ΠΡΟΕΙΔΟΠΟΙΗΣΕΙΣ

- Πριν χρησιμοποιήσετε αυτήν τη συσκευή, διαβάστε προσεκτικά το εγχειρίδιο οδηγιών.
- Βεβαιωθείτε ότι η τάση λειτουργίας είναι η ίδια με την τάση που χρησιμοποιήσατε.
- Φυλάξτε τις οδηγίες, το πιστοποιητικό εγγύησης, την απόδειξη αγοράς και, αν είναι δυνατόν, το κουτί με την εσωτερική συσκευασία!
- Η συσκευή προορίζεται αποκλειστικά για ιδιωτική χρήση και όχι για εμπορική χρήση, ούτε για επαγγελματική χρήση!
- Αφαιρέστε πάντα το φως από την πρίζα όταν η συσκευή δεν χρησιμοποιείται κατά την τοποθέτηση αξεσουάρ, τον καθαρισμό της συσκευής ή όταν προκύπτει διαταραχή. Απενεργοποιήστε προηγουμένως τη συσκευή. Τραβήξτε το φως από την πρίζα, όχι από το καλώδιο.
- Για την προστασία των παιδιών από τους κινδύνους των ηλεκτρικών συσκευών, μην τα αφήνετε ποτέ ανεπιτηρητα με τη συσκευή. Επομένως, όταν επιλέγετε τη θέση για τη συσκευή σας, κάντε το με τέτοιο τρόπο ώστε τα παιδιά να μην έχουν πρόσβαση στη συσκευή. Προσέξτε να μην κρεμάτε το καλώδιο.
- Ελέγξτε τη συσκευή και το καλώδιο τακτικά για ζημιές. Αν υπάρχει οποιαδήποτε ζημιά, η συσκευή δεν πρέπει να χρησιμοποιηθεί.
- Μην επιτρέπετε στα παιδιά να παίζουν με τη συσκευή. Μην αφήνετε τα παιδιά να παίζουν με υλικό συσκευασίας όπως πλαστικές σακούλες.
- Αυτή η συσκευή μπορεί να χρησιμοποιηθεί από παιδιά ηλικίας 8 ετών και άνω και άτομα με σωματικές, αισθητηριακές ή νοητικές αναπηρίες ή έλλειψη εμπειρίας και γνώσεων, εφόσον είναι υπό την επίβλεψη ή έχουν λάβει οδηγίες για την ασφαλή χρήση της συσκευής και κατανοούν τους πιθανούς κινδύνους. Ο καθαρισμός και η συντήρηση της συσκευής δεν πρέπει να γίνεται από παιδιά εκτός αν είναι κάτω των 8 ετών και χωρίς επίβλεψη.
- Μην επιχειρήσετε να επισκευάσετε τη συσκευή μόνοι σας, αλλά συμβουλευτείτε έναν εξειδικευμένο εμπειρογνώμονα σε περίπτωση προβλήματος.
- Για λόγους ασφαλείας, ένα θραυσμένο ή κατεστραμμένο καλώδιο ρεύματος μπορεί να αντικατασταθεί μόνο από έναν αντίστοιχο καλώδιο από τον κατασκευαστή, το τμήμα εξυπηρέτησης πελατών μας ή ένα παρόμοιο εξειδικευμένο άτομο.
- Κρατήστε τη συσκευή και το καλώδιο μακριά από θερμότητα, άμεσο ηλιακό φως, υγρασία, αιχμηρές γωνίες και παρόμοια.
- Απενεργοποιήστε τη συσκευή και αποσυνδέστε την όταν δεν τη χρησιμοποιείτε.
- Χρησιμοποιείτε μόνο γνήσια αξεσουάρ που παρέχονται από τον προμηθευτή.
- Μην χρησιμοποιείτε τη συσκευή σε εξωτερικούς χώρους. (Εκτός εάν

- η συσκευή είναι σχεδιασμένη για χρήση στο εξωτερικό.) Προστατέψτε πάντα από τις μηδενικές ή υπομηδενικές θερμοκρασίες.
- Ποτέ μην χρησιμοποιείτε κοντά στο νερό (μπανιέρα, νεροχύτης κλπ.). Η συσκευή δεν πρέπει να εκτίθεται στη βροχή ή στην υγρασία. Χρησιμοποιείτε τη συσκευή μόνο όταν οι χέρια σας είναι στεγνά.
 - Εάν η συσκευή πέσει στο νερό, αποσυνδέστε την πριν την αφαιρέσετε από το νερό. Μην αγγίζετε την πηγή νερού. Η συσκευή πρέπει να ελεγχθεί από ειδικό πριν ξαναχρησιμοποιηθεί. Για να αποφευχθεί ο κίνδυνος ηλεκτροπληξίας, μην καθαρίζετε τη συσκευή με νερό ή μην την βυθίζετε στο νερό.
 - Χρησιμοποιείτε τη συσκευή μόνο για τον προοριζόμενο σκοπό.
 - Αυτή η συσκευή πρέπει να λειτουργεί μόνο όταν συνδέεται σε γειωμένη πρίζα που έχει εγκατασταθεί σύμφωνα με τους κανονισμούς. Βεβαιωθείτε ότι η τάση τροφοδοσίας αντιστοιχεί στην τάση που αναφέρεται στην πινακίδα τύπου.
 - Οι ζημιές που προκύπτουν όταν η συσκευή χρησιμοποιείται για σκοπούς διαφορετικούς από αυτούς που προβλέπονται στις οδηγίες ή χρησιμοποιείται εσφαλμένα ή δεν επισκευάζεται από ειδικούς δεν καλύπτονται από την εγγύηση.
 - Χρησιμοποιήστε πάντα τη συσκευή σε επίπεδη και οριζόντια επιφάνεια.
 - Η συσκευή δεν πρέπει να χρησιμοποιείται πλέον εάν πέσει σε σκληρή επιφάνεια από ύψος. Ακόμα και αόρατη ζημιά μπορεί να προκαλέσει αρνητικά αποτελέσματα στη λειτουργική ασφάλεια της συσκευής. Η συσκευή μπορεί να χρησιμοποιηθεί μόνο μετά από έλεγχο από επαγγελματία.
 - Μην μεταφέρετε ή τραβάτε ποτέ τη συσκευή κρατώντας το φως ρεύματος καθώς υπάρχει κίνδυνος βραχυκυκλώματος λόγω σπασίματος καλωδίου. Μην στρίβετε, μην πιέζετε ή μην τραβάτε το καλώδιο ρεύματος πάνω από αιχμηρές γωνίες.
 - Αν υπάρχει οπή αερισμού, μην την καλύπτετε. Μην ρίχνετε υγρά ή σκόνη στις οπές αερισμού.
 - Μην εισάγετε τα δάχτυλά σας ή άλλα αντικείμενα στα ανοικτά μέρη της συσκευής.
 - Δεν αναλαμβάνεται καμία ευθύνη σε περίπτωση ζημίας που προκύπτει από εσφαλμένη χρήση ή μη συμμόρφωση με αυτές τις οδηγίες.
 - Όταν η λειτουργία ψύξης είναι ενεργοποιημένη, κρατήστε τη σε καλά αεριζόμενη περιοχή. Μην αποφράζετε τον εξαερισμό της μονάδας.
 - Μην αποθηκεύετε κρέας, ψάρια, γαλακτοκομικά προϊόντα και άλλα αντικείμενα που μπορεί να χαλάσουν στη μονάδα για περισσότερο από μία ώρα.
 - Δεν συνιστάται η χρήση προέκτασης με αυτό το προϊόν.
 - Προειδοποίηση για παγίδευση παιδιών! Κίνδυνος παγίδευσης παιδιών. Πριν απορρίψετε το παλιό σας μικρο-ψυγείο, αφαιρέστε τις πόρτες. Η συσκευή δεν προορίζεται για χρήση από παιδιά ή άτομα με ειδικές ανάγκες χωρίς επίβλεψη.

ΜΕΡΗ

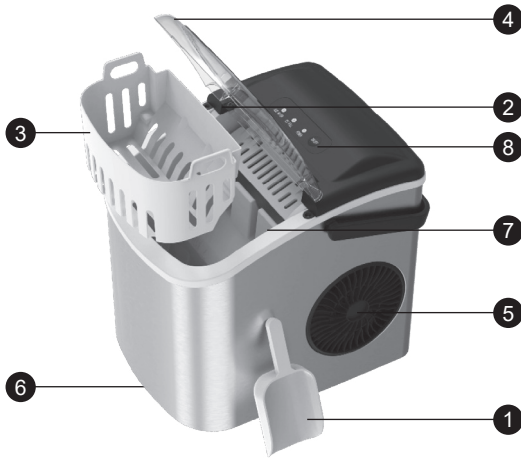

1. Παγολαβίδα: Σας επιτρέπει να ανακτήσετε εύκολα το συσσωρευμένο πάγο από το καλάθι πάγου.
2. Αισθητήρας πλήρους πάγου από ανίχνευση υπέρυθρων: Ο πάγος μπλοκάρει την υπέρυθρη λήψη και η ένδειξη πλήρους πάγου στο πίνακα εμφάνισης είναι ενεργή.
3. Καλάθι πάγου: Χρησιμοποιείται για την αποθήκευση και τη μετακίνηση πάγου.
4. Ανώτερο κάλυμμα: Με διάφανο παράθυρο, μπορείτε να δείτε τη διαδικασία παρασκευής πάγου.
5. Οπή εξαερισμού: Για να διασφαλιστεί ο ομαλός αέρας, η απόσταση από το αντικείμενο πρέπει να είναι περισσότερη από 15 εκατοστά.
6. Σφικτήρας αποστράγγισης: Τραβήξτε προς τα κάτω για να αποστραγγίσετε το νερό από το δοχείο νερού.
7. Σήμα επιπέδου νερού: Προσθέστε νερό κάτω από τη γραμμή κλίμακας "MAX".
8. Πίνακας ελέγχου

ΠΙΝΑΚΑΣ ΕΛΕΓΧΟΥ

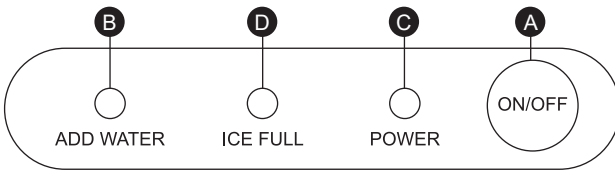

- A. Κουμπί Ενεργοποίησης / Απενεργοποίησης
 B. Ένδειξη προσθήκης νερού
 Γ. Κουμπί παραγωγής πάγου
 Δ. Ένδειξη πλήρους πάγου. 5 λεπτά μετά την αυτόματη διακοπή, θα ξεκινήσει αυτόματα να λειτουργεί μετά την απομάκρυνση του πάγου.

ΠΡΙΝ ΑΠΟ ΤΗ ΧΡΗΣΗ

- Κατά τη διαδικασία μεταφοράς, μην επιτρέπετε στο προϊόν να κλίνει σε γωνία 45° ή να αναποδογυρίζει.
- Εάν είναι η πρώτη φορά που χρησιμοποιείτε, κρατήστε τον παραγωγό πάγου όρθιο τουλάχιστον 24 ώρες πριν τον ενεργοποιήσετε.
- Αφαιρέστε όλα τα εσωτερικά και εξωτερικά συσκευαστικά υλικά. Ελέγξτε για καλάθια πάγου και κουτάλια.
- Αφαιρέστε το καλάθι πάγου και σκουπίστε το με ζεστό νερό, στη συνέχεια ξεπλύνετε το δοχείο με ζεστό νερό και μαλακό πανί.
- Καθαρίστε τη στήλη του εξαμιστή με νερό ή αλκοόλ.
- Τοποθετήστε τον παραγωγό πάγου μακριά από άμεσο ηλιακό φως και μακριά από θερμότητα και ακτινοβολία και τοποθετήστε τον οριζόντια με τουλάχιστον 15 εκατοστά κενό ανά πλευρά.
- Η τοποθεσία όπου τοποθετείται ο παραγωγός πάγου έχει μια κατάλληλη πρίζα για τροφοδοσία ρεύματος.

Προσοχή: Για την ασφάλειά σας, αυτός ο παραγωγός πάγου πρέπει να είναι αξιόπιστα γειωμένος. Η μηχανή απαιτεί τροφοδοσία ρεύματος 220-240V, 50/60 Hz 10A με γείωση. Εάν η γείωση χρησιμοποιείται εσφαλμένα, υπάρχει κίνδυνος ηλεκτροπληξίας. Αν το καλώδιο ρεύματος είναι φθαρμένο, μην το χρησιμοποιείτε.

ΧΡΗΣΗ

- Ανοίξτε το επάνω κάλυμμα, βγάλτε το καλάθι πάγου, προσθέστε νερό στον δοχείο νερού, διατηρήστε το επίπεδο του νερού κάτω από το σημάδι του μέγιστου επιπέδου νερού, τοποθετήστε ξανά το καλάθι πάγου και κλείστε το επάνω κάλυμμα.
- Πιέστε το πλήκτρο “ON/OFF” στο πίνακα ελέγχου για να αρχίσετε την παραγωγή πάγου.
- Κάθε κύκλος παραγωγής πάγου διαρκεί 7 έως 9 λεπτά, ανάλογα με τη θερμοκρασία του χώρου. Σχετίζεται επίσης με τη θερμοκρασία του νερού και την περιβαλλοντική θερμοκρασία.
- Μετά την εκκίνηση της μηχανής πάγου, ελέγξτε συχνά το επίπεδο του νερού στο δοχείο νερού. Εάν η αντλία νερού αποτύχει να αντλήσει νερό, η μηχανή πάγου θα σταματήσει αυτόματα, η ενδεικτική λυχνία “Προσθήκη νερού” θα είναι αναμμένη και αυτό σημαίνει ότι δεν υπάρχει νερό. Σε αυτήν την περίπτωση, πρέπει να προσθέσετε νερό στο δοχείο νερού και στη συνέχεια πιέστε το κουμπί “ON/OFF” για να επανεκκινήσετε την παραγωγή πάγου.
- Εάν το καλάθι πάγου είναι γεμάτο, θα σταματήσει αυτόματα και η λυχνία “Πλήρης πάγο” θα ανάψει. Μετά τη διακοπή λειτουργίας για περισσότερο από 5 λεπτά, η θέση του πάγου είναι χαμηλότερη από τη θέση ανίχνευσης με ακτινοβολία υπερύθρων, η μηχανή επανεκκινεί.
- Συνιστάται να αλλάξετε το νερό κάθε 24 ώρες για να διατηρήσετε το νερό καθαρό. Εάν η παραγωγή πάγου δεν θα χρησιμοποιηθεί για μεγάλο χρονικό διάστημα, αδειάστε το υπολειπόμενο νερό στο δοχείο νερού.

Συστάσεις: Χρησιμοποιήστε πόσιμο νερό ή καθαρό νερό.

ΚΑΘΑΡΙΣΜΟΣ ΚΑΙ ΣΥΝΤΗΡΗΣΗ

Πριν από τη χρήση αυτής της μηχανής πάγου, συνιστάται ανεπιφύλακτα να καθαρίσετε επαρκώς ολόκληρη τη μηχανή.

- Αφαιρέστε το καλάθι πάγου.
- Ανοίξτε το πώμα αποστράγγισης για να αδειάσετε το νερό στο δοχείο.
- Σκουπίστε το δοχείο με διάλυμα απορρυπαντικού, ζεστό νερό και μαλακό πανί.
- Η εξωτερική Εξωτερική επιφάνεια της μηχανής πρέπει να σκουπιστεί συχνά με διάλυμα απορρυπαντικού και ζεστό νερό.
- Σκουπίστε στεγνά το δοχείο με ένα άλλο μαλακό πανί.
- Κλείστε το πώμα αποστράγγισης.
- Όταν η μηχανή δεν χρησιμοποιείται για μεγάλο χρονικό διάστημα, το νερό στο δοχείο πρέπει να αδειάσει και το δοχείο πρέπει να σκουπιστεί στεγνά.

Λειτουργία Εύκολου Καθαρισμού

Ενεργοποιείται πατώντας το κουμπί ON/OFF για 5 δευτερόλεπτα, αυτός ο κύκλος καθαρισμού παρέχει γρήγορο και εύκολο υγιεινό καθαρισμό μέσα σε μόλις 30 λεπτά. Αφού ολοκληρωθεί η διαδικασία καθαρισμού, ανοίξτε το πώμα αποστράγγισης και αδειάστε το νερό μέσα.

ΣΩΣΤΗ ΔΙΑΘΕΣΗ ΑΥΤΟΥ ΤΟΥ ΠΡΟΪΟΝΤΟΣ



- Αυτή η σήμανση υποδεικνύει ότι αυτό το προϊόν δεν πρέπει να απορρίπτεται μαζί με άλλα οικιακά απορρίμματα σε ολόκληρη την ΕΕ.
- Για να αποτραπούν δυνητικές βλάβες στο περιβάλλον ή στην ανθρώπινη υγεία από την ανεξέλεγκτη απόρριψη απορριμμάτων, ανακυκλώστε το υπεύθυνα για να προωθήσετε την αειφόρο επαναχρησιμοποίηση των υλικών πόρων.
- Για να επιστρέψετε τη χρησιμοποιημένη σας συσκευή, χρησιμοποιήστε τα συστήματα επιστροφής και συλλογής ή επικοινωνήστε με τον πωλητή από τον οποίο αγοράσατε το προϊόν. Μπορούν να πάρουν αυτό το προϊόν για ασφαλή ανακύκλωση προς όφελος του περιβάλλοντος.

KÉRJÜK VEGYE FIGYELEMBE, HOGY A HÁZI KÉSZÜLÉK KÉZIKÖNYVE TÖBB KÜLÖBÖZŐ KÉSZÜLÉKÉRT IS HASZNALHATÓ ILLETHET. AZ ÖN HÁZI KÉSZÜLÉKE NEM TARTALMAZHATJA A KÉZIKÖNYVBEN EMLÍTETT TULAJDONSÁGOKAT. EZT A NYELVET MESTERSÉGES INTELLIGENCIA SEGÍTSÉGÉVEL FORDÍTOTTÁK.

ÁLTALÁNOS BIZTONSÁGI ÚTMUTATÓK ÉS FIGYELMEZTETÉSEK

- Mielőtt használná ezt az eszközt, kérjük, olvassa el figyelmesen az útmutatót.
- Kérjük, győződjön meg róla, hogy a megadott feszültség megegyezik-e a használt feszültséggel.
- Kérjük, tartsa meg az utasításokat, a garanciajegyet, a számlát, és lehetőség szerint a dobozt az eredeti csomagolással!
- Az eszköz kizárólag magánhasználatra szolgál, nem kereskedelmi vagy szakmai célra!
- Mindig távolítsa el a dugót a konnektorból, amikor az eszközt nem használja, kiegészítő alkatrészeket szerel, tisztítja az eszközt, vagy bármilyen zavar felmerül. Az eszközt mindig kapcsolja ki előtte. A dugót húzza ki, ne a kábelt.
- A gyerekeket védelem céljából soha ne hagyja felügyelet nélkül az elektromos készülékkel. Ennek megfelelően válassza ki az eszköz elhelyezésének helyét úgy, hogy a gyerekek ne férjenek hozzá az eszközhöz. Ügyeljen arra, hogy a kábel ne lógjon.
- Rendszeresen ellenőrizze az eszközt és a kábelt sérülésre. Ha bármilyen sérülés van, az eszközt ne használja.
- Ne engedje meg a gyerekeknek, hogy játsszanak az eszközzel. Ne engedje, hogy a gyerekek játsszanak a csomagolási anyaggal, például műanyag zacskókkal.
- A készüléket 8 évesnél idősebb gyerekek és fizikailag, érzékszervileg vagy mentálisan fogyatékkal élők, illetve azok, akiknek nincs tapasztalatuk és ismeretük, felügyelet mellett vagy biztonságos használatra vonatkozó utasításokkal rendelkeznek, és megértik a lehetséges veszélyeket, használhatják. A tisztítást és a felhasználói karbantartást ne gyerekek végezzék, hacsak nem 8 évesnél fiatalabbak és felügyelet nélkül vannak.
- Ne javítsa meg az eszközt saját maga, hanem probléma esetén forduljon szakértőhöz.
- Biztonsági okokból a megsérült vagy törött hálózati kábel csak az előállító által megfelelőnek minősített kábelre cserélhető ki, a vevőszolgálatunk által, vagy hasonlóan képzett személy által.
- Tartsa távol az eszközt és a kábelt a hőtől, a közvetlen napsütéstől, a nedvességtől, az éles élektől és hasonlóktól.
- Kapcsolja ki az eszközt és húzza ki a dugót, ha nem használja az eszközt.
- Csak az eredeti beszállítótól származó tartozékokat használjon.
- Ne használja az eszközt kültéren. (Kivéve, ha az eszköz kültéri

használatra lett tervezve.) Mindig védekezzen a nulla vagy a mínusz fokok ellen.

- Soha ne használja víz közelében (kád, mosdó stb.). Az eszközt ne tegye ki esőnek vagy nedvességnek. Csak száraz kézzel használja az eszközt.
- Ha az eszköz beleesik a vízbe, húzza ki a dugót, mielőtt kihúzná a vizet. Ne érjen hozzá a vízforráshoz. Az eszközt szakembernek kell ellenőriznie, mielőtt újra használná. Az elektromos áramütés veszélye elkerülése érdekében ne tisztítsa az eszközt vízzel, és ne merítse be vízbe.
- Csak a rendeltetésszerű használatra használja az eszközt.
- Ez az eszköz csak földelt csatlakozóval rendelkező aljzathoz csatlakoztatva használható, a szabályoknak megfelelően telepítve. Győződjön meg róla, hogy a készülék típuslapján feltüntetett feszültség megegyezik a hálózati feszültséggel.
- Az eszköz olyan károkért, amelyek akkor következnek be, ha az eszközt olyan célra használják, amelyet nem az utasításokban meghatározott, vagy helytelenül használják, vagy nem szakemberek által nem javítják, nem vállalunk felelősséget.
- Mindig használja az eszközt egy sík és vízszintes felületen.
- Az eszközt már ne használja, ha egy kemény felületre esett nagy magasságból. Még a láthatatlan sérülések is negatív hatással lehetnek az eszköz funkcionális biztonságára. Az eszköz csak szakember általi ellenőrzés után használható.
- Soha ne hordozza vagy húzza az eszközt a hálózati dugóval, mert a kábel törése miatt rövidzárlat kockázata áll fenn. Ne hajlítsa, ne csípje, ne húzza meg az elektromos kábelt éles élek felett.
- Ha van szellőzőnyílás, ne takarja le. Ne öntsön semmilyen folyadékot vagy port a szellőzőnyílásokba.
- Ne dugja be az ujjait vagy más tárgyakat az eszköz nyitott részeibe.
- Nem vállalunk felelősséget a helytelen használatból vagy az utasítások be nem tartásából eredő károkért.
- Amikor a hűtőfunkció be van kapcsolva, tartsa jól szellőző helyen. Ne akadályozza meg az egység szellőzését.
- Ne tároljon húst, halat, tejtermékeket és egyéb romlásra hajlamos termékeket az egységben egy óránál tovább.
- Ezt a terméket nem ajánlott hosszabbítókábelekkel használni.
- Gyermekbeszorulásra figyelmeztetés! Gyermekbeszorulás veszélye. Mielőtt kidobná az régi mini hűtőszekrényét, távolítsa el az ajtókat. Az eszköz nem gyerekek vagy felügyelet nélkül álló betegek számára készült.

ALKATRÉSZEK

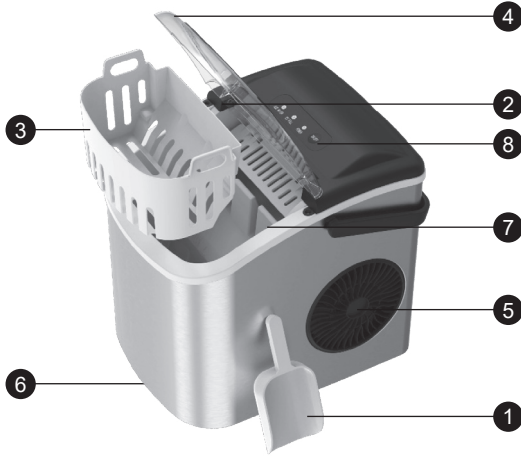

1. Jég lapát: Lehetővé teszi a felhalmozott jég könnyű kivételét az jégkosárból.
2. Infravörös érzékelő jég telítettség érzékelő: a jég blokkolja az infravörös jelet, és a jégtelítettség fényre bekapcsol a kijelzőpanelen.
3. Jégkosár: használható jégkockák tárolására és mozgatására.
4. Felső fedél: átlátszó ablakkal, láthatja a jégkészítés folyamatát.
5. Légszállító nyílás: A sima légáramlás érdekében a tárgytól való távolságnak legalább 15 cm-nek kell lennie.
6. Lefolyó dugó: Húzza le a víztartályban lévő vizet.
7. Vízszintjel: víz hozzáadása a "MAX" skálavonal alá.
8. Kezelőpanel

KEZELŐPANEL

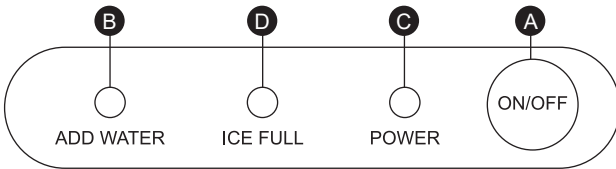

- A. Be/Ki gomb
 B. Víz hozzáadás jelzése
 C. Jégkészítés gomb
 D. Telítettség jelzés. Az automatikus leállítás után 5 perccel automatikusan újraindul, miután kivette a jeget.

HASZNÁLAT ELŐTT

- A mozgatási folyamat során ne engedje meg, hogy a termék 45°-os szöggel vagy fejjel lefelé legyen.
- Ha első alkalommal használja, legalább 24 órán át tartsa függőlegesen az jégkészítőt, mielőtt bekapcsolná.
- Távolítsa el az összes belső és külső csomagolást. Ellenőrizze a jégkosarat és a lapátot.
- Távolítsa el a jégkosarat, és dörzsölje meg langyos vízben, majd öblítse le a tartályt langyos vízzel és puha ronggyal.
- Tisztítsa meg a párologtató oszlopát vízzel vagy alkohollal.
- Helyezze az jégkészítőt közvetlen napsütéstől és hőtől távol, vízszintesen legalább 15 cm-es réseles minden oldalán.
- Az jégkészítő helyének megfelelő kimenettel kell rendelkeznie.

Figyelem: Biztonsága érdekében ezt az jégkészítőt megfelelően földelni kell. A gépnek szabványos 220-240V, 50/60 Hz 10A földeléssel rendelkező tápegységre van szüksége. Ha a földelő vezeték rosszul van használva, elektromos sokkveszély állhat fenn. Ha a tápkábel sérült, ne használja.

HASZNÁLAT

- Nyissa ki a felső fedelét, vegye ki a jégkosarat, töltsse fel vízzel a víztartályt, tartsa a vízszintet a maximális vízszintjelző alatt, tegye vissza a jégkosarat, majd zárja be a fedelét.
- Nyomja meg az "ON/OFF" gombot a vezérlőpanelen a jégkészítés elindításához.
- Minden jégkészítési ciklus 7-9 percig tart, attól függően, hogy a szobahőmérséklettelől függ. A víz hőmérséklet és a környezeti hőmérséklet is befolyásolja.
- A jégkészítő gép bekapcsolása után rendszeresen ellenőrizze a víztartályban lévő vízszintet. Ha a vízszivattyú nem szivattyúzza a vizet, a jégkészítő gép automatikusan leáll, a "Víz hozzáadása" jelzőfény bekapcsol, ami azt jelenti, hogy nincs víz. Ekkor hozzá kell adnia vizet a víztartályhoz, majd nyomja meg az "ON/OFF" gombot a jégkészítés újraindításához.
- Ha a jégkosár megtelik, automatikusan leáll, és bekapcsol a "Jég megtelt" jelzőfény. Ha több mint 5 percig nem dolgozik, a jégkocka pozíciója alacsonyabb lesz, mint az infravörös érzékelő pozíciója, és a gép újraindul.
- A víz tisztaságának megőrzése érdekében javasolt minden 24 óránként cserélni a vizet. Ha a jégkészítőt hosszabb ideig nem használja, ürítse ki a víztartályban maradt vizet.

Ajánlás: Használjon ivóvizet vagy tisztított vizet.

TISZTÍTÁS ÉS KARBANTARTÁS

Ez a jégkészítő gép használata előtt erősen javasolt, hogy alaposan tisztítsa meg az egész gépet.

- Vegye ki a jégkosarat.
- Nyissa ki a leeresztő dugót, hogy kiengedje a tartályban lévő vizet.
- Törölje át a tartályt hígított tisztítószerrel, langyos vízzel és puha ruhával.
- A gép külső részét gyakran kell dörzsölni hígított tisztítószerrel és langyos vízzel.
- Törölje szárazra a tartályt egy másik puha ruhával.
- Zárja be a leeresztő dugót.
- Ha a gépet hosszabb ideig nem használják, az áztatóban lévő vizet ki kell engedni, és a víztartályt ki kell törölni.

Könnyű tisztítási mód

Nyomja meg az "ON/OFF" gombot 5 másodpercig, hogy aktiválja ezt a tisztítási ciklust, ami gyors és könnyű higiéniai tisztítást biztosít mindössze 30 perc alatt. A tisztítási folyamat befejezése után nyissa ki a leeresztő dugót, és ürítse ki a belső vizet.

Ezen termék helyes ártalmatlanítása



- Ez a jelölés azt jelzi, hogy ezt a terméket nem szabad más háztartási hulladékkal együtt eldobni az EU-ban.
- Annak érdekében, hogy megelőzzük a környezet vagy az emberi egészség lehetséges károsodását az irányítatlan hulladékkezeléstől, felelősen újra kell hasznosítani, hogy a anyagi erőforrások fenntartható újrafelhasználását elősegítsük.
- A használt eszköz visszajuttatásához használja a visszatérési és gyűjtési rendszereket, vagy lépjen kapcsolatba az eszköz vásárló helyével. Ők elvehetik ezt a terméket környezetbarát újrahasznosítás céljából.

ВЕ МОЛИМЕ ЗАБЕЛЕЖЕТЕ: УПАТСТВОТО ЗА УРЕДОТ МОЖЕ ДА СЕ КРЕИРА ЗА ПОВЕЌЕ ОД ЕДЕН МОДЕЛ. ФУНКЦИИТЕ КОИ ВАШИОТ УРЕД НЕ ГИ СОДРЖИ, МОЖЕ ДА СЕ НАВЕДАТ ВО УПАТСТВОТО.
ОВАА ЈАЗИК БЕШЕ ПРЕВЕДЕН СО ПОМОШ НА ИЗМИСЛЕНА ИНТЕЛИГЕНЦИЈА.

ОПШТИ ИНСТРУКЦИИ ЗА БЕЗБЕДНОСТ И УПОЗОРЕНИЈА

- Пред да го користите овој уред, внимателно прочитајте го упатството за употреба.
- Обезбедете се дека номиналното напонување е истото какво што сте го користеле.
- Зачувајте ги упатствата, гарантниот сертификат, фискалната фактура и, ако е можно, картонот со внатрешно пакување!
- Уредот е наменет исклучиво за приватна употреба и не за комерцијална употреба, ниту за професионална употреба!
- Секогаш извадете го приклучокот од штекерот кога уредот не се користи, кога се прикачуваат додатоците, кога се чисти уредот или кога настанува сметка. Исклучете го уредот претходно. Извлекете го приклучокот, а не кабелот.
- За да ги заштитите децата од опасностите на електричните уреди, никогаш не ги оставајте надзорни со уредот. Следователно, кога бирање место за вашиот уред, направете го така да децата не можат да пристапат до уредот. Внимавајте да не се окачи кабелот.
- Редовно тестирајте го уредот и кабелот за штети. Ако има било каква штета, уредот не треба да се користи.
- Не дозволувајте на децата да се играат со уредот. Не дозволувајте на децата да се играат со пакувањата како пластични кеси.
- Овој апарат може да се користи од деца на возраст од 8 години и погоре и лица со физички, сетилни или ментални оштетувања, или со недостаток на искуство и знаење, доколку се надзирани или им се дадени упатства за безбедна употреба на апаратот и разбираат можностите за опасности. Чистењето и одржувањето од страна на корисникот не треба да се прави од страна на деца, освен ако не се под 8 години и без надзор.
- Не поправајте го уредот сами, туку се консултирајте со овластени експерти во случај на проблем.
- За безбедносни причини, оштетен или раскршен главен кабел може да се замени само со еквивалентен кабел од производителот, нашата услуга за клиенти или слично квалификувано лице.
- Држете го уредот и кабелот подалеку од топлина, директна сончева светлина, влага, остри ивици и слично.
- Исклучете го уредот и исклучете го кога не го користите уредот.
- Користете само оригинални додатоци кои ги обезбедува производителот.
- Не користете го уредот надвор. (Освен ако уредот е дизајниран за употреба надвор.) Секогаш се заштитете од нула или суб-нула температури.

МК

- Никогаш не користете близу вода (када, раководство, итн.). Апаратот не треба да биде изложен на дожд или влага. Користете го уредот само кога рацете се суви.
- Ако уредот падне во вода, исклучете го пред да го извадите од водата. Не допирајте ја изворот на вода. Уредот мора да биде проверен од страна на специјалист пред да се користи повторно. За да се избегне ризикот од електричен шок, не чистете го уредот со вода или го потопувајте во вода.
- Користете го уредот само за наменскиот цел.
- Овој уред мора да се користи само кога е поврзан со заземјен штекер инсталиран според прописите. Обезбедете се дека напојната напон одговара на напонот наведен на типската плоча.
- Штетите кои настануваат кога уредот се користи за цели различни од оние наведени во упатствата или се користи погрешно или не е поправен од експерти не се покриени со гаранција.
- Секогаш користете го уредот на рамна и хоризонтална површина.
- Уредот не треба повеќе да се користи ако падне на тврда површина од висина. Иако можеби не евидентна, штетата може да предизвика негативни ефекти на функционалната безбедност на уредот. Уредот може да се користи само откако ќе биде проверен од професионалец.
- Никогаш не носете или влечете го уредот држејќи го приклучокот за напојување бидејќи има ризик од краток спој поради прекин на кабелот. Не савијте, не стискајте и не влечете го кабелот за напојување преку остри ивици.
- Ако има вентилационен отвор, не го покривајте. Не испуштајте течност или прав во вентилационните отвори.
- Не вметнувајте прсти или други предмети во отворените делови на уредот.
- Не се презема одговорност во случај на штета предизвикана од несоодветна употреба или непочитување на овие упатства.
- Кога функцијата за ладење е вклучена, чувајте ја во добро проветрено просторија. Не блокирајте ја вентилацијата на уредот.
- Не чувајте месо, риба, млечни производи и други предмети кои можат да се расипат во уредот повеќе од еден час.
- Користењето на продолжни кабли не е препорачливо со овој производ.
- Предупредување за зацапување на деца! Ризик од зацапување на деца. Пред да го фрлите вашиот стар мини фрижидер, отстранете ги вратите. Апаратот не е наменет за користење од страна на деца или лица со инвалидитет без надзор.

ДЕЛОВИ

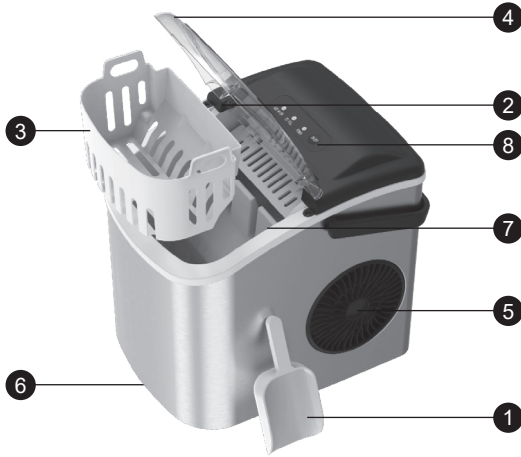

1. Лопатка за мраз: Ви овозможува лесно да ги извадите натпреварените мраз од кошницата за мраз.
2. Инфрацрвен сензор за полна кошница со мраз: Инфрацрвената светлина за прием блокира мраз и светлината за полна кошница на екранскиот панел свети.
3. Кошница за мраз: користи се за складирање и преместување на мраз.
4. Горен капак: со транспарентен прозорец, можете да го видите процесот на правење на мраз.
5. Отвор за истечена воздух: За да се обезбеди гладок воздушен поток, растојанието од објектот треба да биде повеќе од 15 см.
6. Чеп за дренажа: Извлечете го за да извлечете водата од резервоарот за вода.
7. Ознака за ниво на вода: Додајте вода под "MAX" линијата за скала.
8. Контролен панел

КОНТРОЛЕН ПАНЕЛ

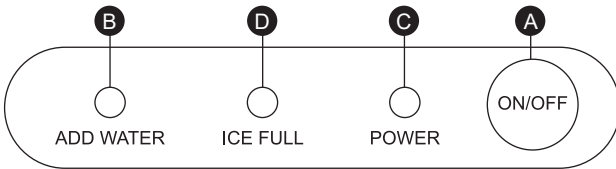

- A. Копче Вклучено/ Исклучено
 - B. Показувач за додавање вода
 - C. Копче за правење мраз
 - D. Показувач за полна кошница.
- 5 минути по автоматското стопирање, ќе започне автоматски работата откако ќе ги земете мразот.

ПРЕ УПОТРЕБА

- Во текот на процесот на преместување, не дозволувајте на производот да биде наклонет под агол од 45° или наопака.
- Ако е прв пат да се користи, држете го ледниот машина вертикално најмалку 24 часа пред да го вклучите.
- Отстранете го сите внатрешни и надворешни пакувања. Проверете го кошницата за мраз и лопатката.
- Извадете ја кошницата за мраз и истрети во топла вода, потоа исцедете го резервоарот со топла вода и мека крпа.
- Исчистете ја колоната на испарувачот со вода или алкохол.
- Сместете го ледниот машина подалеку од директна сончева светлина и од топлина и зрачење и поставете го хоризонтално со најмалку 15см разлика од секоја страна.
- Локацијата каде што е поставен ледниот машина има соодветен излез за напојување со струја.

Внимание: За вашата безбедност, оваа ледница мора да биде правилно заземјена. Машината бара стандардно напојување од 220-240V, 50/60 Hz 10A со заземјување. Ако заземјувачкиот проводник е неправилно користен, може да има ризик од електричен шок. Ако кабелот за струја е оштетен, ве молиме не го користете.

КОРИСТЕЊКИ ГИ:

- Отворете го горниот поклопец, извадете го кошчето за мраз, додадете вода во резервоарот за вода, одржувајте го нивото на водата под максималната обележана тачка, ставете го кошчето за мраз назад и затворете го горниот поклопец.
- Притиснете на копчето “ВКЛ/ИСКЛ” на контролната табла за да започнете со правење на мраз.
- Секој циклус на правење на мраз трае од 7 до 9 минути, во зависност од температурата на просторот. Исто така, поврзано со температурата на водата и околинската температура.
- По стартувањето на машината за мраз, често проверувајте го нивото на водата во резервоарот за вода. Ако водената помпа не успее да пумпа вода, машината за мраз автоматски ќе се исклучи, индикаторот за “Додади вода” свети и значи дека нема вода. Во овој момент, треба да додадете вода во резервоарот за вода, а потоа да притиснете на копчето “ВКЛ/ИСКЛ” за да го рестартирате процесот на правење на мраз.
- Ако кошчето за мраз е полно, автоматски ќе се исклучи, а светлото “Полн мраз” ќе се запали. По повеќе од 5 минути неработење, позицијата на кубчето за мраз е пониска од инфрацрвената позиција на откривање, машината повторно почнува.
- Препорачано е да ја менувате водата секои 24 часа за да ја задржите водата чиста. Ако машината за мраз нема да се користи долго време, ве молиме испразнете го преостанатиот мраз во резервоарот за вода.

Препорака: Користете пијачка вода или чиста вода.

ЧИСТЕЊЕ И ОДРЖУВАЊЕ

Пред користење на оваа машина за мраз, силно се препорачува целосно да ја исчистите целата машина.

- Извадете го кошчето за мраз.
- Отворете го чепот за одводот за да го испразните водата во резервоарот.
- Истрлете го резервоарот со разреден детергент, топла вода и мека крпа.
- Екстериорот на машината треба често да се избрише со разреден детергент и топла вода.
- Исушете го резервоарот со друга мека крпа.
- Затворете го чепот за одводот.
- Кога машината нема да се користи долго време, водата во резервоарот треба да се испразни и резервоарот за вода треба да се истрли.

Режим за лесно чистење

Активиран со притискање на копчето ВКЛ/ИСКЛ во траење од 5 секунди, овој циклус на чистење обезбедува брзо и лесно хигиенично чистење за само 30 минути. По завршувањето на процесот на чистење, отворете го чепот за одводот и испразнете го водата во него.

Правилно отстранување на овој производ



- Оваа ознака покажува дека овој производ не треба да се отстранува со други домашни отпадоци низ ЕУ.
- За да се спречи можната штета на животната средина или човечкото здравје од неконтролирано отстранување на отпадоци, одговорно рециклирајте го за да се промовира одржливото повторно користење на материјалните ресурси.
- За враќање на вашата користена опрема, ве молиме користете ги системите за враќање и собирање или контактирајте го продавачот каде што производот бил купен. Тие можат да го преземат овој производ за безбедно рециклирање на животната средина.

MOLIMO VAS UZMITE U OBZIR DA OVO UPUTSTVO ZA UPOTREBU UREDAJA MOŽE BITI SASTAVLJENO NA NAČIN DA POSEDUJE INFORMACIJE ZA KORIŠĆENJE VIŠE MODELA. VAŠ UREDAJ MOŽDA NE SADRŽI KARAKTERISTIKE KOJE SU NAVEDENE U OVOM UPUTSTVU ZA UPOTREBU.

OPŠTE INSTRUKCIJE O BEZBEDNOSTI I UPOZORENJA

- Pre upotrebe ovog uređaja, molimo pročitajte pažljivo uputstvo.
- Molimo vas da se uverite da je nazivni napon isti kao napon koji koristite.
- Molimo čuvajte uputstva, garancijski sertifikat, račun i, ako je moguće, karton sa unutrašnjim pakovanjem!
- Uređaj je namenjen isključivo za privatnu upotrebu i nije namenjen komercijalnoj upotrebi, niti profesionalnoj upotrebi!
- Uvek izvadite utikač iz utičnice kada uređaj nije u upotrebi, prilikom pričvršćivanja dodatnih delova, čišćenja uređaja ili kada se pojavi smetnja. Isključite uređaj prethodno. Povucite za utikač, ne za kabl.
- Da biste zaštitili decu od opasnosti električnih aparata, nikada ih ne ostavljajte samu sa uređajem. Stoga, prilikom odabira lokacije za uređaj, učinite to na način da deca nemaju pristup uređaju. Pazite da se kabl ne visi.
- Redovno proveravajte uređaj i kabl na oštećenja. Ako postoji bilo kakvo oštećenje, uređaj ne bi trebalo koristiti.
- Ne dozvolite deci da se igraju sa uređajem. Ne dozvolite deci da se igraju sa materijalom za pakovanje poput plastičnih kesa.
- Ovaj uređaj mogu koristiti deca stara 8 godina i starije i osobe sa fizičkim, senzornim ili mentalnim invaliditetom, ili nedostatkom iskustva i znanja, pod uslovom da su pod nadzorom ili su dobili uputstva o bezbednoj upotrebi uređaja i razumeju moguće opasnosti. Čišćenje i održavanje uređaja ne bi trebalo obavljati deca osim ako nemaju manje od 8 godina i nisu pod nadzorom.
- Ne popravljajte uređaj sami, već se obratite ovlašćenom stručnjaku u slučaju problema.
- Iz sigurnosnih razloga, oštećeni ili oštećeni glavni kabl smije se zamijeniti samo ekvivalentnim kablom proizvođača, našeg odeljenja za korisničku podršku ili slično kvalifikovanom licu.
- Držite uređaj i kabl dalje od toplote, direktnog sunčevog svetla, vlage, oštih ivica i slično.
- Isključite uređaj i izvadite utikač kada ga ne koristite.
- Koristite samo originalne dodatke koje je obezbedio dobavljač.
- Ne koristite uređaj napolju. (Osим ako uređaj nije dizajniran za spoljašnju upotrebu.) Uvek se zaštitite od nultih ili ispod nultih temperatura.
- Nikada ne koristite u blizini vode (kade, sudopere, itd.). Aparat ne bi

SR

trebao biti izložen kiši ili vlazi. Uređaj koristite samo kada su vam ruke suve.

- Ako uređaj padne u vodu, isključite ga pre nego što ga izvučete iz vode. Ne dodirujte izvor vode. Uređaj mora pregledati stručnjak pre ponovne upotrebe. Kako biste izbegli rizik od električnog udara, ne čistite uređaj vodom niti ga uranjajte u vodu.
- Koristite uređaj samo za predviđenu svrhu.
- Ovaj uređaj mora se koristiti samo kada je priključen na uzemljeni utikač instaliran prema propisima. Uverite se da odgovara naponu koji je naveden na tablici sa podacima.
- Oštećenja koja nastanu kada se uređaj koristi za druge namene od onih navedenih u uputstvima, ili se koristi nepravilno ili nije popravljen od strane stručnjaka, ne pokriva garancija.
- Uvek koristite uređaj na ravnoj i horizontalnoj površini.
- Uređaj više ne bi trebalo koristiti ako, u slučaju pada sa tvrde površine sa visine. Čak i nevidljiva oštećenja mogu izazvati negativne efekte na funkcionalnu sigurnost uređaja. Uređaj se može koristiti tek nakon što ga pregleda profesionalac.
- Nikada ne nosite ili vučete uređaj držeći utikač jer postoji rizik od kratkog spoja usled oštećenja kabla. Ne savijajte, ne stežite i ne povlačite kabl preko oštih ivica.
- Ako postoji ventilaciona rupa, ne pokrivajte je. Ne sipajte tečnost ili prah u ventilacione rupe.
- Ne stavljajte prste ili druge predmete u otvorene delove uređaja.
- Nije prihvaćena nikakva odgovornost u slučaju oštećenja prouzrokovanih nepravilnom upotrebom ili nepoštovanjem ovih uputstava.
- Kada je funkcija hlađenja uključena, držite je na dobro provetrenom mestu. Ne blokirajte ventilaciju jedinice.
- Ne čuvajte meso, ribu, mlečne proizvode i druge predmete koji mogu pokvariti u uređaju duže od jednog sata.
- Upotreba produžnih kablova nije preporučljiva uz ovaj proizvod.
- Upozorenje o hvatanju dece! Rizik od hvatanja dece. Pre nego što bacite svoj stari mini frižider, skinite vrata. Aparat nije namenjen za upotrebu od strane dece ili nemoćnih osoba bez nadzora.

SR

DELOVI

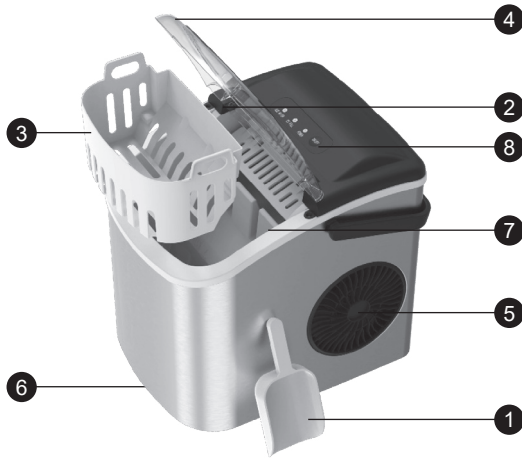

1. Lopatica za led: Omogućava vam lako izvlačenje nakupljenog leda iz korpe za led.
2. Infracrveni senzor punjenja leda: blokira infracrveno prijem i svetlo za punu korpu na displeju je upaljeno.
3. Korpa za led: koristi se za čuvanje i premeštanje kocki leda.
4. Gornji poklopac: sa prozirnim prozorom, možete videti proces pravljenja leda.
5. Otvor za izduvavanje vazduha: Da bi se obezbedio glatki protok vazduha, udaljenost od objekta treba da bude više od 15 cm.
6. Drenirajući čep: Povucite da biste ispraznili vodu iz rezervoara za vodu.
7. Oznaka nivoa vode: dodajte vodu ispod "MAX" oznake na skali.
8. Kontrolna tabla

KONTROLNA TABLA

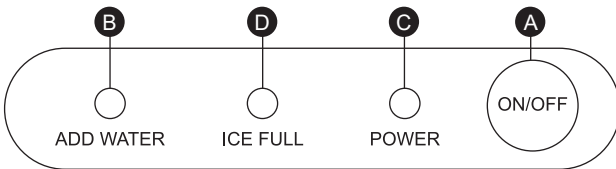

- A. Taster za uključivanje/isključivanje
B. Indikator dodavanja vode
C. Taster za pravljenje leda
D. Indikacija pune korpe leda. 5 minuta nakon automatskog zaustavljanja, automatski će početi raditi nakon izvlačenja leda.

PRE KORIŠĆENJA

- Tokom procesa pomeranja, ne dozvolite proizvodu da bude nagnut pod uglom od 45°, ili okrenut naopako.
- Ako je prvi put da se koristi, držite proizvođača leda uspravno najmanje 24 sata pre uključivanja.
- Uklonite svu unutrašnju i spoljnu ambalažu. Proverite korpe za led i lopaticu.
- Uklonite korpu za led i istrijajte je u toploj vodi, zatim isperite rezervoar toplom vodom i mekom krpom.
- Očistite stub isparivača vodom ili alkoholom.
- Postavite proizvođača leda van direktnog sunčevog svetla i dalje od toplote i zračenja i postavite ga horizontalno sa najmanje 15 cm razmaka sa svake strane.
- Mesto na koje je postavljen proizvođač leda ima odgovarajući izlaz za napajanje.

Pažnja: Radi vaše sigurnosti, ovaj proizvođač leda mora biti pouzdano uzemljen. Mašina zahteva standardno napajanje od 220-240V, 50/60 Hz 10A sa uzemljenjem. Ako se uzemljivač koristi neispravno, može postojati rizik od električnog udara. Ako je kabl za napajanje oštećen, molimo vas da ga ne koristite.

KORIŠĆENJE

- Otvorite gornji poklopac, izvadite korpu za led, dodajte vodu u rezervoar za vodu, održavajte nivo vode ispod maksimalnog nivoa vode, vratite korpu za led, i zatvorite gornji poklopac.
- Pritisnite taster "UKLJUČENO/ISKLJUČENO" na kontrolnoj tabli da biste počeli praviti led.
- Svaki ciklus pravljenja leda traje 7 do 9 minuta, zavisno od temperature u prostoriji. Takođe je povezano sa temperaturom vode i okoline.
- Nakon što se pokrene mašina za led, često proveravajte nivo vode u rezervoaru za vodu. Ako vodena pumpa ne uspe da pumpa vodu, mašina za led će se automatski zaustaviti, indikatorsko svetlo "Dodajte vodu" će se upaliti, što znači da nema vode. U tom trenutku, treba da dodate vodu u rezervoar za vodu, a zatim pritisnete taster "UKLJUČENO/ISKLJUČENO" da biste ponovo pokrenuli pravljenje leda.
- Ako je korpa za led puna, automatski će se zaustaviti, i indikatorsko svetlo "Korpa za led puna" će se upaliti. Nakon što prestane raditi više od 5 minuta, pozicija kockica leda je niža od pozicije detektora infracrvenog zračenja, mašina ponovo počinje.
- Preporučuje se da vodu menjate svakih 24 sata kako biste održali čistoću vode. Ako mašina za led neće biti korišćena duže vreme, molimo ispraznite preostalu vodu iz rezervoara za vodu.

Preporuka: Koristite vodu za piće ili čistu vodu.

ČIŠĆENJE I ODRŽAVANJE

Pre korišćenja ove mašine za led, snažno se preporučuje da temeljno očistite celu mašinu.

- Uklonite korpu za led.
- Otkaçite ÷ep za odvod da biste ispraznili vodu iz rezervoara.
- Očistite rezervoar razblaženim deterdžentom, mlakom vodom, i mekom krpom.
- Spoljašnjost mašine treba često čistiti razblaženim deterdžentom i mlakom vodom.
- Očistite suvim drugom mekom krpom rezervoar.
- Zatvorite ÷ep za odvod.
- Kada se mašina ne koristi duže vreme, voda u rezervoaru treba da se isprazni i rezervoar treba da se obriše suvom krpom.

Režim lako ÷išćenja

Aktivira se pritiskom tastera UKLJUČENO/ISKJUČENO 5 sekundi, ovaj ciklus ÷išćenja pruža brzo i jednostavno higijensko ÷išćenje za samo 30 minuta. Nakon što se proces ÷išćenja završi, otvorite ÷ep za odvod i ispraznite vodu unutra.

Pravilno odlaganje ovog proizvoda



- Oznacavanje ukazuje da se ovaj proizvod ne sme odbacivati sa drugim kućnim otpadom u celoj EU.
- Da biste sprečili moguću štetu po životnu sredinu ili ljudsko zdravlje usled nekontrolisanog odlaganja otpada, odložite ga odgovorno kako biste promovisali održivo ponovno korišćenje materijalnih resursa.
- Za vraćanje vašeg korišćenog uređaja, koristite sisteme povrata i prikupljanja ili kontaktirajte trgovca kod koga je proizvod kupljen. Oni mogu preuzeti ovaj proizvod za sigurno recikliranje u okviru zaštite životne sredine.

MOLIMO VAS UZMITE U OBZIR DA OVO UPUTSTVO ZA UPOTREBU UREDAJA MOŽE BITI SASTAVLJENO NA NAČIN DA POSEDUJE INFORMACIJE ZA KORIŠĆENJE VIŠE MODELA. VAŠ UREDAJ MOŽDA NE SADRŽI KARAKTERISTIKE KOJE SU NAVEDENE U OVOM UPUTSTVU ZA UPOTREBU.

OBEČNÁ BEZPEČNOSTNÍ UPOZORNĚNÍ A VAROVÁNÍ

- Před použitím tohoto zařízení si prosím pečlivě přečtete návod k použití.
- Ujistěte se, že hodnota hodnoceného napětí je stejná jako napětí, které používáte.
- Prosím, udržujte si návod, záruční list, účtenku a pokud možno i karton s vnitřním balením!
- Zařízení je určeno výhradně pro soukromé použití, nikoli pro komerční nebo profesionální použití!
- Vždy odpojte zástrčku ze zásuvky, když zařízení není v provozu, při připojování příslušenství, čištění zařízení nebo v případě výpadku. Předem vypněte zařízení. Tahat za zástrčku, ne za kabel.
- Aby se děti chránily před nebezpečím elektrických spotřebičů, nikdy je nechte bez dozoru s zařízeními. Proto při výběru místa pro vaše zařízení tak učiňte, aby děti neměly přístup k zařízení. Dbejte na to, aby kabel visel.
- Pravidelně testujte zařízení a kabel na poškození. Pokud je zjištěno jakékoli poškození, zařízení by nemělo být používáno.
- Nedovolte dětem hrát si se zařízeními. Nedovolte dětem hrát si s obalovým materiálem, jako jsou plastové tašky.
- Tento spotřebič mohou používat děti ve věku od 8 let a starší osoby s fyzickým, smyslovým nebo mentálním postižením nebo nedostatkem zkušeností a znalostí, pokud jsou dohled nebo jim byly poskytnuty instrukce, jak spotřebič bezpečně používat a rozumějí možným nebezpečím. Čištění a údržbu by měly provádět pouze děti mladší 8 let a nehlídané.
- Zařízení nereparujte sami, ale raději konzultujte oprávněného odborníka v případě potíží.
- Z bezpečnostních důvodů může být poškozený nebo poškozený vedení nahrazeno pouze ekvivalentním vedením od výrobce, našeho oddělení zákaznické podpory nebo podobně kvalifikovanou osobou.
- Udržujte zařízení a kabel vzdálené od tepla, přímého slunečního světla, vlhkosti, ostrých hran a podobně.
- Vypněte zařízení a odpojte jej, když jej nepoužíváte.
- Používejte pouze originální příslušenství dodané dodavatelem.
- Zařízení nepoužívejte venku. (Pokud zařízení není určeno k použití

venku.) Vždy se chráníte proti nule nebo pod nulou.

- Nikdy nepoužívejte poblíž vody (vana, umyvadlo, atd.). Spotřebič by neměl být vystaven dešti nebo vlhkosti. Zařízení používejte pouze tehdy, když jsou vaše ruce suché.
- Pokud zařízení spadne do vody, odpojte jej předtím, než jej vyndáte z vody. Nedotýkejte se zdroje vody. Zařízení musí být před opětovným použitím kontrolováno odborníkem. Aby se zabránilo riziku úrazu elektrickým proudem, nečistěte zařízení vodou ani jej neponořujte do vody.
- Používejte zařízení pouze pro zamýšlený účel.
- Zařízení musí být provozováno pouze při připojení k uzemněné zásuvce instalované v souladu s předpisy. Ujistěte se, že napájecí napětí odpovídá napětí uvedenému na typové štítku.
- Škody, které vzniknou při použití zařízení pro jiné účely než stanovené v návodu, nebo je špatně používáno nebo není opraveno odborníky, nejsou kryty zárukou.
- Vždy používejte zařízení na rovném a vodorovném povrchu.
- Zařízení by nemělo být používáno po pádu na tvrdý povrch z výšky. I neviditelné poškození může mít negativní vliv na funkční bezpečnost zařízení. Zařízení lze použít pouze po kontrole profesionálem.
- Zařízení nikdy nepřenášejte nebo netahajte tak, že držíte zástrčku, protože hrozí nebezpečí zkratu kvůli přerušení kabelu. Kabel neprohýbejte, nepřimáčkejte ani nepotahujte přes ostré hrany.
- Pokud je ventilátorový otvor, nepokryvejte jej. Do ventilátorových otvorů nevejte žádnou tekutinu ani prášek.
- Do otevřených částí zařízení nevkládejte prsty ani jiné předměty.
- Za škody způsobené nesprávným použitím nebo nedodržením těchto pokynů se nepřebírá žádná odpovědnost.
- Když je funkce chlazení zapnuta, udržujte ji na dobře větraném místě. Nevystavujte ventilaci jednotky.
- V jednotce neuchovávejte maso, ryby, mléčné výrobky a další předměty, které by mohly zkazit, déle než jednu hodinu.
- Použití prodlužovacích kabelů s tímto produktem není doporučováno.
- Varování před uvězněním dětí! Nebezpečí uvězněním dětí. Než vyhodíte svůj starý mini ledničku, sejměte dveře. Spotřebič není určen k použití dětmi nebo nemocnými osobami bez dozoru.

ČÁSTI

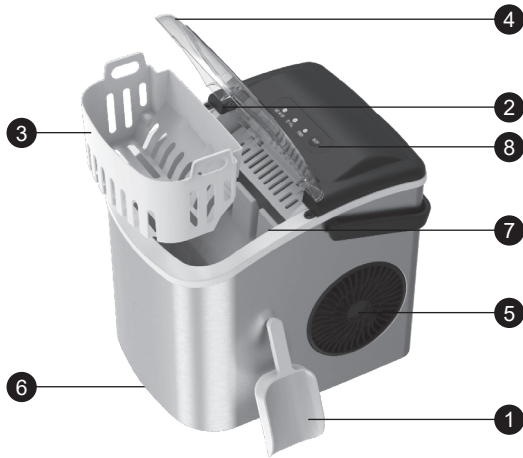

1. Škrabka na led: Umí snadno odstranit nahromaděný led z koše na led.
2. Infrakčnní senzor plného koše ledu: Led blokuje infračervené záření a na displeji se rozsvítí indikátor plného ledu.
3. Koš na led: Používá se k ukládání a přesouvání ledových kostek.
4. Horní kryt: S průhledným okénkem, kterým můžete sledovat proces výroby ledu.
5. Ventilační otvor: Pro zajištění plynulého proudění vzduchu by měla být vzdálenost od předmětu více než 15 cm.
6. Šroubovák: Smažte dolů, abyste vyprázdnili vodu ve vodní nádrži.
7. Značka hladiny vody: Přidejte vodu pod "MAX" stupnici.
8. Ovládací panel

OVLÁDACÍ PANEL

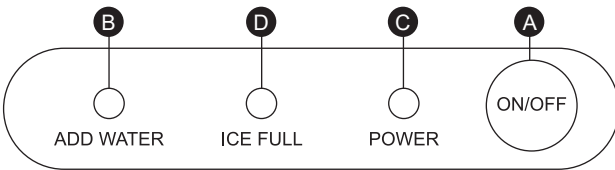

- A. Tlačítko Zapnout/Vypnout
 B. Indikace přidání vody
 C. Tlačítko Výroba ledu
 D. Indikace plného ledu. 5 minut po automatickém zastavení se začne automaticky znovu pracovat po odebrání ledu.

PŘED POUŽITÍM

- Během procesu přesunu nedovolte naklonění výrobku pod úhlem 45° nebo převrácení.
- Pokud je to poprvé, co využíváte, podržte ledový stroj vzpřímeně po dobu nejméně 24 hodin před jeho zapnutím.
- Odeberte veškeré vnitřní i vnější obaly. Zkontrolujte koše na led a lopatku.
- Vyjměte koš na led a omyjte v teplé vodě, poté opláchněte nádrž teplou vodou a měkkou utěrkou.
- Čistěte sloup odpařovače vodou nebo alkoholem.
- Umístěte ledový stroj mimo přímé sluneční světlo a daleko od tepla a záření a umístěte ledový stroj vodorovně s minimálně 15 cm odstupem na každé straně.
- Místo, kde je ledový stroj umístěn, musí mít vhodný výstup pro elektrické napájení.

Poznámka: Pro vaši bezpečnost musí být tento ledový stroj spolehlivě uzemněn. Stroj vyžaduje standardní zásuvku s napájením 220-240V, 50/60 Hz 10A s uzemněním. Pokud je uzemňovací vodič použit nesprávně, může dojít k nebezpečí úrazu elektrickým proudem. Pokud je napájecí kabel poškozen, nepoužívejte ho.

POUŽITÍ

- Otevřete horní kryt, vyjměte koš na led, přidejte vodu do nádrže, udržujte hladinu vody pod maximální úroveň, vraťte koš na led zpět a zavřete horní kryt.
- Stiskněte tlačítko „ON/OFF“ na ovládacím panelu pro spuštění výroby ledu.
- Každý cyklus výroby ledu trvá 7 až 9 minut, v závislosti na teplotě místnosti. Také souvisí s teplotou vody a okolní teplotou.
- Po spuštění ledového stroje pravidelně kontrolovat hladinu vody v nádrži. Pokud čerpadlo nečerpá vodu, ledový stroj se automaticky zastaví, svítí kontrolka „Přidat vodu“ a znamená to, že není voda. V tomto okamžiku je nutné přidat vodu do nádrže a pak stisknout tlačítko „ON/OFF“ pro restart výroby ledu.
- Pokud je koš na led plný, stroj se automaticky zastaví a rozsvítí se kontrolka „Led plný“. Po více než 5 minutách nečinnosti se poloha ledové kostky sníží pod polohu infračerveného detektoru a stroj se opět spustí.
- Doporučuje se měnit vodu každých 24 hodin, aby voda zůstala čistá. Pokud nebude ledový výrobek dlouhou dobu používán, vyprázdněte prosím zbývající vodu v nádrži.

Doporučení: Používejte pitnou vodu nebo čistou vodu.

ČIŠTĚNÍ A ÚDRŽBA

Před použitím tohoto ledového výrobku se důrazně doporučuje důkladně vyčistit celý stroj.

- Vyjměte koš na led.
- Otevřete odpadní zástrčku a vypusťte vodu z nádrže.
- Utřete nádrž ředěným čisticím prostředkem, teplou vodou a měkkým hadříkem.
- Vnější část stroje by měla být často otírána ředěným čisticím prostředkem a teplou vodou.
- Nádrž utřete suchým hadříkem.
- Zavřete odpadní zástrčku.
- Když stroj není dlouho používán, měla by být voda v nádrži vypuštěna a nádrž by měla být utřena suchým hadříkem.

Režim snadného čištění

Aktivován stisknutím tlačítka ON/OFF po dobu 5 sekund, tento čisticí cyklus poskytuje rychlé a snadné hygienické čištění za pouhých 30 minut. Po dokončení čisticího procesu otevřete odpadní zástrčku a vyprázdněte uvnitř vodu.

Správné likvidace tohoto výrobku



- Tento označení naznačuje, že tento výrobek by neměl být likvidován s ostatním domácím odpadem v rámci EU.
- Aby se předešlo možnému poškození životního prostředí nebo lidského zdraví z nekontrolovaného likvidace odpadu, likvidujte ho odpovědně tak, aby se podpořila udržitelná opětovná použití materiálních zdrojů.
- Pro vrácení vašeho použitého zařízení použijte systémy pro vrácení a sběr, nebo kontaktujte prodejce, kde byl výrobek zakoupen. Mohou tento výrobek převzít k bezpečnému recyklování pro životní prostředí.

OBSERVE QUE ESTE MANUAL FOI PRODUZIDO PARA MAIS DE UM MODELO DE APARELHO. O APARELHO PODE NÃO INCLUIR AS FUNÇÕES LISTADAS NO MANUAL.
ESTA LÍNGUA FOI TRADUZIDA COM A AJUDA DA INTELIGÊNCIA ARTIFICIAL.

INSTRUÇÕES GERAIS DE SEGURANÇA E AVISOS

- Antes de usar este dispositivo, por favor, leia atentamente o manual de instruções.
- Certifique-se de que a voltagem nominal é a mesma que a voltagem que você utilizou.
- Mantenha as instruções, o certificado de garantia, o recibo de venda e, se possível, a caixa com a embalagem interna!
- O dispositivo destina-se exclusivamente ao uso doméstico e não ao uso comercial, nem ao uso profissional!
- Sempre remova o plugue da tomada sempre que o dispositivo não estiver em uso ao conectar peças acessórias, limpar o dispositivo ou sempre que ocorrer uma perturbação. Desligue o dispositivo antes. Puxe pelo plugue, não pelo cabo.
- Para proteger as crianças dos perigos dos eletrodomésticos, nunca as deixe sem supervisão com o dispositivo. Portanto, ao selecionar o local para o seu dispositivo, faça-o de modo que as crianças não tenham acesso ao dispositivo. Tome cuidado para garantir que o cabo não fique pendurado.
- Teste regularmente o dispositivo e o cabo quanto a danos. Se houver danos de qualquer tipo, o dispositivo não deve ser usado.
- Não permita que as crianças brinquem com o dispositivo. Não permita que as crianças brinquem com material de embalagem, como sacos plásticos.
- Este aparelho pode ser utilizado por crianças com 8 anos ou mais e por pessoas com deficiências físicas, sensoriais ou mentais, ou falta de experiência e conhecimento, desde que sejam supervisionadas ou tenham recebido instruções sobre como utilizar o aparelho com segurança e entendam os possíveis perigos. A limpeza e a manutenção do usuário não devem ser feitas por crianças, a menos que tenham menos de 8 anos e estejam sem supervisão.
- Não repare o dispositivo sozinho, mas consulte um especialista autorizado em caso de problema.
- Por razões de segurança, um cabo de alimentação quebrado ou danificado só pode ser substituído por um cabo equivalente do fabricante, do nosso departamento de atendimento ao cliente ou de uma pessoa qualificada semelhante.
- Mantenha o dispositivo e o cabo longe de calor, luz solar direta, umidade, bordas afiadas e similares.
- Desligue o dispositivo e desconecte-o quando não estiver em uso.

PT

- Use apenas acessórios originais fornecidos pelo fornecedor.
- Não utilize o dispositivo ao ar livre. (A menos que o dispositivo seja projetado para uso externo.) Proteja sempre contra temperaturas zero ou abaixo de zero.
- Nunca use perto de água (banheira, pia, etc.). O aparelho não deve ser exposto à chuva ou umidade. Use o dispositivo apenas com as mãos secas.
- Se o dispositivo cair na água, desligue-o antes de retirá-lo da água. Não toque na fonte de água. O dispositivo deve ser verificado por um especialista antes de ser utilizado novamente. Para evitar o risco de choque elétrico, não limpe o dispositivo com água ou mergulhe-o em água.
- Use o dispositivo apenas para o propósito pretendido.
- Este dispositivo só deve ser operado quando conectado a uma tomada aterrada instalada de acordo com os regulamentos. Certifique-se de que a voltagem de alimentação corresponde à voltagem indicada na placa de identificação.
- Danos que ocorrem quando o dispositivo é usado para fins diferentes daqueles especificados nas instruções ou é usado incorretamente ou não é reparado por especialistas não são cobertos pela garantia.
- Use sempre o dispositivo em uma superfície plana e horizontal.
- O dispositivo não deve ser mais usado após, em caso de queda em uma superfície dura de altura. Mesmo danos invisíveis podem causar efeitos negativos na segurança funcional do dispositivo. O dispositivo só pode ser usado após ser verificado por um profissional.
- Nunca transporte ou puxe o dispositivo segurando o plugue de alimentação, pois há risco de curto-circuito devido à quebra do cabo. Não dobre, aperte ou puxe o cabo de alimentação sobre bordas afiadas.
- Se houver um orifício de ventilação, não o cubra. Não despeje líquido ou pó nos orifícios de ventilação.
- Não insira dedos ou outros objetos nas partes abertas do dispositivo.
- Nenhuma responsabilidade é aceita em caso de danos causados por uso impróprio ou falha em cumprir estas instruções.
- Quando a função de resfriamento estiver ligada, mantenha-a em uma área bem ventilada. Não obstrua a ventilação da unidade.
- Não armazene carne, peixe, produtos lácteos e outros itens que possam estragar na unidade por mais de uma hora.
- O uso de extensões não é recomendado com este produto.
- Aviso de aprisionamento infantil! Risco de aprisionamento infantil. Antes de descartar sua geladeira miniatura antiga, remova as portas. O aparelho não é destinado ao uso por crianças ou pessoas enfermas sem supervisão.

PEÇAS

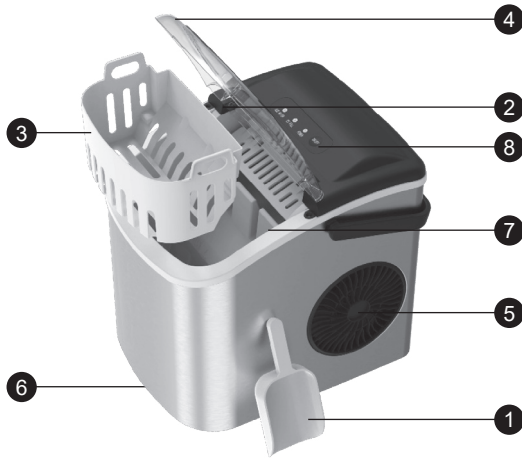

1. Pá de gelo: Permite que você recupere facilmente o gelo acumulado do recipiente de gelo.
2. Sensor de detecção de gelo cheio por infravermelhos: os blocos de gelo interrompem a recepção infravermelha, e a luz de gelo cheio no painel de exibição está ligada.
3. Cesto de gelo: usado para armazenar e mover cubos de gelo.
4. Tampa superior: com janela transparente, você pode ver o processo de fabricação de gelo.
5. Buraco de exaustão de ar: Para garantir um fluxo de ar suave, a distância do objeto deve ser superior a 15 cm.
6. Tampão de drenagem: Puxe para drenar a água no tanque de água.
7. Marca de nível de água: adicione água abaixo da linha de escala "MAX".
8. Painel de controle

PAINEL DE CONTROLE

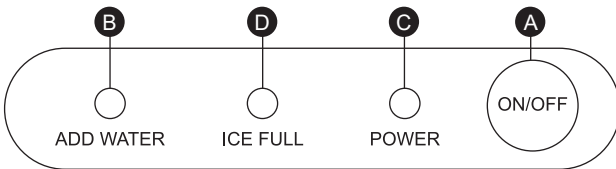

- A. Botão Liga/Desliga
- B. Indicação de adicionar água
- C. Botão de fazer gelo
- D. Indicação de gelo cheio. 5 minutos após a parada automática, ele começará a funcionar automaticamente após retirar o gelo.

ANTES DE USAR

- Durante o processo de movimentação, não permita que o produto seja inclinado a um ângulo de 45°, ou de cabeça para baixo.
- Se for a primeira vez que usa, mantenha o fabricante de gelo em pé por pelo menos 24 horas antes de ligá-lo.
- Remova toda a embalagem interna e externa. Verifique os cestos de gelo e a pá.
- Remova o cesto de gelo e esfregue em água morna, em seguida, enxágue o tanque com água morna e um pano macio.
- Limpe a coluna do evaporador com água ou álcool.
- Coloque o fabricante de gelo longe da luz solar direta e do calor e radiação, e coloque-o horizontalmente com pelo menos 15 cm de espaço de cada lado.
- O local onde o fabricante de gelo é colocado deve ter uma saída adequada para energia.

Atenção: Para sua segurança, este fabricante de gelo deve estar devidamente aterrado. A máquina requer uma fonte de alimentação padrão de 220-240V, 50/60 Hz 10A com aterramento. Se o fio de aterramento for usado incorretamente, pode haver risco de choque elétrico. Se o cabo de alimentação estiver danificado, por favor, não o use.

USO

- Abra a tampa superior, retire o cesto de gelo, adicione água ao tanque de água, mantenha o nível da água abaixo da marca de nível máximo de água, coloque o cesto de gelo de volta e feche a tampa superior.
- Pressione a tecla “ON/OFF” no painel de controle para começar a fazer gelo.
- Cada ciclo de fabricação de gelo dura de 7 a 9 minutos, dependendo da temperatura ambiente. Também relacionado à temperatura da água e à temperatura ambiente.
- Após a inicialização da máquina de gelo, verifique frequentemente o nível de água no tanque de água. Se a bomba d'água falhar em bombear água, a máquina de gelo irá parar automaticamente, a luz indicadora “Adicionar Água” será acesa e isso significa que não há água. Nesse momento, você precisa adicionar água ao tanque de água e, em seguida, pressionar o botão “ON/OFF” para reiniciar a fabricação de gelo.
- Se o cesto de gelo estiver cheio, ele parará automaticamente e a luz “Cesto de Gelo Cheio” será acesa. Após parar de funcionar por mais de 5 minutos, a posição do cubo de gelo é menor do que a posição de detecção infravermelha, a máquina reinicia.
- É recomendável trocar a água a cada 24 horas para mantê-la limpa. Se a máquina de gelo não for usada por um longo período, esvazie a água restante no tanque de água.

Recomendação: Use água potável ou água pura.

LIMPEZA E MANUTENÇÃO

Antes de usar esta máquina de gelo, é altamente recomendável que você limpe completamente toda a máquina.

- Remova o cesto de gelo.
- Abra o plugue de drenagem para drenar a água no tanque.
- Limpe o tanque com detergente diluído, água morna e um pano macio.
- O exterior da máquina deve ser esfregado frequentemente com detergente diluído e água morna.
- Seque o tanque com outro pano macio.
- Feche o plugue de drenagem.
- Quando a máquina não for usada por um longo período, a água no tanque deve ser drenada e o tanque deve ser seco.

Modo de Limpeza Fácil

Ativado pressionando o botão ON/OFF por 5 segundos, este ciclo de limpeza fornece uma limpeza rápida e fácil em apenas 30 minutos. Após o término do processo de limpeza, abra o plugue de drenagem e esvazie a água dentro.

Descarte correto deste produto



- Esta marcação indica que este produto não deve ser eliminado juntamente com outros resíduos domésticos na UE.
- Para evitar possíveis danos ao ambiente ou à saúde humana decorrentes da eliminação descontrolada de resíduos, elimine-os de forma responsável para promover a reutilização sustentável dos recursos materiais.
- Para devolver o seu dispositivo usado, utilize os sistemas de devolução e recolha ou contacte o revendedor onde o produto foi adquirido. Eles podem levar este produto para reciclagem ambientalmente segura.

გთხოვთ შეიძლება ჩაიწეროს, რომ მოწყობილის დიდი ნაწილი შეიძლება შეიქმნას ერთზე მეტი მოდელისთვის. ინფორმაცია, რომელიც თქვენი მოწყობილი ვერ შეიცავს, არის ფუნქციები, რომლებიც მითითებულია მანიუალში. ეს ენა ნაგულისხმევად თარგმნილია ხელნაწერთი გამოყენებით.

უსაფრთხოების ზოგადი ინსტრუქციები და გაფრთხილებები

- ამ მოწყობილობის გამოყენებამდე, გთხოვთ, ყურადღებით წაიკითხოთ ინსტრუქციის სახელმძღვანელო.
- გთხოვთ, დარწმუნდეთ, რომ ნომინალური ძაბვა იგივეა, რაც თქვენ მიერ გამოყენებული.
- გთხოვთ, შეინახოთ ინსტრუქცია, საგარანტიო მოწმობა, გაყიდვის ქვითარი და თუ შესაძლებელია, მუყაო შიდა შეფუთვით!
- მოწყობილობა განკუთვნილია ექსკლუზიურად პირადი სარგებლობისთვის და არა კომერციული და არა პროფესიონალური გამოყენებისთვის!
- ყოველთვის ამოიღეთ შტეფსული სოკეტიდან, როდესაც მოწყობილობა არ არის გამოყენებული აქსესუარების ნაწილების მიმაგრების, მოწყობილობის გაწმენდისას ან როდესაც რაიმე დარღვევა ხდება. გამორთეთ მოწყობილობა წინასწარ. კაბელზე კი არა შტეფსელზე ამოიღეთ.
- ბავშვების დასაცავად ელექტრული ტექნიკის საფრთხისგან, არასოდეს დატოვოთ ისინი უყურადღებოდ მოწყობილობასთან ერთად. შესაბამისად, თქვენი მოწყობილობის ადგილმდებარეობის არჩევისას, გააკეთეთ ეს ისე, რომ ბავშვებს არ ჰქონდეთ წვდომა მოწყობილობაზე. იზრუნეთ, რომ კაბელი არ ჩამოიხრჩო.
- რეგულარულად შეამოწმეთ მოწყობილობა და კაბელი დაზიანებაზე. თუ რაიმე სახის დაზიანებაა, მოწყობილობა არ უნდა იქნას გამოყენებული.
- არ დაუშვათ ბავშვებს მოწყობილობასთან თამაში. არ მისცეთ ბავშვებს თამაშის საშუალება შეფუთვის მასალასთან, როგორცაა პლასტიკური ჩანთები.
- ამ ხელსაწყოს გამოყენება შეუძლიათ 8 წელზე უფროსი ასაკის ბავშვებს და ფიზიკური, სენსორული ან გონებრივი შეზღუდული შესაძლებლობის მქონე პირებს ან გამოცდილების და ცოდნის ნაკლებობის მქონე პირებს, იმ პირობით, რომ მათ მეთვალყურეობის ქვეშ იმყოფებიან ან მიიღებენ ინსტრუქციებს, თუ როგორ გამოიყენონ მოწყობილობა უსაფრთხოდ და გაიგონ. შესაძლო საფრთხეები. დასუფთავება და მომხმარებლის მოვლა არ უნდა მოხდეს ბავშვების მიერ, თუ ისინი არ არიან 8 წლამდე ასაკის და ზედამხედველობის გარეშე.
- არ შეაკეთოთ მოწყობილობა თავად, არამედ მიმართეთ

- უფლებამოსილ ექსპერტს პრობლემის შემთხვევაში.
- უსაფრთხოების მიზნების გამო, გატეხილი ან დაზიანებული ქსელის კაბელი შეიძლება შეიცვალოს მხოლოდ მწარმოებლის, ჩვენი კლიენტების მომსახურების განყოფილების ან მსგავსი კვალიფიციური პირის ექვივალენტური მილით.
 - შეინახეთ მოწყობილობა და კაბელი სითბოსგან, მზის პირდაპირი სხივებისგან, ტენიანობისგან, ბასრი კიდებისგან და სხვა მსგავსისგან.
 - გამორთეთ მოწყობილობა და გამორთეთ ის, როდესაც არ იყენებთ მოწყობილობას.
 - გამოიყენეთ მხოლოდ მომწოდებლის მიერ მოწოდებული ორიგინალური აქსესუარები.
 - არ გამოიყენოთ მოწყობილობა გარეთ. (თუ მოწყობილობა არ არის შექმნილი გარეთ გამოსაყენებლად.) ყოველთვის დაიცავით ნულოვანი ან ნულამდე ტემპერატურისგან.
 - არასოდეს გამოიყენოთ წყალთან ახლოს (აბაზანა, ნიჟარა და ა.შ.). მოწყობილობა არ უნდა ექვემდებარებოდეს წვიმას ან ტენიანობას. გამოიყენეთ მოწყობილობა მხოლოდ მაშინ, როცა ხელები მშრალია.
 - თუ მოწყობილობა წყალში ჩავარდა, გამორთეთ იგი წყლიდან ამოღებამდე. არ შეეხოთ წყლის წყაროს. მოწყობილობა ხელახლა გამოყენებამდე უნდა შემოწმდეს სპეციალისტმა. ელექტროშოკის რისკის თავიდან ასაცილებლად, არ გაწმინდოთ მოწყობილობა წყლით და არ ჩაძიროთ წყალში.
 - გამოიყენეთ მოწყობილობა მხოლოდ დანიშნულებისამებრ.
 - ამ მოწყობილობის ფუნქციონირება უნდა მოხდეს მხოლოდ მაშინ, როდესაც დაკავშირებულია დამიწებულ სოკეტთან, რომელიც დამონტაჟებულია წესების შესაბამისად. დარწმუნდით, რომ მიწოდების ძაბვა შეესაბამება ტიპის ფირფიტაზე მითითებულ ძაბვას.
 - დაზიანებები, რომლებიც წარმოიქმნება, როდესაც მოწყობილობა გამოიყენება სხვა მიზნებისთვის, გარდა ინსტრუქციებში მითითებულისა, ან გამოიყენება არასწორად ან არ არის გარემონტებული ექსპერტების მიერ, არ ვრცელდება გარანტიით.
 - ყოველთვის გამოიყენეთ მოწყობილობა ბრტყელ და ჰორიზონტალურ ზედაპირზე.
 - მოწყობილობის გამოყენება აღარ შეიძლება სიმაღლიდან მყარ ზედაპირზე დაცემის შემთხვევაში. უხილავმა დაზიანებამაც კი შეიძლება გამოიწვიოს უარყოფითი

გავლენა მოწყობილობის ფუნქციონალურ უსაფრთხოებაზე. მოწყობილობის გამოყენება შესაძლებელია მხოლოდ პროფესიონალის მიერ შემოწმების შემდეგ.

- არასოდეს ატაროთ და არ გამოიყვანოთ მოწყობილობა დენის შტეფსით, რადგან არსებობს მოკლე ჩართვის რისკი კაბელის გატეხვის გამო. არ მოხაროთ, არ დააჭიროთ ან გადაახვიოთ კვების კაბელი მკვეთრ კიდეებზე.
- თუ არის სავენტილაციო ხვრელი, არ დაფაროთ იგი. არ დაასხით სითხე ან ფხვნილი სავენტილაციო ხვრელებში.
- არ ჩადოთ თითები ან სხვა საგნები მოწყობილობის ღია ნაწილებში.
- არასათანადო გამოყენების ან ამ ინსტრუქციების შეუსრულებლობის გამო მიყენებული ზიანის შემთხვევაში პასუხისმგებლობა არ არის მიღებული.
- როცა გაგრძელების ფუნქცია ჩართულია, შეინახეთ კარგად ვენტილირებადი ადგილას. არ დაბლოკოთ დანაყოფის ვენტილაცია.
- არ შეინახოთ ხორცი, თევზი, რძის პროდუქტები და სხვა პროდუქტები, რომლებიც შეიძლება გაფუჭდეს მოწყობილობაში ერთ საათზე მეტ ხანს.
- ამ პროდუქტთან ერთად არ არის რეკომენდებული გაფართოების სადენების გამოყენება.
- ბავშვის მახეში გაფრთხილება! ბავშვის ჩაკეტვის რისკი. სანამ თქვენს ძველ მინი მაცივარს გადააგდებთ, გააღეთ კარები. მოწყობილობა არ არის განკუთვნილი ბავშვების ან უძლური პირების მიერ მეთვალყურეობის გარეშე გამოსაყენებლად.

ნაწილები

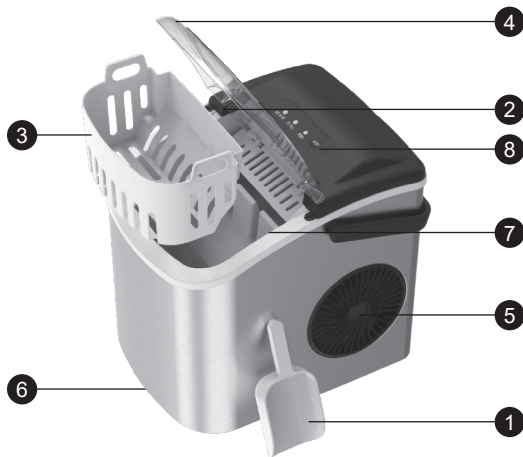

1. ყინულის კარი: არასაჭიროებს ყინულის კოშკიდან შეიძლება გამოჩენა.
2. ინფრანწის აღმოჩენის ყინულის სენსორი: ყინულები ბლოკირებს ინფრანწის მიღებას, და დისპლეის პანელზე ყინულის სრული შეახება.
3. ყინულის კოშკი: გამოიყენება ყინულების შესანახად და გადასასვლელად.
4. ზედა კონტეინერი: გამოიყენება გამოსახულების უფრო მხილველობითად ხელს ახალ გამოქვეყნების პროცესს.
5. გასუფთავების ჰორიზონტული საშუალება: რათა გამოსუფთავების პროცესი გასუფთავებული იყოს, სახიდან დაამატოს უფრო 15 სმ მეტი დაშორება.
6. დრეინის პლაგი: ჩასადიარებლად ჩასვას ქვედათის წყვილი წყვილი.
7. წყვილის დონის მარკირება: წააგეთ წყვილი "მაქსიმალური" სკალის ხაზის ქვემოთ.
8. მართვის პანელი

მართვის პანელი

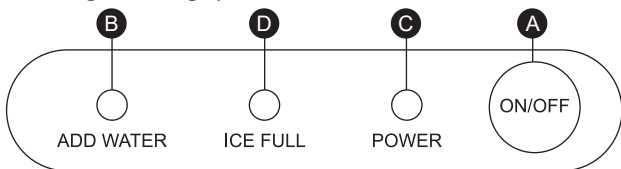

- A. ჩართვის / გამორთვის ლილაკი
- B. წყვილის დამატების სანიშნე
- C. ყინულის შექმნის ლილაკი
- D. სრული ყინულის სანიშნე. 5 წუთი შემდეგ ავტომატური შეჩერების შეწყვეტის შემდეგ, ის იწყებს მუშაობას ავტ

ომატურად, ყინულების წასადების შემდეგ.

- გამოყენებამდე
- გადაადგილეთ პროდუქტი გადაყვანის პროცესში, ნუ აულივებთ პროდუქტს 45 ° -იანი კუთხეს ან თათით დაბრუნებით.
 - თუ ეს პირველი ჯარისკარის გამოყენებაა, დაინახეთ ყინულის შესანახად უპირატესობა მინიმუმ 24 საათი, სანამ მოქეცეთ ის.
 - ამოშლეთ ყველა შიდა და გარე მარკეტინგი. შეამოწმეთ ყინულის კოშკი და შიდა ჭაბუკა.
 - მოახდინეთ ყინულის კოშკის ამოშლა და სატუა წყვილით წადით, შემდეგ დაწინაურეთ წყვილის ტანკი წყვილით და რთული სამატიდან.
 - გაარეშეთ აყვანის კოლონა წყვილით ან ალკოჰოლით.
 - გადაადგილეთ ყინულის კარი სამყაროს პირისა და ხედვისგან და დაადგილეთ იგი ჰორიზონტალურად თითოეულ მხარეზე უფრო 15 სმ განსხვავებით.
 - იმ საფეხურის სადაც მდგარია ყინულის კარის ჩადგმა, აქვეა გასამართავი სისტემა ძალიან.

ყოველთვის: თქვენი უსაფრთხოებათა დასარგებლად, ეს ყინულის კარი მართვის საფეხურით უნდა იყოს საყურად დამტკიცებული. მანქანას სტანდარტული 220-240V, 50/60 ჰერცი, 10A დარბაზს სჭირდება და მისი დაბრუნება. თუ დაბრუნების მცდელობა არასწორად გამოიყენება, შეიძლება ელექტროშოკის რისკი გაქროს. თუ დაბრუნების კაბელი დაზიანდა, გთხოვთ არ გამოიყენოთ ის.

გამოყენება

- გახსენით ზედა საფარი, ამოიღეთ ყინულის კალათა, დაამატეთ წყალი წყლის ავზში, შეინახეთ წყლის დონე წყლის დონის მაქსიმალურ ნიშნულზე ქვემოთ, დააბრუნეთ ყინულის კალათა და დახურეთ ზედა საფარი.
- დააჭირეთ ღილაკს „ON/OFF“ მართვის პანელზე ყინულის დამზადების დასაწყებად.
- ყინულის დამზადების თითოეული ციკლი გრძელდება 7-დან 9 წუთამდე, რაც დამოკიდებულია ოთახის ტემპერატურაზე. ასევე დაკავშირებულია წყლის ტემპერატურასთან და გარემოს ტემპერატურასთან.
- ყინულის აპარატის მუშაობის შემდეგ, ხშირად შეამოწმეთ წყლის დონე წყლის ავზში. თუ წყლის ტუმბო ვერ ამოტუმბავს წყალს, ყინულის მანქანა ავტომატურად გაჩერდება, ჩართულია ინდიკატორი “წყლის დამატება” და ეს ნიშნავს, რომ წყალი არ არის. ამ დროს, თქვენ უნდა დაამატოთ წყალი წყლის ავზში, შემდეგ კი დააჭირეთ ღილაკს „ON/OFF“ ყინულის დამზადების ხელახლა დასაწყებად.
- თუ ყინულის კალათა სავსეა, ის ავტომატურად გაჩერდება და „ყინულის სრული“ შექი ჩაირთვება. მუშაობის შეწყვეტის შემდეგ 5 წუთზე მეტი ხნის განმავლობაში, ყინულის კუბის პოზიცია უფრო დაბალია, ვიდრე ინფრაწითელი აღმოჩენის პოზიცია, მანქანა ხელახლა იწყებს მუშაობას.
- წყლის სისუფთავის შესანარჩუნებლად რეკომენდებულია წყლის შეცვლა ყოველ 24 საათში. თუ ყინულის შემქმნელი დიდხანს არ გამოიყენებთ, გთხოვთ დაცალოთ წყლის ავზში დარჩენილი წყალი.

რეკომენდაცია: გამოიყენეთ სასმელი ან სუფთა წყალი.

დასუფთავება და მოვლა

ამ ყინულის შემქმნელის გამოყენებამდე რეკომენდირებულია, რომ საფუძვლიანად გაასუფთავოთ მთელი მანქანა.

- ამოიღეთ ყინულის კალათა.
- გახსენით სადრენაჟე შტეფსელი ავზში წყლის ამოწურვის მიზნით.
- გაწურეთ ავზი განზავებული სარეცხი საშუალებით, თბილი წყლით და რბილი ქსოვილით.
- აპარატის გარე ნაწილი ხშირად უნდა გაიწმინდოს განზავებული სარეცხი საშუალებით და თბილი წყლით.
- გააშრეთ ავზი სხვა რბილი ქსოვილით.
- დახურეთ სადრენაჟე საცობი.
- როდესაც მანქანა დიდხანს არ გამოიყენება, წყლის ავზში წყალი უნდა დაიწიოს და წყლის ავზი მშრალი იყოს.

მარტივი დასუფთავების რეჟიმი

გააქტიურებულია ჩართვა/გამორთვის ღილაკზე 5 წამის განმავლობაში დაჭერით, დასუფთავების ეს ციკლი უზრუნველყოფს სწრაფ და მარტივ ჰიგიენურ წმენდას სულ რაღაც 30 წუთში. გაწმენდის პროცესის დასრულების შემდეგ, გახსენით სადრენაჟე საცობი და დაასხით წყალი შიგნით.

ამ პროდუქტის სწორი განადგურება



- ეს მარკირება მიუთითებს, რომ ეს პროდუქტი არ უნდა განადგურდეს სხვა საყოფაცხოვრებო ნარჩენებთან ერთად ეკოკავშირის მასშტაბით.
- გარემოს ან ადამიანის ჯანმრთელობისთვის შესაძლო ზიანის თავიდან ასაცილებლად ნარჩენების უკონტროლო განადგურების შედეგად, გადაამუშავეთ იგი პასუხისმგებლობით, რათა ხელი შეუწყოს მატერიალური რესურსების მდგრადი ხელახლა გამოყენებას.
- ნახშირი მოწყობილობის დასაბრუნებლად, გთხოვთ, გამოიყენოთ დაბრუნებისა და შეგროვების სისტემები ან დაუკავშირდით საცალო ვაჭრობას, სადაც პროდუქტი შეიძინა. მათ შეუძლიათ მიიღონ ეს პროდუქტი ეკოლოგიურად უსაფრთხო გადაამუშავებისთვის.

БУДЬ ЛАСКА, ЗВЕРНІТЬ УВАГУ, ЩО КЕРІВНИЦТВО МОЖЕ БУТИ СТВОРЕНЕ ДЛЯ КІЛЬКОХ МОДЕЛЕЙ ПРИСТРОЮ.
 ВАШ ПРИСТРІЙ МОЖЕ НЕ МІСТИТИ ФУНКЦІЙ, ЗГАДАНИХ У КЕРІВНИЦТВІ.
 ЦЕ ПЕРЕКЛАДЕНО ЗА ДОПОМОГОЮ ШТУЧНОГО ІНТЕЛЕКТУ.

ІНСТРУКЦІЇ ЗАГАЛЬНОЇ БЕЗПЕКИ ТА ПОПЕРЕДЖЕННЯ

- Перед використанням цього пристрою уважно прочитайте інструкцію користувача.
- Будь ласка, переконайтеся, що рекомендована напруга співпадає з напругою, яку ви використовуєте.
- Будь ласка, зберігайте інструкції, гарантійний сертифікат, чек на покупку та, якщо можливо, картон з внутрішнім упакуванням!
- Пристрій призначений виключно для особистого використання, а не для комерційного використання, не для професійного використання!
- Завжди відключайте штепсель від розетки, коли пристрій не використовується, прикріплюючи додаткові частини, чищення пристрою або у разі виникнення порушень. Вимкніть пристрій перед цим. Тягніть за штепсель, а не за кабель.
- Щоб захистити дітей від небезпеки електроприладів, ніколи не залишайте їх без нагляду з пристроєм. Отже, обираючи місце для вашого пристрою, робіть це таким чином, щоб діти не мали доступу до пристрою. Піклуйтеся про те, щоб кабель не висівав.
- Регулярно перевіряйте пристрій і кабель на пошкодження. Якщо виявлено будь-яке пошкодження, пристрій не повинен використовуватися.
- Не дозволяйте дітям гратися з пристроєм. Не дозволяйте дітям гратися з упаковкою, такою як пластикові пакети.
- Цей прилад можуть використовувати діти віком від 8 років і старше, а також особи з фізичними, сенсорними або розумовими порушеннями, або відсутністю досвіду та знань, за умови, що вони перебувають під наглядом або отримали інструкції з безпечного використання пристрою та розуміють можливі небезпеки. Чищення та обслуговування користувача не повинні проводитися дітьми, якщо вони молодші за 8 років і перебувають без нагляду.
- Не ремонтуйте пристрій самостійно, але зверніться до авторизованого експерта у разі виникнення проблеми.
- З міркувань безпеки розірваний або пошкоджений мережевий шнур може бути замінений лише еквівалентним шнуром від виробника, нашого відділу обслуговування клієнтів або подібно кваліфікованої особи.
- Уникайте нагрівання пристрою та кабелю прямим сонячним світлом, вологою, гострими краями та подібними.
- Вимикайте пристрій і відключайте його, коли ви не використовуєте його.
- Використовуйте лише оригінальні аксесуари, надані постачальником.

- Не використовуйте пристрій на вулиці. (Якщо пристрій призначений для використання на вулиці.) Завжди захищайте від нуля або нижчої температури.
- Ніколи не використовуйте поруч з водою (ванна, раковина і т. Д.). Пристрій не повинен бути викладений до дощу або вологості. Використовуйте пристрій лише тоді, коли ваші руки сухі.
- Якщо пристрій потрапить у воду, відключіть його перед видаленням із води. Не торкайтеся джерела води. Перед використанням пристрій повинен бути перевірений спеціалістом. Щоб уникнути ризику ураження електричним струмом, не очищуйте пристрій водою або не занурюйте його в воду.
- Використовуйте пристрій лише для призначеного йому призначення.
- Цей пристрій повинен працювати лише при підключенні до заземленої розетки, встановленої відповідно до вимог. Переконайтеся, що напруга живлення відповідає напрузі, зазначеній на табличці з типом.
- Пошкодження, які виникають при використанні пристрою для інших цілей, ніж ті, що зазначені в інструкціях, або неправильному використанні або якщо пристрій не ремонтується експертами, не підлягають гарантії.
- Використовуйте пристрій лише на рівній та горизонтальній поверхні.
- Після падіння на тверду поверхню з висоти, пристрій більше не слід використовувати. Навіть невидимі пошкодження можуть спричинити негативні наслідки для функціональної безпеки пристрою. Пристрій можна використовувати лише після перевірки професіоналом.
- Ніколи не переносьте або тягніть пристрій, тримаючи за штепсель, оскільки є ризик короткого замикання через переривання кабелю. Не згинається, не стискайте і не тягніть шнур живлення через гострі краї.
- Якщо є вентиляційний отвір, не закривайте його. Не наливайте жодної рідини або порошку в вентиляційні отвори.
- Не вставляйте пальці або інші предмети в відкриті частини пристрою.
- В разі пошкоджень, спричинених неправильним використанням або невиконанням цих інструкцій, відмова від відповідальності не приймається.
- Коли функція охолодження увімкнена, тримайте її в добре провітрюваному місці. Не блокуйте вентиляцію пристрою.
- Не зберігайте м'ясо, рибу, молочні продукти та інші продукти, які можуть псуватися, в пристрої більше однієї години.
- Не рекомендується використання подовжувальних шнурів з цим продуктом.
- Попередження про ув'язнення дитини! Ризик ув'язнення дитини. Перед тим як викинути ваш старий міні-холодильник, зніміть двері. Пристрій не призначений для використання дітьми або особами з обмеженими можливостями без нагляду.

ЧАСТИ

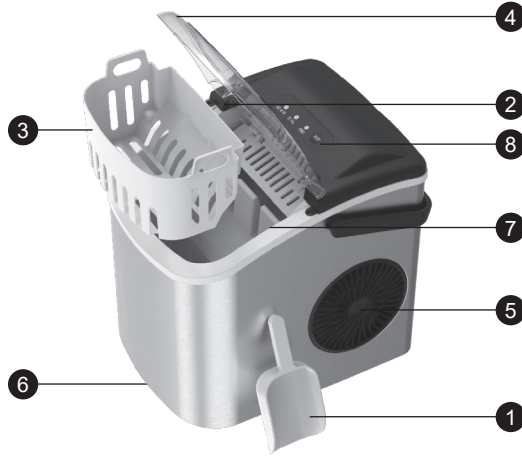

1. Лопата для льоду: Дозволяє легко виймати накопичений лід з лотка для льоду.
2. Датчик повного льоду інфрачервоного виявлення: лід блокує інфрачервоне випромінювання, і світло повного льоду на дисплеї увімкнене.
3. Лоток для льоду: використовується для зберігання та переміщення кубиків льоду.
4. Верхня кришка: з прозорим вікном, ви можете спостерігати за процесом виготовлення льоду.
5. Одиниця випуску повітря: Щоб забезпечити плавний потік повітря, відстань від об'єкта повинна бути більше 15 см.
6. Заглушка для відведення: Потягніть вниз, щоб відведення води з резервуара для води.
7. Відмітка рівня води: додайте воду нижче шкали "МАКС".
8. Панель керування

ПАНЕЛЬ КЕРУВАННЯ

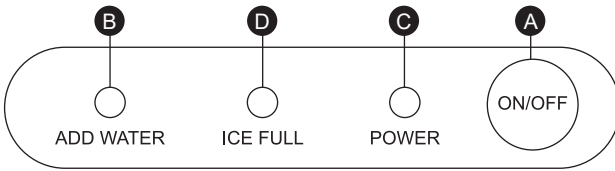

- A. Кнопка Ввімкнення / Вимкнення
- B. Показник додавання води
- C. Кнопка виготовлення льоду
- D. Показник повного льоду. Через 5 хвилин після автоматичної зупинки, він автоматично почне працювати після видалення льоду.

ПЕРЕД ВИКОРИСТАННЯМ

- Під час процесу переміщення не дозволяйте виробу нахилитися під кутом 45° або вверх дном.
- Якщо ви вперше використовуєте, тримайте прилад для виготовлення льоду вертикально принаймні 24 години перед включенням.
- Видаліть всю внутрішню та зовнішню упаковку. Перевірте наявність лотка для льоду та лопатки.
- Вийміть лоток для льоду та промийте його в теплій воді, потім промийте резервуар теплою водою та м'якою тканиною.
- Очистіть колону випаровувача водою або спиртом.
- Розмістіть виріб для виготовлення льоду подалі від прямого сонячного світла та від тепла та випромінювання, і розмістіть його горизонтально з відстанню принаймні 15 см з кожного боку.
- Місце розташування виробу для виготовлення льоду має придатний вихід для живлення.

УВАГА: З міркувань безпеки цей виріб для виготовлення льоду повинен бути надійно заземлений. Для роботи машини потрібне стандартне живлення 220-240 В, 50/60 Гц 10 А з заземленням. Якщо заземлюючий провід використовується неправильно, може виникнути ризик ураження електричним струмом. Якщо шнур живлення пошкоджено, будь ласка, не використовуйте його.

ВИКОРИСТАННЯ

- Відкрийте верхню кришку, вийміть льодяну корзину, додайте воду до резервуара для води, дотримуючись рівня води нижче максимального рівня, поставте льодяну корзину на місце і закрийте верхню кришку.
- Натисніть кнопку “УВІМКНЕННЯ/ВИМКНЕННЯ” на панелі керування, щоб почати виготовлення льоду.
- Кожний цикл виготовлення льоду триває від 7 до 9 хвилин, в залежності від температури в приміщенні. Також пов'язаний з температурою води та температурою навколишнього середовища.
- Після запуску льодогенератора регулярно перевіряйте рівень води в резервуарі для води. Якщо насос не забезпечує подачу води, льодогенератор автоматично зупиниться, загориться індикатор “Додати воду”, що означає, що води немає. У цей час додайте воду до резервуара для води і натисніть кнопку “УВІМКНЕННЯ/ВИМКНЕННЯ”, щоб перезапустити виготовлення льоду.
- Якщо льодяна корзина заповниться, вона автоматично зупиниться, і загориться індикатор “Лід повний”. Після зупинки роботи більше 5 хвилин позиція льоду буде нижче позиції інфрачервоного датчика, машина відновить роботу.
- Рекомендється змінювати воду кожні 24 години, щоб зберегти її чистою. Якщо льодогенератор не буде використовуватися тривалий час, будь ласка, вийміть залишкову воду з резервуара для води.

Рекомендація: Використовуйте питну воду або чисту воду.

ЧИСТКА ТА ОБСЛУГОВУВАННЯ

Перед використанням цього льодогенератора настійно рекомендується ретельно очистити всю машину.

- Вийміть льодяну корзину.
- Відкрийте зливний патрубок, щоб випустити воду з резервуара.
- Протріть резервуар з розведеним миючим засобом, теплою водою і м'якою тканиною.
- Зовнішню частину машини регулярно протирайте змішаним миючим засобом і теплою водою.
- Протріть резервуар ще однією м'якою тканиною і висушіть його.
- Закрийте зливний патрубок.
- Якщо машина не використовується тривалий час, воду в резервуарі потрібно випустити і резервуар треба протерти насухо.

Режим простого прибирання

Активується натисканням кнопки УВІМКНЕННЯ/ВИМКНЕННЯ протягом 5 секунд, цей цикл прибирання забезпечує швидке і просте гігієнічне прибирання всього за 30 хвилин. Після завершення процесу прибирання відкрийте зливний патрубок і випустіть воду всередині.

Правильне утилізування цього продукту



- Ця позначка вказує на те, що цей продукт не повинен утилізуватися разом із іншими побутовими відходами в усій Європейському союзі.
- Щоб запобігти можливій шкоді довкіллю або здоров'ю людини від неконтрольованого видалення відходів, відповідально переробляйте його, щоб сприяти сталому використанню матеріальних ресурсів.
- Щоб повернути використаний пристрій, скористайтеся системами повернення та збору або зв'яжіться з роздрібним торговцем, де був придбаний продукт. Вони можуть прийняти цей продукт для екологічно безпечної переробки.

تعليمات السلامة العامة وتحذيرات

- قبل استخدام هذا الجهاز، يرجى قراءة دليل التعليمات بعناية
- يرجى التأكد من أن الجهد المقنن هو نفس الجهد الذي تم استخدامه
- يرجى الاحتفاظ بالتعليمات وشهادة الضمان وفاتورة البيع، وإذا كان ذلك ممكناً، بالكرتون مع العبوة الداخلية
- يهدف الجهاز حصراً للاستخدام الخاص وليس للاستخدام التجاري، وليس للاستخدام المهني
- قم دائماً بإزالة القابس من المقبس عندما لا يكون الجهاز قيد الاستخدام عند توصيل أجزاء الإكسسوار أو تنظيف الجهاز، أو عند حدوث إزعاج. قم بإيقاف تشغيل الجهاز مسبقاً. اسحب القابس، وليس الكابل
- لحماية الأطفال من مخاطر الأجهزة الكهربائية، لا تركهم بدون إشراف مع الجهاز. وبالتالي، عند اختيار موقع جهازك، افعل ذلك بحيث لا يتمكن الأطفال من الوصول إلى الجهاز. احرص على التأكد من عدم تعليق الكابل
- T اختبر الجهاز والكابل بانتظام للتأكد من عدم وجود أضرار. إذا كان هناك أي نوع من الأضرار، يجب عدم استخدام الجهاز
- لا تسمح للأطفال باللعب بالجهاز. لا تدع الأطفال يلعبون بمواد التغليف مثل الأكياس البلاستيكية
- يمكن استخدام هذا الجهاز من قبل الأطفال الذين تتراوح أعمارهم بين 8 سنوات فأكثر والأشخاص ذوي الإعاقة الجسدية أو الحسية أو العقلية، أو نقص الخبرة والمعرفة، شريطة أن يكونوا تحت الإشراف أو قد تلقوا تعليمات حول كيفية استخدام الجهاز بأمان وفهم المخاطر المحتملة. يجب ألا تقوم الأطفال الذين تقل أعمارهم عن 8 سنوات وغير المراقبين بتنظيف الجهاز وصيانتها
- لا تقم بإصلاح الجهاز بنفسك، ولكن اعمل مع خبير معتمد في حالة وجود مشكلة
- من أجل السلامة، يمكن تبديل السلك الرئيسي المكسور أو التالف فقط بسلك مكافئ من الشركة المصنعة، أو قسم خدمة العملاء لدينا، أو شخص مؤهل مماثل
- ابتعد عن تخزين الجهاز والكابل بعيداً عن الحرارة، وأشعة الشمس المباشرة، والرطوبة، والحواف الحادة، وما شابه
- أوقف تشغيل الجهاز وافصله عندما لا تستخدم الجهاز
- استخدم فقط الملحقات الأصلية المقدمة من الشركة الموردة
- لا تستخدم الجهاز في الهواء الطلق. (ما لم يكن الجهاز مصمماً للاستخدام في الخارج.) دائماً قم بالحماية ضد درجة الحرارة الصفرية أو تحت الصفر
- لا تستخدم بالقرب من الماء (حوض الاستحمام، أو الحوض، إلخ). يجب عدم تعريض الجهاز للمطر أو الرطوبة. استخدم الجهاز فقط عندما تكون يديك جافة
- إذا سقط الجهاز في الماء، قم بفصله عن الكهرباء قبل أن تخرجه من الماء. لا تلمس مصدر الماء. يجب فحص الجهاز من قبل متخصص قبل استخدامه مرة أخرى. من أجل تجنب خطر التعرض لصدمة كهربائية، لا تنظف الجهاز بالماء أو تغمره في الماء
- استخدم الجهاز فقط للغرض المقصود
- يجب أن يتم تشغيل هذا الجهاز فقط عند الاتصال به بمقبس مؤرض مثبت وفقاً للوائح. تأكد من أن الجهد الكهربائي المتوفر يتوافق مع الجهد المذكور على اللوحة النوعية
- الأضرار التي تحدث عند استخدام الجهاز لأغراض غير تلك المحددة في التعليمات أو استخدامه بشكل غير صحيح أو عدم إصلاحه بواسطة خبراء لا تغطيتها الضمان
- استخدم الجهاز دائماً على سطح مستو وأفق
- يجب التوقف عن استخدام الجهاز بعد سقوطه على سطح صلب من ارتفاع. حتى الأضرار غير المرئية قد تسبب آثاراً سلبية على السلامة الوظيفية للجهاز. يمكن استخدام الجهاز فقط بعد فحصه من قبل محترف
- لا تحمل أو اسحب الجهاز بالقبضة على القابس الكهربائي حيث يوجد خطر تسبب في حدوث تماس كهربائي بسبب كسر الكابل. لا تلوي أو تقرص أو تسحب السلك الكهربائي عبر الحواف الحادة
- إذا كان هناك فتحة للتهوية، فلا تغطيتها. لا تصب أي سائل أو مسحوق في فتحات التهوية
- لا تدخل أصابعك أو أشياء أخرى في الأجزاء المفتوحة للجهاز
- لا يتم قبول أي مسؤولية في حالة الأضرار الناجمة عن الاستخدام غير السليم أو عدم الامتثال لهذه التعليمات
- عند تشغيل وظيفة التبريد، احتفظ به في منطقة مهواة جيداً. لا تحبب تهوية الوحدة
- لا تخزن اللحوم أو الأسماك أو المنتجات الألبانية والعناصر الأخرى التي قد تتلف في الوحدة لأكثر من ساعة واحدة
- لا يُنصح باستخدام كابلات التمديد مع هذا المنتج
- تحذير من مخاطر غلق الأطفال! خطر غلق الأطفال. قبل التخلص من ثلاجتك الصغيرة القديمة، افصل الأبواب. لا يهدف الجهاز للاستخدام من قبل الأطفال أو الأشخاص المرضى دون إشراف

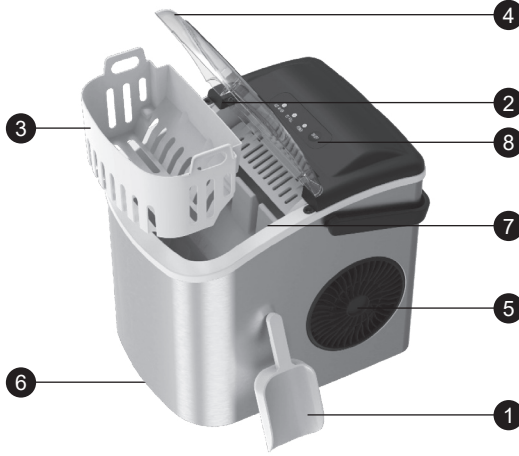

1. مجرفة الثلج: تسمح لك بسهولة استرجاع الثلج المتراكم من سلة الثلج
2. جهاز استشعار كامل للثلج بالأشعة تحت الحمراء: يحظر الثلج استقبال الأشعة تحت الحمراء، ويظل ضوء الثلج الكامل على لوحة العرض مضاءً
3. سلة الثلج: تستخدم لتخزين ونقل مكعبات الثلج
4. الغطاء العلوي: مع نافذة شفافة، يمكنك رؤية عملية صنع الثلج
5. فتحة تهوية الهواء: لضمان تدفق هواء سلس، يجب أن يكون المسافة من الجسم أكثر من 15 سم
6. مقبض التصريف: اسحب لتصريف الماء في خزان الماء
7. "MAX" علامة مستوى الماء: أضف الماء أقل من خط القياس
8. لوحة التحكم

لوحة التحكم

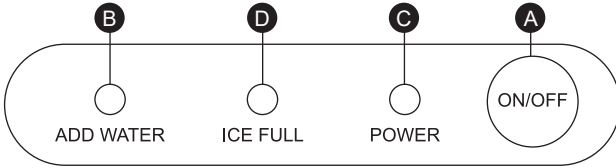

- أ. زر التشغيل/الإيقاف
- ب. مؤشر إضافة الماء
- ج. زر صنع الثلج
- د. إشارة الثلج الكامل. بعد 5 دقائق من التوقف التلقائي، سيبدأ العمل تلقائيًا بعد أخذ الثلج

قبل الاستخدام

- أثناء عملية التحريك، لا تسمح بميل المنتج بزاوية 45 درجة، أو بالمقلوب
- إذا كانت هذه المرة الأولى لاستخدامه، فحافظ على استقامة صانع الثلج لمدة لا تقل عن 24 ساعة قبل تشغيله
- قم بإزالة جميع التغليف الداخلي والخارجي. تحقق من سلال الثلج والمجرفة
- قم بإزالة سلة الثلج وتنظيفها بالماء الدافئ، ثم اشطف الخزان بالماء الدافئ وقطعة قماش ناعمة
- قم بتنظيف عمود المبرخ بالماء أو الكحول
- ضع صانع الثلج بعيدًا عن أشعة الشمس المباشرة وبعيدًا عن الحرارة والإشعاع. وضع صانع الثلج أفقيًا مع مسافة لا تقل عن 15 سم من كل جانب
- الموقع الذي يتم فيه وضع صانع الثلج يجب أن يكون به مخرج مناسب للطاقة

تنبيه: لأجل سلامتك، يجب أن يكون هذا الصانع للثلج مؤرّضًا بشكل موثوق. تتطلب الآلة توصيل كهربائي قياسي بجهد 220-240 فولت، 50/60 هرتز 10 أمبير مع تأريض. إذا تم استخدام سلك التأريض بشكل غير صحيح، قد يكون هناك خطر من الصدمة الكهربائية. إذا تم تلف سلك الطاقة، فلا تستخدمه، من فضلك

استخدام

- افتح الغطاء العلوي، واخرج سلة الثلج، وأضف الماء إلى خزان الماء، وحافظ على مستوى الماء أقل من العلامة القصوى للماء، ثم أعد سلة الثلج مرة أخرى، وأغلق الغطاء العلوي
- اضغط على مفتاح "تشغيل/إيقاف" على لوحة التحكم لبدء صنع الثلج
- يستمر كل دورة لصنع الثلج من 7 إلى 9 دقائق، تبعاً لدرجة حرارة الغرفة. كما يرتبط بدرجة حرارة الماء ودرجة حرارة المحيط
- بعد بدء تشغيل آلة الثلج، تحقق من مستوى الماء في خزان الماء بانتظام. إذا فشلت مضخة الماء في ضخ الماء، ستوقف آلة الثلج تلقائياً، ويُضيء مؤشر "إضافة الماء"، مما يعني عدم وجود ماء. في هذا الوقت، تحتاج إلى إضافة الماء إلى خزان الماء، ثم الضغط على زر "تشغيل/إيقاف" لإعادة بدء صنع الثلج
- إذا كانت سلة الثلج ممتلئة، فستوقف الجهاز تلقائياً، وسيُشعل مصباح "الثلج ممتلئ". بعد التوقف لمدة أكثر من 5 دقائق، يكون موضع الثلج أدنى من موضع الكشف بالأشعة تحت الحمراء، ثم يبدأ الجهاز مرة أخرى
- يُوصى بتغيير الماء كل 24 ساعة للحفاظ على نظافة الماء. إذا كانت آلة صنع الثلج لن تُستخدم لفترة طويلة، يرجى تفريغ الماء المتبقي في خزان الماء
- توصية: استخدام مياه الشرب أو الماء النقي

التنظيف والصيانة

- قبل استخدام صانع الثلج هذا، يوصى بشدة بتنظيف الجهاز بالكامل
- قم بإزالة سلة الثلج
- افتح سداة التصريف لتصريف المياه الموجودة في الخزان
- امسح الخزان بمنظف مخفف وماء دافئ وقطعة قماش ناعمة
- ينبغي فرك الجزء الخارجي من الجهاز بشكل متكرر باستخدام منظف مخفف وماء دافئ
- جفف الخزان بقطعة قماش ناعمة أخرى
- أغلق سداة التصريف
- عند عدم استخدام الآلة لفترة طويلة، يجب تصريف المياه الموجودة في خزان المياه ومسح خزان المياه حتى يجف

وضع التنظيف السهل

يتم تنشيطها بالضغط على زر التشغيل/الإيقاف لمدة 5 ثوانٍ، وتوفر دورة التنظيف هذه تنظيفاً صحياً سريعاً وسهلاً خلال 30 دقيقة فقط. بعد الانتهاء من عملية التنظيف، افتح سداة التصريف وقم بتفريغ الماء بداخلها

تصريف صحيح لهذا المنتج

- تشير هذه العلامة إلى أنه يجب عدم التخلص من هذا المنتج مع النفايات المنزلية الأخرى في جميع أنحاء الاتحاد الأوروبي
- لمنع الضرر المحتمل للبيئة أو الصحة البشرية نتيجة التخلص غير المضبوط من النفايات، يُرجى إعادة تدويره بشكل مسؤول لتعزيز إعادة استخدام الموارد المادية بشكل مستدام لإرجاع جهازك المستخدم، يرجى استخدام أنظمة الإرجاع والتجميع أو الاتصال بالبايع حيث تم شراء المنتج. يمكنهم أخذ هذا المنتج لإعادة تدويره بطريقة صديقة للبيئة



راهنمای ایمنی عمومی و هشدارها

- قبل از استفاده از این دستگاه، لطفاً دستورالعمل ها را با دقت مطالعه کنید.
- لطفاً اطمینان حاصل کنید که ولتاژ رتبه بندی شده با ولتاژی که استفاده می کنید یکسان است
- !لطفاً دستورالعمل ها، گواهی تضمین، رسید فروش و اگر امکان دارد کارتن با بسته بندی داخلی را نگه دارید
- !این دستگاه مناسب استفاده اختصاصاً شخصی است و برای استفاده تجاری و حرفه ای مناسب نیست
- همیشه پلاگ را از پریز بکشید هرگاه دستگاه در حالت استفاده نیست که از قطعات لوازم جانبی برداشته شده است، دستگاه را تمیز می کنید یا هرگاه مشکلی رخ دهد. در ابتدا دستگاه را خاموش کنید از پلاگ بکشید، نه از کابل
- برای محافظت از کودکان در برابر خطرات دستگاه های برقی، هرگز آنها را بدون نظارت با دستگاه تنها نگذارید.
- بنابراین، هنگام انتخاب محل برای دستگاه خود، این کار را به گونه ای انجام دهید که کودکان به دستگاه دسترسی نداشته باشند. از کابل استفاده کنید که بند نشود
- به طور منظم دستگاه و کابل را برای آسیب دیدگی آزمایش کنید. در صورت وجود هرگونه آسیب، دستگاه نباید استفاده شود
- اجازه ندهید کودکان با دستگاه بازی کنند. اجازه ندهید کودکان با مواد بسته بندی مانند کیسه های پلاستیک بازی کنند
- این دستگاه می تواند توسط کودکانی با سن 8 سال به بالا و افراد دارای معلولیت فیزیکی، حسی یا ذهنی، یا کمبود تجربه و دانش استفاده شود، شرط این است که آنها نظارت داشته باشند یا به آنها دستورالعمل استفاده ایمن و خطرات ممکن را درک کرده باشند. تمیز کردن و نگهداری کاربر نباید توسط کودکان انجام شود مگر اینکه آنها زیر 8 سال باشند و بدون نظارت باشند
- دستگاه را خودتان تعمیر نکنید، بلکه در صورت مشکل به متخصص مجاز مراجعه کنید
- به دلیل امنیتی، تنها از یک سیم برق شکسته یا آسیب دیده باید تنها توسط یک سیم معادل از تولید کننده، دپارتمان خدمات مشتری یا شخص مشابهی تعویض شود
- دستگاه و کابل را از گرما، نور مستقیم آفتاب، رطوبت، لبه های تیز و موارد مشابه دور نگه دارید
- دستگاه را خاموش کرده و از پریز بکشید هرگاه دستگاه را استفاده نمی کنید
- فقط از لوازم جانبی اصلی ارائه شده توسط تامین کننده استفاده کنید
- از دستگاه در فضای باز استفاده نکنید. (مگر اینکه دستگاه برای استفاده در فضای باز طراحی شده باشد). همیشه در مقابل دماهای صفر یا منفی محافظت کنید
- هرگز نزدیک آب (حوضچه حمام، سینک، و غیره) استفاده نکنید. این دستگاه نباید به باران یا رطوبت معرض شود. تنها زمانی از دستگاه استفاده کنید که دستانتان خشک باشد
- اگر دستگاه به آب افتد، پیش از بیرون کشیدن آن از آب، پلاگ آن را بکشید. به منبع آب دست نزنید. دستگاه باید قبل از استفاده مجدد توسط یک تخصصی بررسی شود. برای جلوگیری از خطر شوک الکتریکی، دستگاه را با آب تمیز نکنید یا در آب غرق نکنید
- فقط برای هدف مقصد استفاده کنید
- این دستگاه تنها باید هنگام متصل شدن به پریز زمینی به اجرا درآید که به مطابق با مقررات نصب شده باشد.
- اطمینان حاصل کنید که ولتاژ تامین مطابق با ولتاژ مشخص شده در پلاگ نوعی است
- آسیب هایی که هنگام استفاده از دستگاه برای مقاصد غیر از آنچه در دستورالعملها مشخص شده است یا با استفاده نادرست اتفاق می افتد یا توسط متخصصان تعمیر نمی شود، تحت پوشش ضمانت نیستند
- همیشه از دستگاه روی یک سطح صاف و افقی استفاده کنید
- دستگاه باید بعد از اینکه بر روی یک سطح سخت از ارتفاع می افتد دیگر استفاده نشود. حتی آسیب های غیر قابل رؤیت ممکن است منجر به اثرات منفی بر روی ایمنی عملکرد دستگاه شود. دستگاه فقط پس از بررسی توسط یک تخصصی قابل استفاده است
- هرگز دستگاه را با ننگ داشتن پلاگ برق حمل یا کشیدن نکنید زیرا خطر شورت مدار به دلیل شکستن کابل وجود دارد. سیم برق را روی لبه های تیز خم نکنید، فشرده نکنید یا بکشید
- اگر یک حفره تهویه وجود دارد، آن را پوشش ندهید. هیچ مایع یا پودری را در حفره های تهویه ریخته نکنید
- انگشتان یا اشیاء دیگر را به قسمت های باز دستگاه ننهید
- در صورت وقوع خرابی ناشی از استفاده نادرست یا عدم رعایت این دستورالعمل ها، هیچ مسئولیتی قبول نمی شود
- زمانی که عملکرد خنک کننده فعال است، آن را در محلی خوب تهویه شده نگهداری کنید. روی هوای واحد محافظت نکنید

FA

- گوشت، ماهی، محصولات لبنی و سایر مواردی که ممکن است فاسد شوند را بیش از یک ساعت در واحد نگهداری نگینید
- استفاده از کابل‌های تمدید با این محصول توصیه نمی‌شود
- هشدار برداشت کودک! خطر برداشت کودک. قبل از اینکه یخچال مینی قدیمی خود را دور بیندازید، درها را بیرون بیاورید. این دستگاه مناسب استفاده توسط کودکان یا افراد معلول بدون نظارت نیست

قطعات

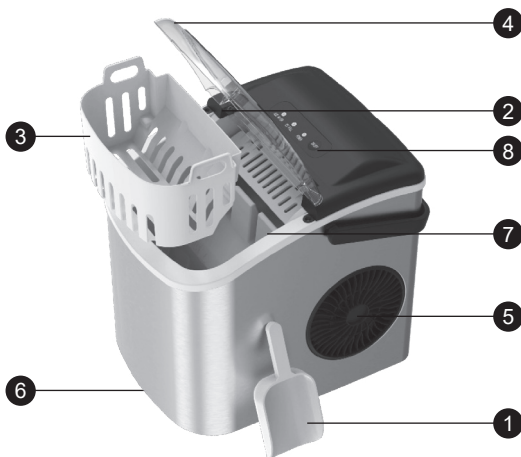

1. لیف یخ: به شما امکان می‌دهد به راحتی یخ را از سبد یخ جمع‌آوری کنید
2. سنسور تشخیص پر شدن یخ یا استفاده از تشخیص فروسرخ، یخ دریافت فروسرخ مسدود می‌شود و چراغ پر شدن یخ روی پنل نمایشگر روشن می‌شود.
3. سبد یخ: برای ذخیره و جابه‌جایی قطعات یخ استفاده می‌شود
4. پوشش بالایی: با پنجره شفاف، شما می‌توانید فرآیند تولید یخ را ببینید
5. سوراخ هوای تخلیه: برای اطمینان از جریان هوای صاف، فاصله از اشیاء باید بیشتر از 15 سانتیمتر باشد
6. پلاگ زهکش: برای تخلیه آب در مخزن آب، به پایین کشیده شود
7. اضافه کنید "MAX" نشان سطح آب: آب را زیر خط مقیاس
8. پنل کنترل

پنل کنترل

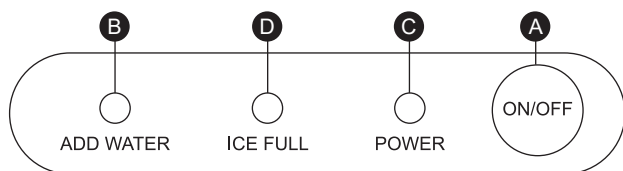

- دکمه روشن / خاموش
- نشان دهنده اضافه کردن آب
- دکمه تولید یخ
- نشان دهنده پر شدن یخ. پس از 5 دقیقه از توقف خودکار،
- بعد از جمع کردن یخ، به طور خودکار شروع به کار می‌کند

قبل از استفاده

- در فرآیند حرکت، اجازه ندهید محصول به زاویه 45 درجه بلند شود یا به روی کف بچرخد
- اگر اولین بار استفاده می کنید، حداقل 24 ساعت قبل از روشن کردن دستگاه تولید یخ را به صورت عمودی نگه دارید
- تمام بسته بندی های داخلی و خارجی را بردارید. سبد یخ و لیف یخ را چک کنید
- سبد یخ را بردارید و با آب گرم تمیز کنید، سپس مخزن را با آب گرم و دستمال نرم شستشو دهید
- ستون گاز را با آب یا الکل تمیز کنید
- دستگاه تولید یخ را در معرض نور مستقیم آفتاب قرار ندهید و دور از گرما و تابش قرار دهید و آن را به صورت افقی با فاصله حداقل 15 سانتیمتر هر طرف قرار دهید
- مکان قرارگیری دستگاه تولید یخ دارای پریز مناسب برق باشد
- توجه: برای ایمنی شما، این دستگاه تولید یخ باید به طور قابل اعتماد مقاومت برقی شود. این دستگاه نیازمند یک منبع تغذیه استاندارد 220-240 ولت، 50/60 هرتز، 10 آمپر با زمین است. اگر سیم زمین به درستی استفاده نشود، ممکن است خطر شوک الکتریکی وجود داشته باشد. اگر سیم برق آسیب دیده است، لطفاً از آن استفاده نکنید

استفاده

- درپوش بالایی را باز کنید، سبد یخ را بیرون بیاورید، آب را به مخزن آب اضافه کنید، سطح آب را زیر نشانه حداکثر سطح آب نگه دارید، سبد یخ را برگردانید و درپوش بالایی را ببندید
- دکمه "روشن / خاموش" را روی صفحه کنترل فشار دهید تا شروع به ساخت یخ کنید
- هر دوره ساخت یخ 7 تا 9 دقیقه طول می کشد، بستگی به دمای اتاق دارد. همچنین مربوط به دمای آب و دمای محیط است
- پس از آغاز ماشین ساخت یخ، به مراتب سطح آب در مخزن آب را به طور مکرر بررسی کنید. اگر پمپ آب نتواند آب را پمپ کند، ماشین یخ به طور خودکار متوقف می شود، چراغ نشانگر "افزودن آب" روشن می شود و این بدان معناست که آبی وجود ندارد. در این زمان، باید آب را به مخزن آب اضافه کرده و سپس دکمه "روشن / خاموش" را فشار دهید تا ساخت یخ را دوباره شروع کنید
- اگر سبد یخ پر شود، به طور خودکار متوقف می شود و چراغ "یخ پر" روشن می شود. بعد از متوقف شدن بیش از 5 دقیقه، موقعیت کوبه یخ پایین تر از موقعیت تشخیص مادون قرمز است، ماشین دوباره شروع می کند
- توصیه می شود که هر 24 ساعت یکبار آب را تعویض کنید تا آب تمیز باقی بماند. اگر ماشین ساخت یخ برای مدت زمان طولانی استفاده نمی شود، لطفاً آب باقی مانده در مخزن آب را خالی کنید
- توصیه: از آب آشامیدنی یا آب خالص استفاده کنید

تمیز کردن و نگهداری

قبل از استفاده از این ساز ساخت یخ، بسیار توصیه می شود که کل ماشین را به طور کامل تمیز کنید

- سبد یخ را بیرون بیاورید
- سوراخ تخلیه را باز کرده و آب موجود در مخزن را تخلیه کنید
- مخزن را با محلول مخلوط کننده، آب گرم و دستمال نرم پاک کنید
- بیرونی ماشین باید به طور مکرر با محلول مخلوط کننده و آب گرم تمیز شود
- مخزن را با دستمال نرم دیگر خشک کنید
- سوراخ تخلیه را ببندید
- زمانی که ماشین برای مدت طولانی استفاده نمی شود، آب موجود در مخزن آب باید تخلیه شود و مخزن آب باید خشک شود

حالت تمیز کردن آسان

این دوره تمیز کردن با فشار دادن دکمه روشن / خاموش به مدت 5 ثانیه فعال می شود و تمیز کردن سریع و آسان بهداشتی را در فقط 30 دقیقه فراهم می کند. پس از اتمام فرآیند تمیز کردن، سوراخ تخلیه را باز کنید و آب داخل آن را خالی کنید

دفع صحیح این محصول

- این علامت نشان می دهد که محصول نباید با سایر زباله های خانگی در تعدادیه اروپا دور ریخته شود
- برای جلوگیری از آسیب های احتمالی به محیط زیست یا سلامت انسان در اثر دفع بی رویه زباله، آنها را به طور مسئولانه بازیافت کنید تا استفاده مجدد پایدار از منابع مادی را ترویج دهید
- برای بازگرداندن دستگاه استفاده شده خود، از سیستم های برگشت و جمع آوری استفاده کنید یا با خرده فروشی که محصول خریداری شده است تماس بگیرید. آنها می توانند محصول را برای بازیافت ایمن برای محیط زیست پذیرند



HOUD ER A.U.B. REKENING MEE DAT DEZE HANDLEIDING GELDT VOOR MEERDERE MODELLEN. DEZE HANDLEIDING KAN BESCHRIJVINGEN VAN FUNCTIES BEVATTEN DIE MOGELIJK NIET OP UW APPARAAT BESCHIKBAAR ZIJN. DEZE TAAL IS VERTAALD MET BEHULP VAN KUNSTMATIGE INTELLIGENTIE.

ALGEMENE VEILIGHEIDSinSTRUCTIES EN WAARSCHUWINGEN

- Lees voor gebruik van dit apparaat de instructiehandleiding zorgvuldig door.
- Zorg ervoor dat de nominale spanning dezelfde is als de spanning die u gebruikt heeft.
- Bewaar de instructies, het garantiecertificaat, het verkoopbewijs, en indien mogelijk, de doos met de binnenvpakking!
- Het apparaat is uitsluitend bedoeld voor privégebruik en niet voor commercieel gebruik, niet voor professioneel gebruik!
- Haal altijd de stekker uit het stopcontact wanneer het apparaat niet in gebruik is bij het bevestigen van accessoireonderdelen, het reinigen van het apparaat, of wanneer er een storing optreedt. Schakel het apparaat eerst uit. Trek aan de stekker, niet aan het snoer.
- Om kinderen te beschermen tegen de gevaren van elektrische apparaten, laat hen nooit zonder toezicht achter bij het apparaat. Kies daarom bij het plaatsen van uw apparaat een locatie waar kinderen geen toegang hebben tot het apparaat. Let erop dat het snoer niet loshangt.
- Test het apparaat en het snoer regelmatig op beschadigingen. Als er op welke manier dan ook schade is, mag het apparaat niet worden gebruikt.
- Sta kinderen niet toe om met het apparaat te spelen. Laat kinderen niet spelen met verpakkingsmateriaal zoals plastic zakken.
- Dit apparaat kan worden gebruikt door kinderen van 8 jaar en ouder en personen met lichamelijke, zintuiglijke of geestelijke beperkingen, of gebrek aan ervaring en kennis, mits zij onder toezicht staan of instructies hebben gekregen over hoe het apparaat veilig te gebruiken en de mogelijke gevaren begrijpen. Reiniging en onderhoud door de gebruiker mogen niet door kinderen worden uitgevoerd, tenzij zij jonger zijn dan 8 jaar en onbegeleid.
- Repareer het apparaat niet zelf, maar raadpleeg bij een probleem een erkend expert.
- Een gebroken of beschadigd netsnoer mag om veiligheidsredenen alleen worden vervangen door een equivalent snoer van de fabrikant, onze klantenserviceafdeling, of een vergelijkbaar gekwalificeerd persoon.
- Houd het apparaat en het snoer uit de buurt van warmte, direct zonlicht, vocht, scherpe randen, en dergelijke.
- Schakel het apparaat uit en haal de stekker uit het stopcontact wanneer u het apparaat niet gebruikt.
- Gebruik alleen originele accessoires die door de leverancier zijn verstrekt.

- Gebruik het apparaat niet buitenshuis. (Tenzij het apparaat is ontworpen voor buitengebruik.) Bescherm altijd tegen temperaturen rond het vriespunt of daaronder.
- Gebruik nooit in de buurt van water (badkuip, gootsteen, enz.). Het apparaat mag niet worden blootgesteld aan regen of vocht. Gebruik het apparaat alleen als uw handen droog zijn.
- Als het apparaat in water valt, haal dan de stekker uit het stopcontact voordat u het uit het water haalt. Raak de waterbron niet aan. Het apparaat moet door een specialist worden gecontroleerd voordat het opnieuw wordt gebruikt. Om het risico op een elektrische schok te vermijden, mag het apparaat niet worden gereinigd met water of erin worden ondergedompeld.
- Gebruik het apparaat alleen voor het beoogde doel.
- Dit apparaat mag alleen worden bediend wanneer het is aangesloten op een geaard stopcontact dat is geïnstalleerd volgens voorschriften. Zorg ervoor dat de voedingsspanning overeenkomt met de spanning die op de typeplaat staat vermeld.
- Schade die optreedt wanneer het apparaat wordt gebruikt voor andere doeleinden dan die vermeld in de instructies, of wanneer het verkeerd wordt gebruikt of niet wordt gerepareerd door experts, valt niet onder de garantie.
- Gebruik het apparaat altijd op een vlakke en horizontale ondergrond.
- Het apparaat mag niet meer worden gebruikt nadat het vanaf een grote hoogte op een harde ondergrond is gevallen. Zelfs onzichtbare schade kan negatieve effecten hebben op de functionele veiligheid van het apparaat. Het apparaat mag alleen worden gebruikt nadat het door een professional is gecontroleerd.
- Draag of trek het apparaat nooit aan het netsnoer vast, omdat er een risico op kortsluiting bestaat door snoerbreek. Buig, knijp of trek het snoer niet over scherpe randen.
- Bedek geen ventilatieopeningen als die aanwezig zijn. Giet geen vloeistof of poeder in de ventilatieopeningen.
- Steek geen vingers of andere objecten in de open delen van het apparaat.
- Geen aansprakelijkheid wordt aanvaard in geval van schade veroorzaakt door onjuist gebruik of het niet naleven van deze instructies.
- Houd bij het koelfunctie ingeschakeld is het in een goed geventileerde ruimte. Blokkeer de ventilatie van het apparaat niet.
- Bewaar vlees, vis, zuivelproducten en andere bederfelijke waren niet langer dan een uur in het apparaat.
- Het gebruik van verlengsnoeren wordt niet aanbevolen bij dit product.
- Waarschuwing voor beknelling van kinderen! Risico op beknelling van kinderen. Voordat u uw oude mini-koelkast weggooit, haal de deuren eraf. Het apparaat is niet bedoeld voor gebruik door kinderen of hulpbehoevende personen zonder toezicht.

ONDERDELEN

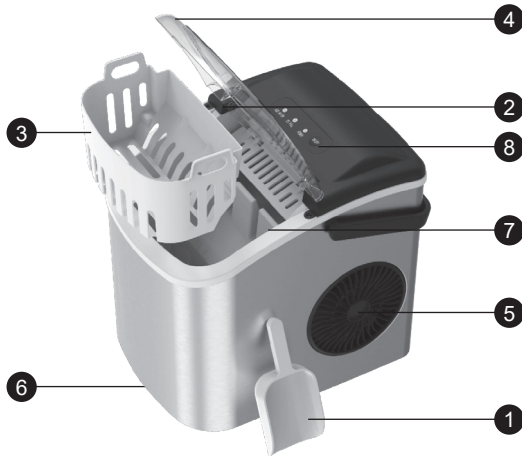

1. IJsschep: Hiermee kunt u gemakkelijk opgehoopt ijs uit de ijsmand halen.
2. Infrarood detectie ijs vol sensor: ijsblokken blokkeren infraroodontvangst en het ijs vol lampje op het displaypaneel brandt.
3. Ijsmand: gebruikt om ijsblokjes op te slaan en te verplaatsen.
4. Bovenste deksel: met transparant venster kunt u het ijsproductieproces zien.
5. Afvoeropening: Om een soepele luchtstroom te garanderen, moet de afstand van het object meer dan 15 cm zijn.
6. Aftapplugg: Trek naar beneden om het water in de watertank af te voeren.
7. Waterpeilaanduiding: voeg water toe onder de "MAX" schaal lijn.
8. Bedieningspaneel

BEDIENINGSPANEEL

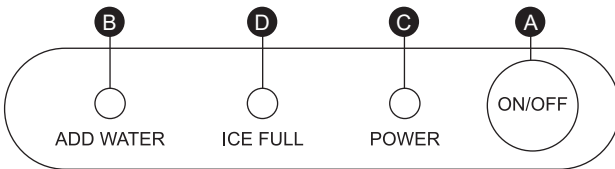

- A. Aan/uit knop
- B. Aanduiding toevoegen van water
- C. Jsproductieknop
- D. Vol ijsaanduiding. 5 minuten na de automatische stop zal het automatisch weer gaan werken na het nemen van het ijs.

VOOR GEBRUIK

- Tijdens het verplaatsen, laat het product niet onder een hoek van 45° kantelen of ondersteboven gaan.
- Als het de eerste keer is dat u het gebruikt, houd de ijsmaker minstens 24 uur rechtop voordat u hem inschakelt.
- Verwijder alle binnen- en buitenverpakking. Controleer op ijsmanden en schep.
- Verwijder de ijsmand en schrob in warm water, spoel vervolgens de tank af met warm water en een zachte doek.
- Reinig de kolom van de verdampers met water of alcohol.
- Plaats de ijsmaker uit direct zonlicht en uit de buurt van warmte en straling en plaats de ijsmaker horizontaal met minstens 15 cm ruimte aan elke kant.
- De locatie waar de ijsmaker wordt geplaatst heeft een geschikte uitlaat voor stroom.

Let op: Voor uw veiligheid moet deze ijsmaker betrouwbaar geaard zijn. De machine vereist een standaard 220-240V, 50/60 Hz 10A voeding met aarde. Als de aarddraad verkeerd wordt gebruikt, bestaat er een risico op een elektrische schok. Als de voedingskabel beschadigd is, gebruik deze dan niet.

GEBRUIK

- Open het bovenste deksel, haal de ijsmand eruit, voeg water toe aan de watertank, houd het waterpeil onder het maximale waterpeil, plaats de ijsmand terug en sluit het bovenste deksel.
- Druk op de "AAN/UIT"-toets op het bedieningspaneel om met het maken van ijs te beginnen.
- Elke ijscyclus duurt 7 tot 9 minuten, afhankelijk van de kamertemperatuur. Dit is ook gerelateerd aan de watertemperatuur en omgevingstemperatuur.
- Nadat de ijsmachine is gestart, controleer regelmatig het waterpeil in de watertank. Als de waterpomp geen water kan pompen, zal de ijsmachine automatisch stoppen, gaat het "Water toevoegen"-lampje branden en betekent dit dat er geen water is. Op dat moment moet u water aan de watertank toevoegen en vervolgens op de "AAN/UIT"-knop drukken om het ijs maken opnieuw te starten.
- Als de ijsmand vol is, stopt deze automatisch en gaat het "Ijs Vol"-lampje branden. Na meer dan 5 minuten niet te hebben gewerkt, is de positie van de ijsblokjes lager dan de infrarood detectiepositie, dan start de machine opnieuw.
- Het wordt aanbevolen om het water elke 24 uur te vervangen om het water schoon te houden. Als de ijsmachine lange tijd niet zal worden gebruikt, moet u het resterende water in de watertank leegmaken.

Aanbeveling: Gebruik drinkwater of zuiver water.

REINIGING EN ONDERHOUD

Voordat u deze ijsmachine gebruikt, wordt ten eerste aanbevolen om de hele machine grondig schoon te maken.

- Verwijder de ijsmand.
- Open de aftapplug om het water in de tank af te tappen.
- Reinig de tank met verdund reinigingsmiddel, warm water en een zachte doek.
- Het exterieur van de machine moet regelmatig worden geschrobd met verdund reinigingsmiddel en warm water.
- Droog de tank af met een andere zachte doek.
- Sluit de aftapplug.
- Wanneer de machine lange tijd niet wordt gebruikt, moet het water in de watertank worden afgetapt en moet de watertank worden drooggewist.

Eenvoudige Reinigingsmodus

Geactiveerd door 5 seconden op de AAN/UIT-knop te drukken, biedt deze reinigingscyclus snelle en eenvoudige hygiënische reiniging in slechts 30 minuten. Nadat het reinigingsproces is voltooid, opent u de aftapplug en leegt u het water erin.

Correcte verwijdering van dit product



- Deze markering geeft aan dat dit product niet met ander huishoudelijk afval in de hele EU mag worden weggegooid.
- Om mogelijke schade aan het milieu of de menselijke gezondheid door ongecontroleerde afvalverwijdering te voorkomen, moet u het verantwoord recyclen om het duurzame hergebruik van materiële hulpbronnen te bevorderen.
- Om uw gebruikte apparaat terug te sturen, gebruikt u de retour- en inzamelsystemen of neemt u contact op met de winkelier waar het product is gekocht. Zij kunnen dit product voor milieuvriendelijke recycling aannemen.

PRAŠOME ATSARGIAI: PRIETAISO VADOVĄ GALIMA SUKURTI DAUGIAU NEI VIENAM MODELIO. FUNKCIJOS, KURIŲ JŪSŲ PRIETAISAS NETURI, GALI BŪTI IŠVARDYTOS VADOVE.
ŠI KALBA BUVO IŠVERSTA SU DIRBTINIO INTELEKTO PAGALBA.

BENDROS SAUGOS INSTRUKCIJOS IR ĮSPĖJIMAI

- Prieš naudodami šį įrenginį, atidžiai perskaitykite instrukcijų vadovą.
- Įsitikinkite, kad įvertintas įtampa yra tokia pati kaip ir įtampa, kurią naudojote.
- Saugokite instrukcijas, garantijos pažymėjimą, pardavimo čekį ir, jei įmanoma, kartoną su vidaus pakuote!
- Įrenginys skirtas išskirtinai privačiam naudojimui, o ne komerciniam ar profesionaliam naudojimui!
- Visada ištraukite kištuką iš lizdo, kai įrenginys nenaudojamas, kai prikabinatė priedus, valote įrenginį arba kai įvyksta sutrikimai. Prieš tai įrenginį išjunkite. Traukite kištuką, o ne kabelį.
- Norėdami apsaugoti vaikus nuo elektrinių prietaisų pavojų, niekada juos nepalikite be priežiūros su įrenginiu. Todėl, pasirenkant vietą jūsų įrenginiui, tai padarykite taip, kad vaikai negalėtų prieiti prie įrenginio. Pasirūpinkite, kad kabelis nesiveržtų.
- Periodiškai patikrinkite įrenginį ir kabelį dėl pažeidimų. Jei yra bet kokio tipo pažeidimų, įrenginys neturėtų būti naudojamas.
- Neleiskite vaikams žaisti su įrenginiu. Neleiskite vaikams žaisti su pakotės medžiaga, tokią kaip plastikinės maišelės.
- Šį prietaisą gali naudoti vaikai nuo 8 metų amžiaus ir vyresni bei asmenys su fizinėmis, jutimo ar psichinėmis negalėmis arba trūksta patirties ir žinių, jei jie yra priežiūroje arba yra gavę instrukcijų, kaip naudoti prietaisą saugiai ir supranta galimus pavojus. Valymą ir naudotojo priežiūrą gali atlikti tik vaikai iki 8 metų amžiaus ir nesupervizuoti.
- Nepaisykite įrenginio patys, o geriau konsultuokite autorizuotą ekspertą, jei kyla problemų.
- Saugumo sumetimais sugedusį ar pažeistą maitinimo laidą galima pakeisti tik ekvivalentiniu laidu iš gamintojo, mūsų klientų aptarnavimo skyriaus arba panašaus kvalifikuoto asmens.
- Laikykite įrenginį ir kabelį nuo šilumos, tiesioginių saulės spindulių, drėgmės, aštrių kraštų ir pan.
- Išjunkite įrenginį ir atjunkite jį, kai jį nenaudojate.
- Naudokite tik originalius priedus, pateiktus tiekėjo.
- Neleiskite naudoti įrenginio lauke. (Nebent įrenginys suprojektuotas naudoti lauke.) Visada apsaugokite nuo nulio arba šalčio temperatūrų.
- Niekada nenaudokite arti vandens (vonios, praustuvo ir t.t.). Prietaisas neturėtų būti išdėstytas lietai ar drėgmei. Prietaisą naudokite tik tada, kai rankos yra sausos.
- Jei prietaisas nukrenta į vandenį, išjunkite jį prieš jį ištraukdami. Nemirkite į vandens šaltinį. Prietaisą turi patikrinti specialistas prieš jį vėl naudojant. Kad išvengtumėte elektros smūgio pavojaus, nevalykite prietaiso vandeniui arba jo nepanaikinkite vandenyje.

- Naudokite prietaisą tik numatytam tikslui.
- Šį įrenginį galima naudoti tik tada, kai jis prijungtas prie žemėto kištuko, įdiegto pagal reglamentus. Įsitikinkite, kad tiekimo įtampa atitinka tipo lentelėje nurodytą įtampą.
- Pažeidimai, kurie atsiranda, kai įrenginys naudojamas kitais tikslais nei nurodyta instrukcijose, arba kai jis naudojamas neteisingai arba nebus suremontuotas ekspertų, neaparnaujamas garantija.
- Visada naudokite įrenginį ant lygaus ir horizontalaus paviršiaus.
- Prietaisas neturėtų būti naudojamas daugiau po to, kai jis krito į kietą paviršių iš aukšto. Net ir nematomas pažeidimas gali sukelti neigiamų poveikių prietaiso funkcinei saugai. Prietaisas gali būti naudojamas tik po to, kai jį patikrino specialistas.
- Niekada nekeldami ar traukdami prietaiso laikiklį nešiokite prietaiso laikiklio, nes dėl kabelio gniuždymo yra rizika gniuždymo. Nesulenkite, nespauskite arba nerti kabelį per aštrius kraštus.
- Jei yra ventiliacijos anga, neapdengkite jos. Į ventiliacijos angas neleiskite pilsti jokio skysčio ar miltelių.
- Neįkiškite pirštų ar kitų objektų į įrenginio atvirus dalis.
- Atsakomybės už žalą dėl netinkamo naudojimo ar nepaisymo šių instrukcijų nepriimama.
- Kai aušinimo funkcija įjungta, laikykite ją gerai ventiliuotoje vietoje. Neblokškite įrenginio ventiliacijos.
- Neleiskite laikyti mėsos, žuvies, pieno produktų ir kitų daiktų, kurie gali sugadinti, į įrenginį ilgiau nei vieną valandą.
- Šio produkto naudojimas su ilgais laidais nerekomenduojamas.
- Įspėjimas dėl vaiko įstrigimo! Vaiko įstrigimo pavojus. Prieš išmesdami seną mini šaldytuvą, nuimkite duris. Prietaisas nepritaikytas vaikų ar negalios turinčių asmenų naudojimui be priežiūros.

DALYS

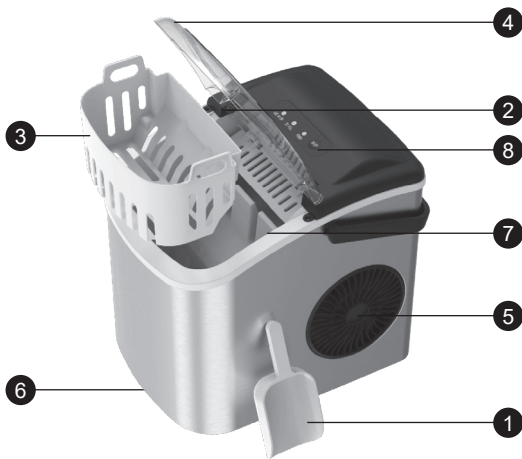

1. Ledų šaukštėlis: Leidžia lengvai išimti susikaupusius ledo kubelius iš ledo krepšio.
2. Infraraudonųjų spindulių aptikimo ledo pilno jutiklis: ledo blokai trukdo infraraudonųjų spindulių priėmimui, ir ledo pilno šviesa ant ekraninio skydelio įsijungia.
3. Ledo krepšys: naudojamas laikyti ir pervežti ledo kubelius.
4. Viršutinė dangtis: su skaidriu langeliu, galite stebėti ledo gamybos procesą.
5. Vėdinimo anga: Užtikrinti sklandų oro srautą, atstumas nuo objekto turi būti daugiau nei 15 cm.
6. Vandens nuleidimo anga: Patraukite žemyn, kad išpiltumėte vandenį iš vandens talpyklos.
7. Vandens lygio žymeklis: pridėkite vandenį žemiau „MAX“ skalės linijos.
8. Valdymo skydelis

VALDYMO SKYDELIS

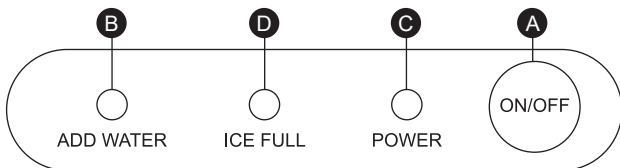

- A. Įjungimo / išjungimo mygtukas
- B. Pridėti vandens parodymas
- C. Ledo gamybos mygtukas
- D. Pilno ledo parodymas. Po 5 minučių po automatinio sustabdymo, pradės veikti automatiškai po ledo išėmimo.

PRIEŠ NAUDOJANT

- Judant produkto, neleiskite jam nukrypti į 45° kampą arba apversti aukštyn kojomis.
- Jei naudojate pirmą kartą, bent 24 valandas prieš įjungdami laikykite ledo gamyklą tiesiai.
- Pašalinkite visą vidinę ir išorinę pakuotę. Patikrinkite ledo krepšius ir šaukštą.
- Pašalinkite ledo krepšį ir nuplaukite šiltu vandeniu, tada nuplaukite talpyklą šiltu vandeniu ir minkšta servetėle.
- Nuplaukite garinimo stulpo stulpą vandeniu arba alkoholiu.
- Padėkite ledo gamyklą toli nuo tiesioginių saulės spindulių, šilumos ir spindulių ir padėkite ledo gamyklą horizontaliai, palikdami bent po 15 cm tarpą kiekvienai pusei.
- Vietoje, kurioje yra įrengta ledo gamyklėlė, turi būti tinkama išėjimo maitinimui.

Dėmesio: Dėl jūsų saugumo ši ledo gamyklėlė turi būti patikimai sujungta su žeme. Mašina reikalauja standartinio 220-240 V, 50/60 Hz 10 A maitinimo grandinės su žeme. Jei žemės laidai naudojami neteisingai, gali kilti elektros smūgio pavojus. Jei maitinimo laidas pažeistas, prašome jo nelieti.

NAUDOJANT

- Atidarykite viršutinį dangtelį, išimkite ledų krepšį, įpilkite vandens į vandens talpą, palaikykite vandens lygį žemiau maksimalaus vandens lygio žymeklio, įdėkite atgal ledų krepšį ir uždarykite viršutinį dangtelį.
- Spauskite „ĮJUNGTI / IŠJUNGTI“ klavišą ant valdymo skydelio, kad pradėtumėte gaminti ledus.
- Kiekvienas ledo gamybos ciklas trunka 7–9 minutes, priklausomai nuo kambario temperatūros. Taip pat susiję su vandens temperatūra ir aplinkos temperatūra.
- Po to, kai ledo aparatas įsijungia, dažnai patikrinkite vandens lygį vandens talpoje. Jei vandens siurblys nebegali siurbti vandens, ledų aparatas automatiškai sustos, įsijungs „Pridėti vandenį“ indikacinė šviesa, tai reiškia, kad nėra vandens. Šiuo metu turite įpilti vandenį į vandens talpą, o tada spustelėkite „ĮJUNGTI / IŠJUNGTI“ mygtuką, norėdami iš naujo paleisti ledo gamybą.
- Jei ledų krepšys yra pilnas, jis sustos automatiškai, ir įsijungs „Pilnas ledo“ šviesa. Po ilgesnio nei 5 minučių veikimo sustojimo, ledo kubų padėtis bus žemesnė nei infraraudonųjų spindulių aptikimo padėtis, mašina vėl įsijungs.
- Rekomenduojama keisti vandenį kas 24 valandas, kad vanduo būtų švarus. Jei ledų gamintojas nebus naudojamas ilgą laiką, prašome ištuštinti likusį vandenį vandens talpoje.

Rekomendacija: naudokite geriamąjį arba valytą vandenį.

VALYMAS IR PRIŽIŪRĖJIMAS

Prieš naudojant šį ledo gamintoją, tvirtai rekomenduojama kruopščiai išvalyti visą aparatą.

- Išimkite ledų krepšį.
- Atidarykite nutekėjimo angą, kad ištuštintumėte vandenį talpoje.
- Valykite talpą su praskiestu plovikliu, šiltu vandeniu ir minkštu skudurėliu.
- Išorę dažnai šluostykite praskiestu plovikliu ir šiltu vandeniu.
- Talpą išdžiovinkite kita minkšta skudurėliu.
- Uždarykite nutekėjimo angą.
- Kai aparatas nebus naudojamas ilgą laiką, iš vandens talpoje esančio vandens reikia ištuštinti ir išdžiovinti talpą.

Paprastas valymo režimas

Paspaudus „ĮJUNGTI / IŠJUNGTI“ mygtuką 5 sekundes, šis valymo ciklas suteikia greitą ir lengvą higieninį valymą vos per 30 minutes. Baigus valymo procesą, atidarykite nutekėjimo angą ir ištuštinkite viduje esantį vandenį.

Teisingas šio produkto likvidavimas



- Šis ženklas nurodo, kad šio produkto neturėtumėte išmesti su kitomis buitinėmis atliekomis visoje ES.
- Siekiant išvengti galimo žalos aplinkai ar žmonių sveikatai dėl nekontroliuojamo atliekų tvarkymo, atliekas reikia perdirbti atsakingai, skatinant tvarų medžiagų išteklių perdirbimą.
- Norėdami grąžinti naudotą įrenginį, naudokite grąžinimo ir rinkimo sistemas arba susisiekite su pardavėju, kur įsigijote produktą. Jie gali priimti šį produktą aplinkai saugiam perdirb

LŪDZAM, PIEVĒRSIET UZMANĪBU: IERĪCES ROCEKLIS VAR TIKT IZVEIDOTS VAI VAIROTI VAIROTI VAI VAIRĀKĀM MODEĻIEM. FUNKCIJAS, KO JŪSU IERĪCĒ NAV, VAR TIKT UZSKAITĪTAS ROCEKLĪ. ŠĪ VALODA IR TULKOTA AR MĀKSLĪGĀ INTELEKTA PALĪDZĪBU.

VISPĀRĪGIE DROŠĪBAS NORĀDĪJUMI UN BRĪDINĀJUMI

- Pirms šīs ierīces lietošanas, lūdzu, uzmanīgi izlasiet instrukciju rokasgrāmatu.
- Lūdzu, pārliedzinieties, vai nominālais spriegums ir tāds pats kā spriegums, ko jūs lietojat.
- Lūdzu, glabājiet instrukcijas, garantijas sertifikātu, pirkumu čekus un, ja iespējams, kartona kastī ar iekšējo iepakojumu!
- Ierīce ir paredzēta tikai privātai lietošanai, nevis komerciālai vai profesionālai lietošanai!
- Katreiz, kad ierīce netiek lietota, pieslēdzot papildus daļas, tīrot ierīci vai kad rodas traucējumi, vienmēr izvilciet spraudni no kontaktligzdas. Iepriekš izslēdziet ierīci. Izvilciet spraudni, nevis vadu.
- Lai aizsargātu bērnus no elektriskās ierīces bīstamības, nekad nelieciet viņus nesagaidītus ar ierīci. Tādējādi, izvēloties atrašanās vietu jūsu ierīcai, to dariet tā, lai bērniem nebūtu piekļuves pie tās. Rūpējieties, lai vadu neuzkarā.
- Periodiski pārbaudiet ierīci un vadu uz bojājumiem. Ja ir jebkāda veida bojājums, ierīci nedrīkst lietot.
- Nedodiet bērniem spēlēt ar ierīci. Nedodiet bērniem spēlēt ar iepakojuma materiālu, piemēram, plastmasas maisiņiem.
- Šo ierīci var izmantot bērni, kuri ir vecāki par 8 gadiem, un personas ar fiziskām, sensoriskām vai garīgām invalīdu problēmām vai pieredzi un zināšanām trūkumu, ja tiek uzraudzīti vai ir saņēmuši norādījumus par to, kā droši izmantot ierīci un saprot iespējamās riskus. Bērniem līdz 8 gadu vecumam un bez uzraudzības nedrīkst veikt tīrīšanu un lietotāja apkopi.
- Neveiciet ierīces remontu pats, bet labāk konsultējieties ar pilnvarotu ekspertu, ja rodas problēmas.
- Drošības nolūkos bojātu vai bojātu tīkla vadu var aizstāt tikai ar ekvivalentu vadu no ražotāja, mūsu klientu apkalpošanas nodaļas vai līdzīgas kvalificētas personas.
- Turiet ierīci un vadu tālu no siltuma, tiešiem saules stariem, mitruma, asienu malumiem un tamlīdzīgiem.
- Izslēdziet ierīci un izvilciet spraudni, ja to neizmantojat.
- Izmantojiet tikai oriģinālās piegādātāja piedāvātās aksesuārus.
- Neizmantojiet ierīci ārā telpās. (Ja vien ierīce nav paredzēta ārā lietošanai.) Vienmēr aizsargājiet pret nulles vai zemām temperatūrām.
- Nekad neizmantojiet tuvu ūdenim (vannai, izlietnei u.c.). Ierīcei nevajadzētu būt izklūstamai lietū vai mitrumā. Izmantojiet ierīci tikai tad, kad jūsu rokas ir sausas.
- Ja ierīce nokrīt ūdenī, izvilciet spraudni pirms tā izvilšanas no ūdens. Nepieskarieties ūdens avotam. Ierīcei pirms lietošanas vajadzētu

- pārbaudīt speciālistu. Lai izvairītos no elektriskās šoka riska, neizmantojiet ierīci ar ūdeni vai nepamērciet to ar ūdeni.
- Izmantojiet ierīci tikai paredzētajam mērķim.
 - Šo ierīci drīkst darbināt tikai tad, ja tā ir pievienota pie zemes kontaktligzdas, kas uzstādīta saskaņā ar noteikumiem. Pārliedzinieties, ka barošanas spriegums atbilst uz ierīces veidnes norādītajam spriegumam.
 - Bojājumi, kas rodas, izmantojot ierīci citiem mērķiem, kā norādīts instrukcijās, vai izmantojot to nepareizi vai neatbilstoši remontējot, nav garantēti.
 - Vienmēr izmantojiet ierīci uz plaknas un horizontālas virsmas.
 - Ierīci vairs nedrīkst izmantot, ja tā ir kritusi no augstuma uz cieta virsma. Pat neredzams bojājums var izraisīt negatīvas ietekmes uz ierīces funkcionalitāti. Ierīci var izmantot tikai pēc profesionāla pārbaudes.
 - Nekad nēsājiet vai vilkiet ierīci, turēdami strāvas spraudni, jo pastāv īssavienojuma risks sakarā ar vadu pārtraukšanu. Neizlieciet, nešķērsojiet vai nevilciet strāvas vadu pāri asiem malumiem.
 - Ja ir ventilācijas atveres, neklājiet tās. Neiepilliet šķidrumus vai pulveri ventilācijas atverēs.
 - Nevietojiet pirkstu vai citus priekšmetus atvērtajās ierīces daļās.
 - Nekāda atbildība netiek pieņemta, ja bojājumi ir radušies nepareizas izmantošanas dēļ vai ja netiek ievēroti šie norādījumi.
 - Kad ir ieslēgta dzesēšanas funkcija, turiet to labi vēdināmā vietā. Neaizveriet vienības ventilāciju.
 - Nesaglabājiet gaļu, zivis, piena produktus un citas preces, kas var sabojāties, vienībā ilgāk par vienu stundu.
 - Šī produkta lietošanai netiek ieteikts pagarinātāju izmantošana.
 - Bērnu ieslēpšanās brīdinājums! Bērna ieslēpšanās risks. Pirms jūs izmetat savu veco mini ledusskapi, nonemiet durvis. Ierīce nav paredzēta bērniem vai invalīdiem bez uzraudzības.

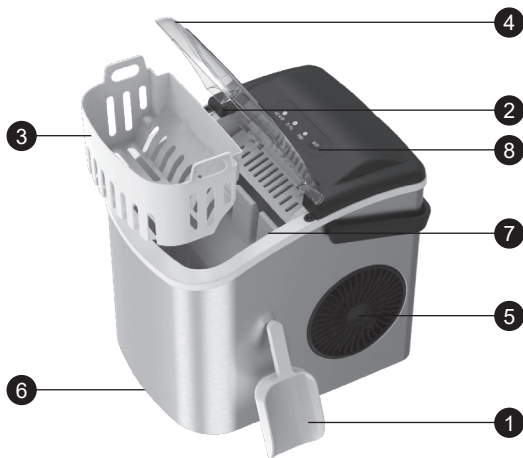

1. Ledus lāpstiņa: Ļauj viegli izņemt uzkrājušos ledu no ledusskabies.
2. Infrasarkanās detektēšanas pilna ledus sensors: ledus bloki traucē infrasarkanās uztveres, un pilnā ledus gaismas diode uz displeja panelis ir ieslēgta.
3. Ledusskapis: izmanto, lai uzglabātu un pārvietotu ledus gabaliņus.
4. Augšējais vāks: ar caurspīdīgu logu, jūs varat redzēt ledus veidošanās procesu.
5. Izplūdes gaisa caurums: Lai nodrošinātu vienmērīgu gaisa plūsmu, attālumam no objekta jābūt vairāk nekā 15 cm.
6. Novietojuma spraudnis: Vilkst uz leju, lai iztukšotu ūdens rezervuāru.
7. Ūdens līmeņa mērķis: pievienojiet ūdeni zem "MAX" mēroga līnijas.
8. Kontroles panelis

KONTROLES PANELIS

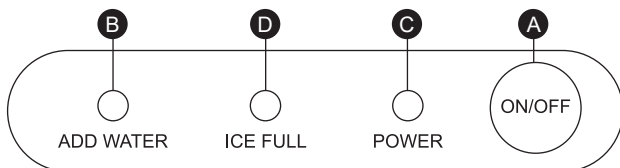

- A. Ieslēgšanas/izslēgšanas poga
 B. Pievienojiet ūdens norādi
 C. Ledus veidošanas poga
 D. Pilna ledus norāde. 5 minūtes pēc automātiskās apturēšanas tas automātiski sāks darboties, kad tiek ņemts ledus.

PĪRMS LIETOŠANAS

- Pārvietošanas procesā nedrīkst ļaut produktam nokļīst 45° leņķī vai apgriezt otrādi.
- Ja pirmo reizi lietojat, ledus veidotāju pirms ieslēgšanas turiet vertikāli vismaz 24 stundas.
- Noņemiet visu iekšējo un ārējo iepakojumu. Pārbaudiet ledusskapi un lāpstiņu.
- Noņemiet ledusskapi un skalojiet ar siltu ūdeni, pēc tam noskalojiet tvertni ar siltu ūdeni un mīkstu lupātu.
- Tīriet evaporatora kolonnu ar ūdeni vai spirtu.
- Novietojiet ledus veidotāju prom no tiešā saules gaismas un tālu no siltuma un radiācijas, novietojiet ledus veidotāju horizontāli ar vismaz 15 cm atstarpi katrā pusē.
- Vietā, kur novietots ledus veidotājs, jābūt piemērotam izvadu ligzdas pieejamībai elektrībai.

Uzmanību: Jūsu drošībai šis ledus veidotājs jāpiezēmē droši. Mašīnai nepieciešama standarta 220-240V, 50/60 Hz 10A barošanas avota ar piezēmējumu. Ja piezēmēšanas vadu izmanto nepareizi, var rasties elektrošoka risks. Ja barošanas vadu ir bojāts, lūdzu, nelietojiet to.

IZMANTOŠANA

- Atveriet virskārību, izņemiet ledus grozu, piepildiet ūdens tvertni ar ūdeni, uzturiet ūdens līmeni zemāk par maksimālo ūdens līmeņa atzīmi, ielieciet atpakaļ ledus grozu un aizveriet virskārību.
- Nospiediet "IESLĒGŠANAS/IZSLĒGŠANAS" pogu uz vadības panela, lai sāktu ledus ražošanu.
- Katrs ledus ražošanas cikls ilgst 7 līdz 9 minūtes, atkarībā no telpas temperatūras. Tas ir saistīts arī ar ūdens temperatūru un apkārtējo temperatūru.
- Pēc ledus mašīnas startēšanas bieži pārbaudiet ūdens līmeni ūdens tvertnē. Ja ūdens sūknis neizdod ūdeni, ledus mašīna automātiski apstāsies, "Pievienot Ūdeni" indikatora gaismiņa ieslēgsies, un tas nozīmē, ka nav ūdens. Šajā gadījumā jums jāpievieno ūdens ūdens tvertnē un pēc tam jānospiež "IESLĒGŠANAS/IZSLĒGŠANAS" poga, lai restartētu ledus ražošanu.
- Ja ledus grozs ir pilns, tas automātiski apstāsies, un ieslēgsies "Pilns Ledus" gaismiņa. Pēc darbības pārtraukšanas ilgāk par 5 minūtēm, ledus kuba pozīcija ir zemāka par infrasarkanā detektora pozīciju, mašīna atkal sāks darboties.
- Ieteicams mainīt ūdeni katras 24 stundas, lai uzturētu ūdeni tīru. Ja ledusskapji netiks izmantoti ilgu laiku, lūdzu, iztukšojiet pāri palikušo ūdeni ūdens tvertnē.

Ieteikums: Izmantojiet dzeramo ūdeni vai tīru ūdeni.

TĪRĪŠANA UN UZTURĒŠANA

Pirms lietojat šo ledusskapi, stingri ieteicams rūpīgi notīrīt visu iekārtu.

- Izņemiet ledus grozu.
- Atveriet aizplūdes spraugu, lai iztukšotu ūdeni tvertnē.
- Noslauciet tvertni ar šķīstošu mazgāšanas līdzekli, siltu ūdeni un mīkstu drānu.
- Mašīnas ārpusi bieži jānotīra ar šķīstošu mazgāšanas līdzekli un siltu ūdeni.
- Noslauciet tvertni ar citu mīkstu drānu.
- Aizveriet aizplūdes spraugu.
- Kad mašīnu neizmanto ilgu laiku, ūdeni tvertnē vajadzētu iztukšot un tvertni noslaucīt sausu.

Viegla Tīrīšanas Režīms

Aktivizēts, nospiežot IESLĒGŠANAS/IZSLĒGŠANAS pogu 5 sekundes, šis tīrīšanas cikls sniedz ātru un vieglu higiēnisku tīrīšanu tikai 30 minūtēs. Pabeidzot tīrīšanas procesu, atveriet aizplūdes spraugu un iztukšojiet iekšpusē esošo ūdeni.

Šī produkta pareiza likvidācija



- Šis markējums norāda, ka šo produktu nevajadzētu izmest kopā ar citiem mājāsaimniecības atkritumiem visā ES teritorijā.
- Lai novērstu iespējamu kaitējumu vides vai cilvēku veselībai no neskontrolētas atkritumu likvidēšanas, to atkārtoti pārstrādājiet atbildīgi, veicinot ilgtspējīgu materiālo resursu atkārtotu izmantošanu.
- Lai atgrieztu savu izmantoto ierīci, lūdzu, izmantojiet atgriešanas un savākšanas sistēmas vai sazinieties ar mazumtirgotāju, kur iegādājāties produktu. Viņi var šo produktu pieņemt vides drošai pārstrādei.

PALUN PANGE TÄHELE: SEADME KASUTUSJUHEND VÕIB OLLA LOODUD ROHKEM KUI ÜHELE MUDALILE. FUNKTSIOONID, MIDA TEIE SEADMEL PUUDUB, VÕIVAD JUHISES OLEMAS. SEE KEEL ON TÕLGITUD TEHISINTELLEKTI ABIL.

ÜLDISED OHUTUSJUHISED JA HOIATUSED

- Enne selle seadme kasutamist lugege hoolikalt läbi kasutusjuhend.
- Palun veenduge, et nimipingepinge vastaks kasutatavale pingele.
- Hoidke kasutusjuhendid, garantiid tõend, ostutšekk ja võimalusel karbik sisepakendiga!
- Seade on mõeldud ainult erakasutuseks, mitte ärilisel eesmärgil ega professionaalseks kasutamiseks!
- Eemaldage alati pistik pistikupesast, kui seadet ei kasutata, kui kinnitate tarvikuid, puhastate seadet või kui esineb häireid. Lülitage seade enne välja. Tõmmake pistikupesa välja, mitte kaablist.
- Laste kaitsmiseks elektriseadmete ohtude eest ärge jätke neid seadmega järelevalveta. Seadme asukohta valides tehke seda nii, et lastel poleks seadmele juurdepääsu. Veenduge, et kaabel ei ripuks alla.
- Kontrollige seadet ja kaablit regulaarselt kahjustuste osas. Kui leitakse mis tahes kahjustus, ei tohi seadet kasutada.
- Ärge lubage lastel seadmega mängida. Ärge laske lastel mängida pakendimaterjaliga nagu plastikust kotid.
- Seda seadet võivad kasutada 8-aastased ja vanemad lapsed ning füüsiliste, sensoorsete või vaimsete puuetega inimesed või kogemuste ja teadmiste puudumisel, kui nad on järelevalve all või neile on antud juhiseid seadme ohutuks kasutamiseks ja nad mõistavad võimalikke ohte. Puhastamist ja kasutaja hooldust ei tohiks teha lapsed, kui nad pole alla 8-aastased ja järelevalveta.
- Ärge parandage seadet ise, vaid konsulteerige probleemi korral volitatud eksperdiga.
- Turvakaalutlustel võib katkise või kahjustatud toitejuhtme asendada ainult tootja, meie klienditeeninduse osakonna või sarnase kvalifitseeritud isiku poolt.
- Hoidke seade ja kaabel eemal kuumusest, otsesest päikesevalgusest, niiskusest, teravatest servadest ja muust sellisest.
- Lülitage seade välja ja tõmmake pistik pistikupesast välja, kui te seda ei kasuta.
- Kasutage ainult tarnija poolt pakutud originaal tarvikuid.
- Ärge kasutage seadet välitingimustes. (Kui seade pole mõeldud välitingimustes kasutamiseks.) Kaitsege alati null- või miinuskraadide eest.
- Ärge kunagi kasutage veekogude lähedal (vann, kraanikauss jne). Seadet ei tohi vihma ega niiskuse kätte jätta. Kasutage seadet ainult siis, kui käed on kuivad.
- Kui seade satub vette, tõmmake enne selle eemaldamist veest välja pistik välja. Ärge puudutage veekogu. Seadme peab enne uuesti

EE

kasutamist üle vaatama spetsialist. Et vältida elektrilöögi ohtu, ärge puhastage seadet veega ega kastke seda vette.

- Kasutage seadet ainult ettenähtud otstarbel.
- Seda seadet tuleb kasutada ainult ühendatuna maandatud pistikupesaga vastavalt määrustele. Veenduge, et toitepinge vastaks tüübisildil näidatud pingele.
- Kahjustused, mis tekivad seadme kasutamisel muudel otstarvetel kui juhendites määratletud või kui seda kasutatakse valesti või seda ei parandata ekspertide poolt, ei kuulu garantiikorras hüvitamisele.
- Kasutage seadet alati tasasel ja horisontaalsel pinnal.
- Seadet ei tohiks enam kasutada, kui see on kukkunud kõvale pinnale kõrgusest. Isegi nähtamatu kahjustus võib mõjutada seadme funktsionaalset ohutust. Seadet saab kasutada alles pärast professionaalse kontrollimist.
- Ärge kandke ega tõmmake seadet toitepistiku hoidmisega, kuna kaabli purunemise tõttu on lühise oht. Ärge painutage, pigistage ega tõmmake toitejuhet teravate servade üle.
- Kui on ventilatsiooniava, ärge katke seda. Ärge valage ventilatsiooniavadesse vedelikku ega pulbrit.
- Ärge sisestage sõrmi ega muid esemeid seadme avatud osadesse.
- Vastutust ei võeta kahju eest, mis on põhjustatud ebaõigest kasutamisest või nende juhiste mittetäitmisest.
- Jahutusfunktsiooni kasutamisel hoidke seade hästi ventileeritavas kohas. Ärge blokeerige ühiku ventilatsiooni.
- Ärge säilitage liha, kala, piimatooteid ega muid riknevaid esemeid ühikus kauem kui üks tund.
- Antud toote puhul ei soovitata pikendusjuhtme kasutamist.
- Lapse lõksusõlmehoiatus! Lapse lõksusõlme oht! Enne vana mini külmiku äraviskamist võtke ukсед maha. Seadet ei ole ette nähtud laste ega abitud isikute kasutamiseks ilma järelvalveta.

OSAD

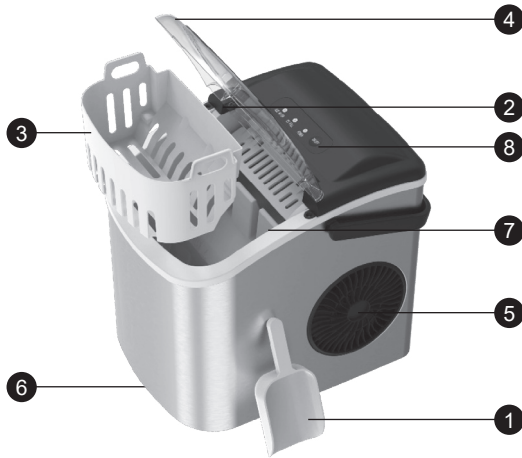

1. Jääkühveld: võimaldab kergesti kogunenud jääd jääkorvist välja võtta.
2. Infrapunaanduriga jää täisandur: jää blokeerib infrapunakiirguse vastuvõtu ja näidikupaneelil põleb jää täis tuli.
3. Jääkorv: kasutatakse jääkuubikute hoidmiseks ja liigutamiseks.
4. Ülemine kate: läbipaistva aknaga, saate jälgida jää valmistamise protsessi.
5. Öhu väljalaskeava: sujuva õhuvoolu tagamiseks peaks objektist kaugus olema üle 15 cm.
6. Drenaažipistik: tõmmake alla, et tühjendada veepaak.
7. Veetaseme märk: lisage vett "MAX" skaalajoone alla.
8. Juhtpaneel

JUHTPANEEL

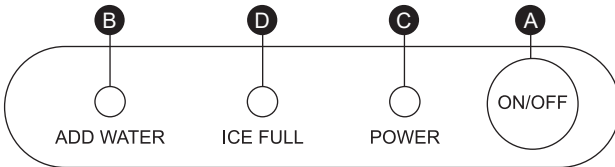

- A. Sisse / välja nupp
 B. Vee lisamise märguanne
 C. Jää valmistamise nupp
 D. Täis jää märg. 5 minutit pärast automaatset peatumist hakkab see pärast jää võtmist automaatselt tööle.

ENNE KASUTAMIST

- Liikumisprotsessi ajal ärge lubage toodet kalduda 45° nurga all või ülevalt alla.
- Esimest korda kasutamisel hoidke jäävalmistist vähemalt 24 tundi püsti enne sisselülitamist.
- Eemaldage kõik sise- ja välispakendid. Kontrollige jääkorve ja kühlit.
- Eemaldage jääkorv ja peske seda sooja veega, seejärel loputage paak sooja veega ja pehme lapiga.
- Puhastage aurusti veer veega või alkoholiga.
- Paigutage jäävalmistaja otsese päikesevalguse ja kuumuse eest eemale ning asetage see horisontaalselt vähemalt 15 cm kaugusele igast küljest.
- Kus jäävalmistaja asub, peaks olema sobiv väljund toite jaoks.

Tähelepanu: Teie ohutuse tagamiseks tuleb see jäävalmistaja kindlalt maandada. Masin vajab standardset maandatud 220-240V, 50/60 Hz 10A toiteallikat. Kui maandusjuhet kasutatakse valesti, võib tekkida elektrilöögi oht. Kui toitejuhe on kahjustatud, ärge seda kasutage.

KASUTAMINE

- Ava pealmine kaas, võta välja jääkorp, lisa vett veepaaki, hoida veetasel maksimaalse veetaseme märgi all, pane jääkorp tagasi ja sulge pealmine kaas.
- Vajuta juhtpaneelil "SISSE / VÄLJA" klahvi, et alustada jää tegemist.
- Iga jää tegemise tsükkel kestab 7 kuni 9 minutit, olenevalt ruumi temperatuurist. Samuti on seotud veetemperatuur ja ümbritsev temperatuur.
- Pärast jäämasina käivitamist kontrolli veepaagis veetasel sageli. Kui veepump ei suuda vett pumbata, peatub jäämasin automaatselt, "Lisa vett" märgutuli süttib ja see tähendab, et vett pole. Sel ajal peate veepaaki vett lisama ja seejärel vajutama "SISSE / VÄLJA" nuppu, et jää tegemist uuesti käivitada.
- Kui jääkorp on täis, peatub see automaatselt ja "Jää täis" tuli süttib. Pärast rohkem kui 5-minutist töötamist on jääkuubiku asend madalam kui infrapunaanduri asend, masin alustab uuesti.
- Soovitatav on vett vahetada iga 24 tunni järel, et hoida vesi puhtana. Kui jäämasinat ei kasutata pikka aega, tühjendage palun veepaagis olev järelejäänud vesi.

Soovitus: kasutage joogivett või puhast vett.

PUHASTUS JA HOOLDUS

Enne selle jäämasina kasutamist on väga soovitatav masin põhjalikult puhastada.

- Eemalda jääkorp.
- Ava äravoolukork ja lase paagis olev vesi välja.
- Puhasta paak lahjendatud pesuvahendi, sooja vee ja pehme lapiga.
- Masinat tuleks väljastpoolt sageli puhastada lahjendatud pesuvahendi ja sooja veega.
- Puhasta paak kuiva lapiga.
- Sulge äravoolukork.
- Kui masinat ei kasutata pikka aega, tuleks paagis olev vesi välja lasta ja paak kuivaks pühkida.

Lihntne puhastusrežiim

Vajutades "SISSE / VÄLJA" nuppu 5 sekundit, aktiveeritakse see puhastustsükkel, mis tagab kiire ja lihtsa hügieenilise puhastamise vaid 30 minutiga. Puhastusprotsessi lõppedes avage äravoolukork ja tühjendage vesi.

Toote õige utiliseerimine



- See märgeline näitab, et seda toodet ei tohiks äraviskamisel segada teiste majapidamisjäätmetega kogu ELis.
- Keskkonna või inimeste tervise võimalike kahjustuste vältimiseks tuleb seda toodet ringlusse võtta vastutustundlikult, et edendada materjalide jätkusuutlikku taaskasutamist.
- Oma kasutatud seadme tagastamiseks kasutage tagastus- ja kogumissüsteeme või võtke ühendust poega, kust toode osteti. Nemed saavad selle toote keskkonnasõbralikuks ringlussevõtuks vastu võtta.

PROSIMO, UPOŠTEVAJTE: NAVODILO ZA NAPRAVO LAHKO IZDELAMO ZA VEČ KOT EN MODEL. FUNKCIJE, KI JIH VAŠA NAPRAVA NE VSEBUJE, SE LAHKO NAJDEJO V NAVODILU.
TA JEZIK JE BIL PREVEDEN S POMOČJO UMETNE INTELIGENCE.

SPLOŠNA VARNOSTNA NAVODILA IN OPOZORILA

- Pred uporabo tega pripomočka natančno preberite navodila za uporabo.
- Poskrbite, da je ocenjena napetost enaka napetosti, ki ste jo uporabili.
- Ohranite navodila, potrdilo o garanciji, račun o nakupu in po možnosti karton z notranjo embalažo!
- Pripomoček je namenjen izključno za zasebno uporabo, ne za komercialno ali profesionalno uporabo!
- Vedno izključite vtič iz vtičnice, kadar pripomoček ni v uporabi, ko pritrdite dodatne dele, čistite pripomoček ali kadar se pojavi motnja. Pred tem izključite pripomoček. Vlecite za vtič, ne za kabel.
- Da zaščitite otroke pred nevarnostmi električnih naprav, jih nikoli ne puščajte nespremljene s pripomočkom. Zato pri izbiri mesta za vaš pripomoček izberite tako, da otroci nimajo dostopa do pripomočka. Pazite, da kabel ne visi.
- Pripomoček in kabel redno preverjajte na poškodbe. Če je kateri koli del poškodovan, pripomočka ne smete uporabljati.
- Otrokom ne dovolite igranja s pripomočkom. Otrokom ne dovolite igranja z embalažnim materialom, kot so plastične vrečke.
- Ta naprava je primerna za uporabo otrok, starejših od 8 let, in oseb z gibalnimi, senzoričnimi ali duševnimi ovirami ali pomanjkanjem izkušenj in znanja, pod pogojem, da so pod nadzorom ali so prejeli navodila, kako napravo varno uporabljati, in razumejo morebitne nevarnosti. Čiščenja in vzdrževanja naprave ne smejo izvajati otroci, mlajši od 8 let, in nespremljeno.
- Naprave ne popravljajte sami, ampak se za pomoč obrnite na pooblaščenega strokovnjaka v primeru težav.
- Zaradi varnosti je poškodovan ali poškodovan glavni kabel dovoljeno zamenjati samo z enakovrednim kablom proizvajalca, našega oddelka za storitve strankam ali podobno usposobljene osebe.
- Napravo in kabel hranite stran od toplote, direktnega sončnega svetloba, vlage, ostrih robov in podobno.
- Napravo izključite in izvlecite iz vtičnice, kadar je ne uporabljate.
- Uporabljajte samo originalne dodatke, ki jih zagotovi dobavitelj.
- Naprave ne uporabljajte zunaj. (Razen če je naprava zasnovana za uporabo zunaj.) Vedno se zaščitite pred temperaturami blizu ničle ali pod ničlo.
- Nikoli je ne uporabljajte v bližini vode (kad, umivalnik, itd.). Naprava ne sme biti izpostavljena dežju ali vlagi. Napravo uporabljajte samo, ko so vaše roke suhe.
- Če naprava pade v vodo, jo izključite, preden jo vzamete iz vode. Ne dotikajte se vodnega vira. Napravo mora preveriti specialist, preden jo ponovno uporabite. Da bi se izognili nevarnosti električnega udara, ne

SI

čistite naprave z vodo ali je ne potaplajte v vodo.

- Napravo uporabljajte samo za predvideni namen.
- To napravo smete uporabljati samo, ko je priključena na ozemljeno vtičnico, nameščeno v skladu z določbami. Poskrbite, da ustreza napetost dobavnega napetosti, ki je navedena na oznaki.
- Poškodbe, ki se pojavijo, ko se naprava uporablja za namene, ki niso navedeni v navodilih, ali če se naprava nepravilno uporablja ali če je ni popravil strokovnjak, ne spadajo pod garancijo.
- Napravo vedno uporabljajte na ravni in horizontalni površini.
- Naprave ne smete več uporabljati, če pade na trdo površino z višine. Tudi nevidne poškodbe lahko povzročijo negativne učinke na funkcionalno varnost naprave. Napravo lahko uporabite šele po pregledu s strani strokovnjaka.
- Naprave ne nosite ali vlečete tako, da držite vtič za napajanje, saj obstaja nevarnost kratkega stika zaradi preloma kabla. Kabla ne upognite, ne stiskajte ali ne vlečite čez ostre robove.
- Če obstaja prezračevalna odprtina, je ne prekrivajte. V prezračevalne odprtine ne vlivajte tekočin ali prahu.
- Ne vstavljajte prstov ali drugih predmetov v odprte dele naprave.
- Odgovornost se ne sprejme v primeru poškodb, ki so posledica nepravilne uporabe ali neupoštevanja teh navodil.
- Ko je vklopljena funkcija hlajenja, jo hranite na dobro prezračevanem mestu. Ne blokirajte prezračevanja enote.
- V enoti ne shranjujte mesa, rib, mlečnih izdelkov in drugih izdelkov, ki se lahko pokvarijo, več kot eno uro.
- Uporaba podaljševalnih kablov s tem izdelkom ni priporočljiva.
- Opozorilo na past za otroke! Nevarnost ujetja otrok! Preden zavržete svoj star mini hladilnik, odstranite vrata. Naprava ni namenjena uporabi otrok ali invalidov brez nadzora.

DELI

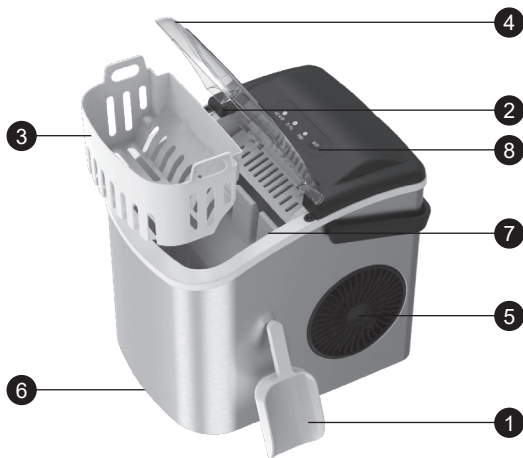

1. Lopata za led: Omogoča vam enostavno zajemanje nabranega ledu iz košare za led.
2. Senzor za polnost ledu z infrardečim zaznavanjem: Infrardeča svetloba blokira sprejem, in lučka za polnost ledu na prikazovalnem panelu je vklopljena.
3. Košara za led: Uporablja se za shranjevanje in premikanje ledenih kock.
4. Zgornji pokrov: Z okenskim oknom lahko vidite postopek izdelave ledu.
5. Izhodna reža za zrak: Zagotovite, da je od objekta razdalja večja od 15 cm, da se zagotovi nemoten pretok zraka.
6. Odvodni čep: Potegnite navzdol, da izpraznite vodo iz rezervoarja za vodo.
7. Oznaka za nivo vode: Dodajte vodo pod črto "MAX".
8. Krmilna plošča

KRMILNA PLOŠČA

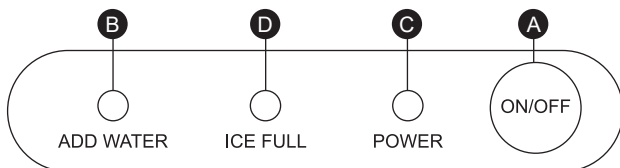

- A. Gumb Vklop/Izklop
 B. Napetost za dodajanje vode
 C. Gumb za izdelavo ledu
 D. Oznaka za polnost ledu. 5 minut po samodejnem ustavljanju se bo samodejno ponovno začelo delovati, ko bo vzet led.

PRED UPORABO

- Med premikanjem ne dovolite, da bi bil izdelek nagnjen pod kotom 45° ali obrnjen na glavo.
- Če je prvič v uporabi, naj bo izdelovalec ledu vzravnani vsaj 24 ur, preden ga vklopite.
- Odstranite vso notranjo in zunanjo embalažo. Preverite košare za led in lopato.
- Odstranite košaro za led in jo obrišite s toplo vodo, nato pa rezervoar sperite s toplo vodo in mehko krpo.
- Čistite steber izparilnika z vodo ali alkoholom.
- Izdelek postavite izven neposredne sončne svetlobe, stran od toplote in sevanja, ter ga horizontalno postavite vsaj 15 cm stran od vsake strani.
- Lokacija, kjer je postavljen izdelovalec ledu, mora imeti primerni izhod za napajanje.

Opozorilo: Zaradi vaše varnosti mora biti ta izdelovalec ledu zažensljivo ozemljen. Naprava zahteva standardno napajanje 220-240V, 50/60 Hz 10A z ozemljitvijo. Če se ozemljitvena žica uporablja napačno, obstaja nevarnost električnega udara. Če je napajalni kabel poškodovan, ga prosim ne uporabljajte.

UPORABA

- Odprite zgornji pokrov, vzemite košaro za led, dodajte vodo v vodni rezervoar, obdržite raven vode pod največjo oznako ravnih vode, postavite košaro za led nazaj in zaprite zgornji pokrov.
- Pritisnite tipko "ON/OFF" na nadzorni plošči, da začnete izdelovati led.
- Vsak cikel izdelave ledu traja 7 do 9 minut, odvisno od sobne temperature. Prav tako je povezano z temperaturo vode in okolico.
- Po zagonu ledene naprave pogosto preverjajte raven vode v vodnem rezervoarju. Če vodna črpalka ne uspe črpati vode, se bo ledena naprava samodejno ustavila, lučka "Dodaj vodo" bo prižgana, kar pomeni, da ni vode. V tem času morate dodati vodo v vodni rezervoar, nato pa pritisnite gumb "ON/OFF", da znova zaženete izdelavo ledu.
- Če je košara za led polna, se bo samodejno ustavila, in prižgala se bo lučka "Polnjenje ledu". Po prenehanju delovanja več kot 5 minut je položaj ledene kocke nižji od infrardeče zaznavne pozicije, naprava se ponovno zažene.
- Priporočljivo je, da vodo vsakih 24 ur zamenjate, da ohranite vodo čisto. Če ledene naprave ne boste uporabljali dlje časa, prosimo izpraznite preostalo vodo iz vodnega rezervoarja.

Priporočilo: Uporabljajte pitno vodo ali čisto vodo.

ČIŠČENJE IN VZDRŽEVANJE

Pred uporabo te ledene naprave močno priporočamo, da temeljito očistite celotno napravo.

- Odstranite košaro za led.
- Odprite odtočni čep, da izpraznite vodo iz rezervoarja.
- Obrišite rezervoar z razredčenim detergentom, toplo vodo in mehko krpo.
- Zunanji del naprave je treba pogosto brisati z razredčenim detergentom in toplo vodo.
- Z drugo mehko krpo obrišite suho rezervoar.
- Zaprite odtočni čep.
- Ko naprava ni v uporabi dlje časa, je treba izprazniti vodo iz vodnega rezervoarja in ga obrišite suho.

Način enostavnega čiščenja

Aktivirate ga tako, da 5 sekund pritisnete gumb ON/OFF, ta čistilni cikel zagotavlja hitro in enostavno higiensko čiščenje v samo 30 minutah. Ko je postopek čiščenja končan, odprite odtočni čep in izpraznite vodo.

Pravilno odstranjevanje tega izdelka



- Ta oznaka kaže, da se ta izdelek ne sme odstraniti z drugimi gospodinjskimi odpadki po vsej EU.
- Da bi preprečili možno škodo okolju ali človeškemu zdravju zaradi nekontroliranega odlaganja odpadkov, ga odstranite odgovorno in spodbujajte trajnostno ponovno uporabo materialnih virov.
- Za vračilo uporabljenega aparata uporabite sisteme za vračilo in zbiranje ali stopite v stik z trgovcem, kjer je bil izdelek kupljen. Ta izdelek lahko vzamejo za okolju varno recikliranje.

PROSÍM, VENUJTE POZORNOSŤ: PRÍRUČKA PRE ZARIADENIE MÔŽE BYŤ VYTVORENÁ PRE VIAC NEŽ JEDEN MODEL. FUNKCIE, KTORÉ VÁŠ ZARIADENIE NEOBSAHUJE, SA MOHOU NACHÁDZAŤ V PRÍRUČKE. TENTO JAZYK BOL PRELOŽENÝ S POMOCOU UMELÁ INTELIGENCIA.

VŠEOBECNÉ POKYNY A UPOZORNENIA NA BEZPEČNOSŤ

- Pred použitím tohto zariadenia si pozorne prečítajte návod na použitie.
- Uistite sa, že hodnota napätia je rovnaká ako napätie, ktoré používate.
- Prosím, uchovajte si návody, záručný certifikát, účtenku a, ak je to možné, kartón s vnútorným obalom!
- Zariadenie je určené výhradne na súkromné použitie a nie na komerčné použitie, ani na profesionálne použitie!
- Vždy vyberte zástrčku zo zásuvky, keď zariadenie nepoužívate, pri pripájaní príslušenstva, čistení zariadenia alebo keď nastane porucha. Predtým vypnite zariadenie. Ťahajte za zástrčku, nie za kábel.
- Na ochranu detí pred nebezpečenstvom elektrických spotrebičov ich nikdy nechávajte nesupervizované so zariadením. Preto pri výbere miesta pre vaše zariadenie tak urobte, aby deti nemali prístup k zariadeniu. Dávajte pozor, aby kábel nevisel.
- Pravidelne kontrolujte zariadenie a kábel na poškodenie. Ak je akékoľvek poškodenie, zariadenie by sa nemalo používať.
- Nedovoľte deťom hrať si so zariadením. Nedovoľte deťom hrať si s obalovým materiálom, ako sú plastové vrecká.
- Tento spotrebič môžu používať deti vo veku od 8 rokov a starších osoby s fyzickým, zmyslovým alebo mentálnym postihnutím alebo nedostatkom skúseností a znalostí, pokiaľ sú dozorované alebo dostali inštrukcie, ako bezpečne používať spotrebič, a rozumejú možným rizikám. Čistenie a údržbu by mali vykonávať deti iba v prípade, že sú mladšie ako 8 rokov a nesupervizované.
- Neopravujte si zariadenie sami, ale radšej sa v prípade problému poraďte s autorizovaným odborníkom.
- Z bezpečnostných dôvodov môže byť poškodený alebo poškodený sieťový kábel nahradený len ekvivalentným káblom od výrobcu, našim zákazníckym servisom alebo podobne kvalifikovanou osobou.
- Uchovávajte zariadenie a kábel mimo tepla, priameho slnečného žiarenia, vlhkosti, ostrých hrán a podobne.
- Vypnite zariadenie a vyberte zástrčku, keď zariadenie nepoužívate.
- Používajte len originálne príslušenstvo od dodávateľa.
- Nepoužívajte zariadenie vonku. (Ak zariadenie nie je určené na použitie vonku.) Vždy chráňte pred nulovou alebo podnulovou teplotou.
- Nikdy nepoužívajte v blízkosti vody (vaňa, umývadlo atď.). Spotrebič

SK

by nemal byť vystavený dažďu ani vlhkosti. Používajte zariadenie len vtedy, keď sú vaše ruky suché.

- Ak zariadenie padne do vody, odpojte ho pred vybratím z vody. Nedotýkajte sa zdroja vody. Zariadenie musí skontrolovať špecialista, než ho budete znova používať. Aby ste predišli riziku úderu elektrickým prúdom, nečistite zariadenie vodou ani ho neponárajte do vody.
- Používajte zariadenie len na určený účel.
- Toto zariadenie musí byť prevádzkované iba vtedy, keď je pripojené do uzemnenej zásuvky inštalovanej v súlade s predpismi. Uistite sa, že dodávacie napätie zodpovedá napätiu uvedenému na typovom štítku.
- Poškodenia, ktoré vzniknú pri použití zariadenia na účely iné ako tie uvedené v návodoch alebo ak je zariadenie používané nesprávne alebo nie je opravené odborníkmi, nie sú kryté zárukou.
- Vždy používajte zariadenie na rovnom a vodorovnom povrchu.
- Zariadenie by už nemalo byť používané po tom, čo spadne na tvrdý povrch z výšky. Aj neviditeľné poškodenia môžu mať negatívne účinky na funkčnú bezpečnosť zariadenia. Zariadenie môže byť použité až po skontrolovaní profesionálom.
- Nikdy neprenášajte ani neťahajte zariadenie držaním zástrčky, pretože existuje riziko zkratu v dôsledku poškodenia kábla. Neohýbajte, nepreklínajte ani nepreťahujte sieťový kábel cez ostré hrany.
- Ak je ventilátorový otvor, nezakrývajte ho. Nepretečte do ventilátorových otvorov žiadnu tekutinu ani prášok.
- Nedávajte prsty ani iné predmety do otvorených častí zariadenia.
- Za škody spôsobené nesprávnym použitím alebo nedodržaním týchto pokynov nezodpovedáme.
- Keď je funkcia chladenia zapnutá, udržiavajte ju na dobre vetranom mieste. Neblokujte vetranie jednotky.
- Neuchovávajte mäso, ryby, mliečne výrobky a ďalšie položky, ktoré by mohli pokaziť v jednotke dlhšie ako hodinu.
- Použitie predlžovacích káblov s týmto produktom nie je odporúčané.
- Varovanie pred zachytením detí! Riziko zachytenia detí. Predtým, ako vyhodíte starý minichladničku, odstráňte dvere. Spotrebič nie je určený na použitie deťmi alebo chorými osobami bez dozoru.

ČASTI

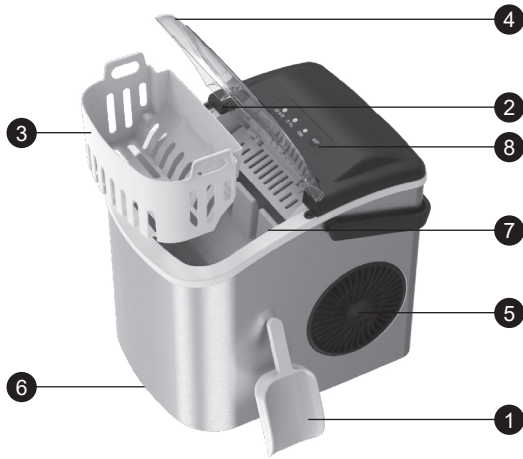

1. Hrable na ľad: Umožňuje vám ľahko vytiahnuť nahromadený ľad z košíka na ľad.
2. Infrakamera detekcie plného koša ľadu: ľad blokuje infračervený signál a kontrolka plného ľadu na displeji svieti.
3. Košík na ľad: Používa sa na skladovanie a presúvanie ľadových kociek.
4. Horný kryt: S priehľadným oknom môžete vidieť proces výroby ľadu.
5. Odvádzanie vzduchu: Pre zabezpečenie plynulého prúdenia vzduchu by mal byť od objektu vzdialený viac ako 15 cm.
6. Zástrčka na odtok: Stiahnite dolu, aby ste vytiahli vodu z nádrže na vodu.
7. Značka hladiny vody: Pridajte vodu pod "MAX" úroveň.
8. Ovládací panel

OVLÁDACÍ PANEL

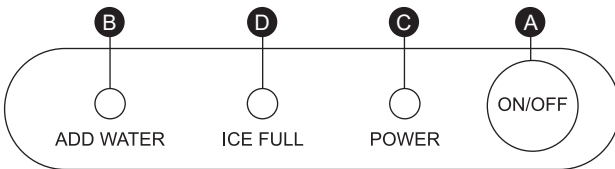

- A. Tlačidlo Zapnúť/ Vypnúť
 B. Indikácia prídania vody
 C. Tlačidlo Výroby ľadu
 D. Indikácia plného ľadu. 5 minút po automatickom vypnutí sa začne automaticky znova fungovať po vybratí ľadu.

PRED POUŽITÍM

- Počas presunu nepovoľte nakláňanie výrobku pod uhlom 45° alebo nadol.
- Ak ide o prvýkrát použitia, udržiajte výrobník ľadu aspoň 24 hodín vo vzpriamenej polohe pred jeho zapnutím.
- Odstráňte všetok vnútorný a vonkajší obal. Skontrolujte košíky na ľad a hrable.
- Odstráňte košík na ľad a vyčistite ho vo vlažnej vode, potom opláchnite nádrž vo vlažnej vode a jemnou handrou.
- Umyte stípec odparovača vodou alebo alkoholom.
- Umiestnite výrobník ľadu mimo priameho slnečného svetla a ďaleko od tepla a žiarenia a umiestnite ho vodorovne s aspoň 15 cm medzerou na každej strane.
- Miesto, kde je umiestnený výrobník ľadu, má vhodný výstup pre napájanie.

Pozor: Pre vašu bezpečnosť musí byť tento výrobník ľadu spoľahlivo uzemnený. Stroj vyžaduje štandardné napájanie 220-240 V, 50/60 Hz 10 A s uzemnením. Ak sa uzemňovací drôt použije nesprávne, môže hroziť riziko úderu elektrickým prúdom. Ak je napájací kábel poškodený, nepoužívajte ho.

POUŽITIE

- Otvorte horný kryt, vyberte koš na ľad, pridajte vodu do nádrže na vodu, udržiavajte hladinu vody pod maximálnou úrovňou označenou na nádrži, vráťte koš na ľad späť a zatvorte horný kryt.
- Stlačte tlačidlo "ON/OFF" na ovládacom paneli pre začatie výroby ľadu.
- Každý cyklus výroby ľadu trvá 7 až 9 minút v závislosti od teploty miestnosti. Súvisí aj s teplotou vody a okolitou teplotou.
- Po spustení ľadovej mašiny pravidelne kontrolujte hladinu vody v nádrži na vodu. Ak čerpadlo zlyhá vo čerpaní vody, ľadová mašina sa automaticky zastaví, svieti kontrolka "Pridať vodu" a to znamená, že nie je žiadna voda. V tomto prípade musíte pridať vodu do nádrže na vodu a potom stlačiť tlačidlo "ON/OFF" pre znovu spustenie výroby ľadu.
- Ak je koš na ľad plný, zastaví sa automaticky a rozsvieti sa kontrolka "Plný ľad". Po viac ako 5 minútach nečinnosti je poloha ľadovej kocky nižšia ako poloha detekcie infravyčarov, stroj sa opäť spustí.
- Odporúča sa meniť vodu každých 24 hodín, aby bola voda čistá. Ak sa ľadovačka nebude dlhšiu dobu používať, odporúča sa vyprázdniť zostávajúcu vodu v nádrži na vodu.

Odporúčanie: Používajte pitnú vodu alebo čistú vodu.

ČISTENIE A ÚDRŽBA

Pred použitím tejto ľadovej mašiny sa dôrazne odporúča dôkladne vyčistiť celý stroj.

- Vyberte koš na ľad.
- Odstráňte odvodňovací zástrčný zástrčný kľúč na odvodnenie vody v nádrži.
- Obriete nádrž roztokom zriedeného čistiaceho prostriedku, teplou vodou a mäkkou handrou.
- Extériér stroja by sa mal často trieť zriedeným čističom a teplou vodou.
- Osušte nádrž ďalšou mäkkou handrou.
- Zatvorte odvodňovací zástrčný kľúč.
- Ak sa stroj nepoužíva dlhšiu dobu, voda v nádrži by mala byť odvedená a nádrž by mala byť osušená.

Lahký režim čistenia

Ak stlačíte tlačidlo ON/OFF počas 5 sekúnd, tento čistiaci cyklus poskytuje rýchle a jednoduché hygienické čistenie za len 30 minút. Po dokončení čistiaceho procesu otvorte odvodňovací zástrčný kľúč a vyprázdňte vnútornú vodu.

Správna likvidácia tohto výrobku



- Toto označenie znamená, že tento výrobok by sa nemal likvidovať spolu s iným domovým odpadom v celej EÚ.
- Aby ste predišli možnému poškodeniu životného prostredia alebo ľudského zdravia z nekontrolovanej likvidácie odpadu, recyklujte ho zodpovedne, aby ste podporili udržateľné opätovné využitie materiálnych zdrojov.
- Ak chcete vrátiť svoje použité zariadenie, použite systémy na zber alebo sa obráťte na predajcu, kde bol výrobok zakúpený. Títo môžu tento výrobok vziať na ekologickú recykliáciu.

VENNLIGST MERK AT ENHETSHÅNDBOKEN KAN HA BLITT FOR MER ENN ÉN MODELLINFORMASJON.
 ENHETEN DIN INNEHOLDER MULIGVIS IKKE FUNKSJONENE SOM ER NEVNT I HÅNDBOKEN.
 SPRÅKET ER OVERSETT VED HJELP AV KUNSTIG INTELLIGENS.

GENERELLE SIKKERHETSINSTRUKSJONER OG ADVARSLER

- Før du bruker denne enheten, vennligst les bruksanvisningen nøye.
- Vær sikker på at den nominelle spenningen er den samme som spenningen du brukte.
- Vennligst behold instruksjonene, garantibeviset, kvitteringen og om mulig esken med innpakning!
- Enheten er utelukkende beregnet for privat bruk og ikke for kommersiell bruk, ikke for profesjonell bruk!
- Ta alltid ut støpselet fra stikkkontakten når enheten ikke er i bruk, når tilbehørsdeler festes, når enheten rengjøres, eller når det oppstår en forstyrrelse. Slå av enheten først. Trekk i støpselet, ikke i kabelen.
- For å beskytte barn mot farene ved elektriske apparater, aldri la dem være uten tilsyn med enheten. Derfor, når du velger plasseringen for enheten din, gjør det slik at barn ikke har tilgang til enheten. Pass på at kabelen ikke henger ned.
- Test enheten og kabelen regelmessig for skader. Hvis det er skader av noe slag, bør ikke enheten brukes.
- La ikke barn leke med enheten. Ikke la barn leke med emballasjemateriale som plastposer.
- Denne apparatet kan brukes av barn i alderen 8 år og eldre og personer med fysiske, sensoriske eller mentale funksjonshemninger, eller manglende erfaring og kunnskap, forutsatt at de overvåkes eller har fått instruksjoner om hvordan de kan bruke apparatet på en trygg måte og forstår de mulige farene. Rengjøring og bruker vedlikehold bør ikke utføres av barn med mindre de er under 8 år og uten tilsyn.
- Ikke reparer enheten selv, men kontakt heller en autorisert ekspert ved problemer.
- Av sikkerhetsmessige årsaker kan en ødelagt eller skadet hovedledning bare erstattes av en tilsvarende ledning fra produsenten, vår kundeservicetjeneste eller en lignende kvalifisert person.
- Hold enheten og kabelen unna varme, direkte sollys, fuktighet, skarpe kanter og lignende.
- Slå av enheten og trekk ut støpselet når du ikke bruker enheten.
- Bruk bare originale tilbehør som leveres av leverandøren.
- Bruk ikke enheten utendørs. (Med mindre enheten er designet for å brukes utendørs.) Beskytt alltid mot null eller undernull temperaturer.
- Bruk aldri nær vann (badekar, vask, etc.). Apparatet bør ikke utsettes for regn eller fuktighet. Bruk bare enheten når hendene dine er tørre.
- Hvis enheten faller i vann, trekk ut støpselet før du tar den opp fra vannet. Ikke berør vannkilden. Enheten må sjekkes av en spesialist før den brukes igjen. For å unngå risikoen for elektrisk støt, ikke rengjør enheten med vann eller nedsenk den i vann.
- Bruk enheten bare til det tiltenkte formål.

NO

- Denne enheten må bare betjenes når den er tilkoblet en jordet stikkontakt installert i samsvar med forskriftene. Forsikre deg om at forsyningsspenningen samsvarer med spenningen som er oppgitt på typeskiltet.
- Skader som oppstår når enheten brukes til andre formål enn de som er spesifisert i instruksjonene, eller brukes feil eller ikke repareres av eksperter, dekkes ikke av garantien.
- Bruk alltid enheten på en flat og horisontal overflate.
- Enheden bør ikke brukes lenger etter, i tilfelle fall på en hard overflate fra høyde. Selv usynlige skader kan forårsake negative effekter på den funksjonelle sikkerheten til enheten. Enheten kan bare brukes etter å ha blitt sjekket av en fagperson.
- Bær eller trekk aldri enheten ved å holde i støpselet, da det er fare for kortslutning på grunn av kabelbrudd. Bøy ikke, klem eller dra strømledningen over skarpe kanter.
- Hvis det er et ventilasjonshull, dekk det ikke til. Hell ikke væske eller pulver inn i ventilasjonshullene.
- Stikk ikke fingrene eller andre gjenstander inn i de åpne delene av enheten.
- Ingen erstatningsansvar aksepteres i tilfelle skade forårsaket av feil bruk eller manglende overholdelse av disse instruksjonene.
- Når kjølefunksjonen er på, hold den i et godt ventilert område. Ikke blokker ventilasjonen til enheten.
- Ikke oppbevar kjøtt, fisk, meieriprodukter og andre varer som kan bli dårlige i enheten i mer enn én time.
- Bruk av skjøteledninger anbefales ikke med dette produktet.
- Advarsel om barnesikring! Fare for å sette fast barn. Før du kaster din gamle minibar, ta av dørene. Apparatet er ikke ment for bruk av barn eller uføre personer uten tilsyn.

DELER

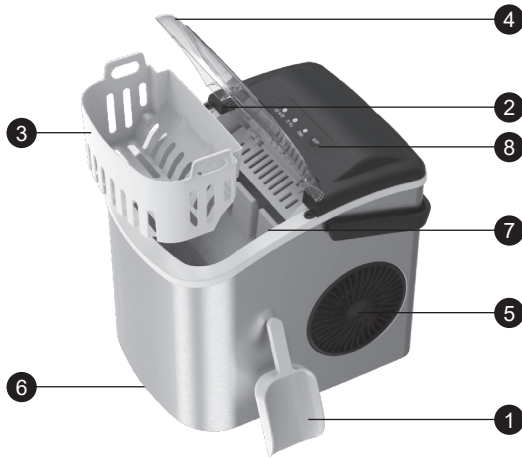

1. Isbøtte: Lar deg enkelt hente ut akkumulert is fra isbøtten.
2. Infrarød deteksjon is full sensor: Isblokker infrarød mottakelse, og is full lys på displaypanelet er på.
3. Isbøtte: brukes til å lagre og flytte isbiter.
4. Øvre deksel: med gjennomsiktig vindu kan du se isproduksjonsprosessen.
5. Avtrekksluftåpning: For å sikre jevn luftstrøm, bør avstanden fra objektet være mer enn 15 cm.
6. Dreneringsplugg: Trekk ned for å tømme vannet i vanntanken.
7. Vannstandsmerking: tilsett vann under "MAX" målestreken.
8. Kontrollpanel

KONTROLLPANEL

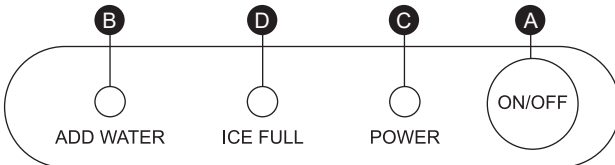

- A. På/av-knapp
- B. Legg til vannindikasjon
- C. Isproduksjonsknapp
- D. Full isindikasjon. 5 minutter etter automatisk stopp, vil den begynne å fungere automatisk etter å ha tatt isen.

FØR BRUK

- Under flytteprosessen, ikke tillat at produktet vipres i en vinkel på 45° eller opp ned.
- Hvis det er første gang du bruker det, hold ismaskinen oppreist i minst 24 timer før du slår den på.
- Fjern all indre og ytre emballasje. Sjekk for isbøtter og skjje.
- Fjern isbøtten og skrub i varmt vann, skyll deretter tanken med varmt vann og en myk klut.
- Rengjør fordampersøylene med vann eller alkohol.
- Plasser ismaskinen uten direkte sollys og vekk fra varme og stråling, og plasser ismaskinen horisontalt med minst 15 cm mellomrom på hver side.
- Stedet der ismaskinen er plassert, har en egnet uttak for strøm.

Merk: For din sikkerhet må denne ismaskinen være pålitelig jordnet. Maskinen krever en standard 220-240V, 50/60 Hz 10A strømforsyning med jord. Hvis jordledningen brukes feil, kan det være fare for elektrisk støt. Hvis strømledningen er skadet, ikke bruk den.

BRUK

- Åpne det øvre dekselet, ta ut iskurven, tilsett vann i vanntanken, hold vannstanden under maksimum vannstandsmerking, sett iskurven tilbake og lukk det øvre dekselet.
- Trykk på "PÅ/AV"-knappen på kontrollpanelet for å starte isproduksjonen.
- Hver isproduksjonssyklus varer 7 til 9 minutter, avhengig av romtemperaturen. Også relatert til vanntemperaturen og omgivelsestemperaturen.
- Etter at ismaskinen er startet, sjekk vannstanden i vanntanken jevnlig. Hvis vannpumpen ikke klarer å pumpe vann, vil ismaskinen automatisk stoppe, "Legg til vann"-indikatorlyset lyser, og det betyr at det ikke er vann. På dette tidspunktet må du tilsette vann i vanntanken, og deretter trykke på "PÅ/AV"-knappen for å starte isproduksjonen på nytt.
- Hvis iskurven er full, vil den stoppe automatisk, og "Is Full"-lyset vil lyse. Etter å ha stoppet i mer enn 5 minutter, er iskube-posisjonen lavere enn infrarød deteksjonsposisjon, maskinen starter igjen.
- Det anbefales å bytte vannet hver 24. time for å holde vannet rent. Hvis ismaskinen ikke skal brukes på lang tid, må du tømme det gjenværende vannet i vanntanken.

Anbefaling: Bruk drikkevann eller rent vann.

RENGJØRING OG VEDLIKEHOLD

Før du bruker denne ismaskinen, anbefales det på det sterkeste at du grundig rengjør hele maskinen.

- Fjern iskurven.
- Åpne avløpspluggen for å tømme vannet i tanken.
- Tørk tanken med uttynnet vaskemiddel, varmt vann og en myk klut.
- Utsiden av maskinen bør skrubbes jevnlig med uttynnet vaskemiddel og varmt vann.
- Tørk tanken tørt med en annen myk klut.
- Lukk avløpspluggen.
- Når maskinen ikke brukes på lang tid, bør vannet i vanntanken tømmes og vanntanken tørkes.

Enkel rengjøringsmodus

Aktiveres ved å trykke på PÅ/AV-knappen i 5 sekunder, gir denne rengjøringsprosessen rask og enkel hygienisk rengjøring på bare 30 minutter. Etter at rengjøringsprosessen er fullført, åpner du avløpspluggen og tømmer vannet inni.

Riktig avhending av dette produktet



- Denne merkingen indikerer at dette produktet ikke skal kastes sammen med annet husholdningsavfall i hele EU.
- For å forhindre mulig skade på miljøet eller menneskers helse fra ukontrollert avfallshåndtering, resirkuler det på en ansvarlig måte for å fremme bærekraftig gjenbruk av materialressurser.
- For å returnere den brukte enheten, vennligst bruk retur- og innsamlingsystemene eller kontakt forhandleren der produktet ble kjøpt. De kan ta dette produktet til miljøsikket resirkulering.



www.zilan.com.tr



@zilanhome