

Noirot

FLOBAIN 2

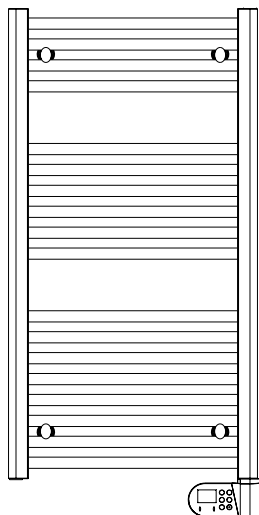

FR -Radiateur sèche serviette
électrique

EN - Towel drying electric radiator

NL - Elektrische handdoekradiator

DE - Elektrischer Handtuchtrockner

IT - Termoarredo elettrico

ES - Radiador toallero eléctrico

PL - Łazienkowy grzejnik elektryczny

BG - Електрически сушилник
за кърпи

CS - Elektrický ohřivač ručníků

UK - Електрична рушникосушарка

HR - Električni radijator

za sušenje ručnika

SR - Električni radijator
za sušenje peškira

SL - Električni radiator za sušenje brisač

RO- Radiator electric portprosop

EL - Θερμαντήρας ήπιας θερμότητας

HU - Elektromos törölközőszáritó
radiátor

FR - Notice d'utilisation

EN - Instructions

NL - Gebruiksaanwijzing

DE - Bedienungsanleitung

IT - Istruzioni per l'uso

ES - Manual de utilización

PL - Instrukcja obsługi

BG - Инструкции за употреба

CS - Návod k použití

UK - інструкція з використання

HR - Upute za upotrebu

SR - Uputstvo za upotrebu

SL - Navodila za uporabo

RO- Manual de utilizare

EL - Οδηγίες χρήσης

HU - Használati utasítás

421AA6136 A00

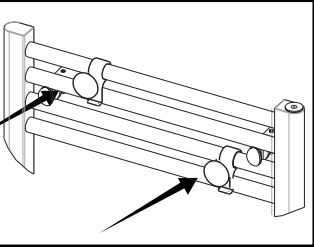
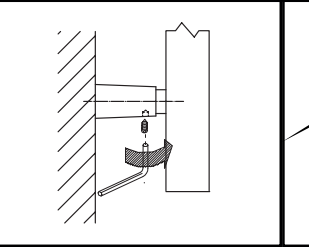
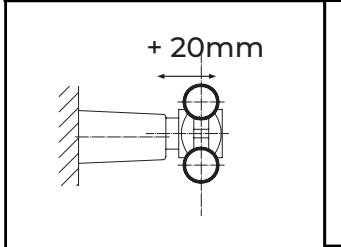
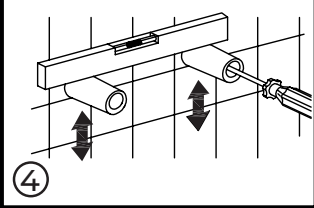
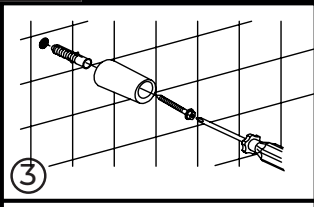
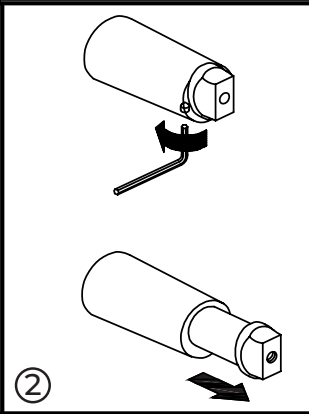
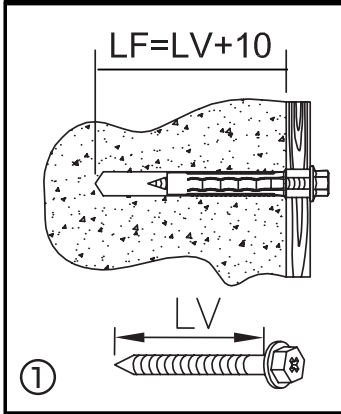
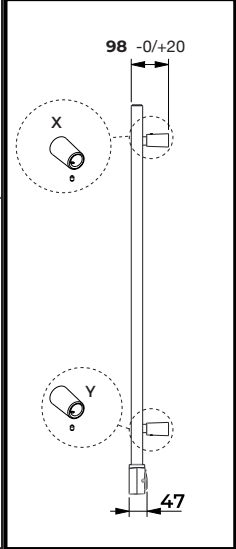
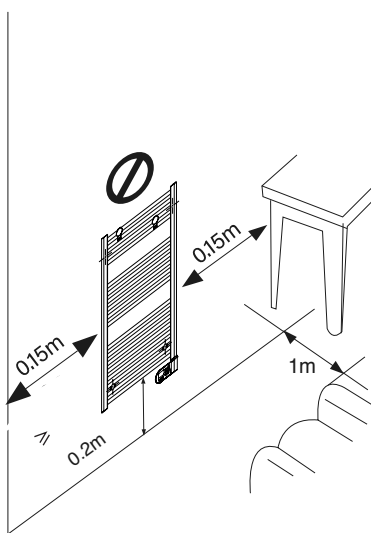
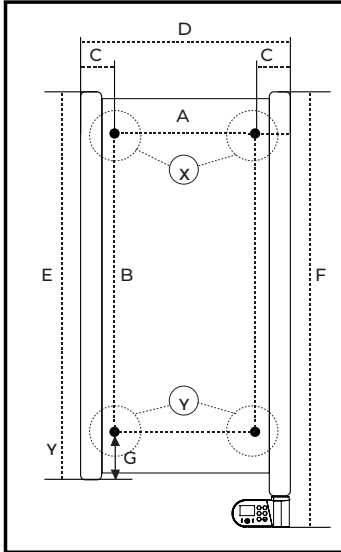

HASZNÁLAT

Elektromos csatlakozás

- A telepítésnek meg kell felelnie a telepítés helye szerinti országban hatályos szabványoknak (**NFC 15-100 Franciaország esetében**).

- A készüléket csatlakoztatódobozon keresztül egy **230 V 50 Hz** elektromos hálózathoz kell csatlakoztatni.

Tartsa be a bekötés irányát:

BARNA = FÁZIS, KÉK VAGY SZÜRKE = SEMLEGES, FEKETE = PILOTE

Ha a fekete vezeték nincs használatban, a hálózathoz történő csatlakoztatás nélkül egy elektromosan szigetelt dobozhoz kell csatlakoztatni.

A fekete vezeték semmilyen esetben sem szabad föld terminálhoz vagy **ZÖLD / SÁRGA** vezetékhez csatlakoztatni.

- Ellenőrizze, hogy minden vezeték helyesen van-e bekötve a fali csatlakozódoboz termináljaiba.

Gyors indítás

- Fűtés indítása / leállítása:

- A kívánt hőmérséklet beállítása: \oplus és \ominus

-Az üzemmód kiválasztása: **[Mode]**

Confort: A hőmérséklet a(z) \oplus és a(z) \ominus gombokkal állítható.

ECO: A hőmérséklet 3,5 °C-kal történő csökkentése a komfort helyezeteh képest.

Fagyvédelem („7.0”): A helyiség hőmérsékletét hozzávetőleg 7°C-on tartja.

AUTO: Alkalmazza a programozó központ, az energiakezelő vagy a készülék belső programozása által küldött parancsot.

- **Boost:** Nyomja meg a(z) gombot és válassza ki a kívánt időtartamot a(z) \oplus és \ominus gombokkal a fűtés folyamatos működése érdekében.

- **Repeat (ismétlés):** Lehetővé teszi a fürdőszoba előmelegítés csúcsidezszakainak (2 időtartomány) mentését és megjelenítését.

Nyomja meg 3 másodpercig a(z) gombot az aktuális időtartomány mentéséhez, majd érvényesítse a(z) **[Mode]** gombbal.

Nyomja meg a(z) gombot a kiválasztott időtartomány megjelenítéséhez.

A 6 parancs részletei a vezérlővezetéken és az energiakezelőn keresztül.

Fűtés kikapcsolása: A fűtés azonnali kikapcsolása

A kijelző a következőt jeleníti meg

ECO: A hőmérséklet 3,5 °C-kal történő csökkentése a Confort helyezeteh képest vagy igény szerint.

A kijelző a következőt jeleníti meg

CONFORT-1: A hőmérséklet 1 °C-kal történő csökkentése a komfort helyezeteh képest.

A kijelző a következőt jeleníti meg

CONFORT-2: A hőmérséklet 2 °C-kal történő csökkentése a komfort helyezeteh képest.

A kijelző a következőt jeleníti meg

FAGYVÉDELEM: A helyiség hőmérsékletét hozzávetőleg 7°C-on tartja.

A kijelző a következőt jeleníti meg

Választott funkciók	Programozó központ vagy energiakezelő	
	HG	fűtés
Confort (pl.: 19,0°C)		
ECO		
HG		

Az idő beállítása és belső programozás

- Egyszerre nyomja le 3 mp-ig a és az gombokat. Nyomja meg a(z) \oplus vagy \ominus gombokat a képernyőn megjelenő „ON” kijelzés kiválasztásához, érvényesítse a(z) **[Mode]** gombbal. (Az „OFF” lehetőség kiválasztása esetén kilép a beállításból).

A programozás menüben: „Pr” megjelenik a képernyőn.

- Nyomja meg a \oplus vagy a \ominus gombot a „Hr” funkció kiválasztásához, majd a **[Mode]** gombot az érvényesítéshez.

A + és – gombokkal módosítsa az órát, majd érvényesítse a(z) **Mode** gombbal. A + és – gombokkal módosítsa az órát, majd érvényesítse a gombbal **Mode**.

A + és – gombokkal módosítsa a perceket, majd érvényesítse a gombbal **Mode**.

A nap beállítása

– A hét napjainak beállítása (DAY: D1 = Hétfő, DAY: D2 = Kedd, DAY: D3 = szerda stb. a ⊕ vagy a ⊖ gombok segítségével.

– Érvényesítse a **Mode** gombbal.

– A kilépéshez nyomja le a(z) ⊕ vagy a(z) ⊖ gombot a legördülő menü „Exit” megjelenítéséig.

– A kilépéshez érvényesítse a(z) **Mode** gombbal.

– 6 órát meghaladó áramkimaradás esetén újra be kell állítani a készülék óráját.

Programozás

A nagyobb megtakarítás érdekében, programozhatja úgy a készülékét, hogy váltogassa a Comfort üzemmódban és Eco üzemmódban töltött időszakokat, előzetes programozással (már a készülékbe integrálva) vagy személyre szabott programozással.

Előre beállított programozási mód

P1/P2/P3

Ha a hét minden napjához hozzá akar rendelni egy programot, ehhez:

– Nyomja meg egyszerre 3 mp-ig a **⊕** és az **⊖** gombokat.

– A képernyő ON, vagy OFF kijelzést jelenít meg. Állítsa be az ON helyzetet a + vagy - gombokkal, majd érvényesítse a(z) **Mode** gombbal.

– A képernyőn megjelenik a „Pr” felirat, nyomja meg a(z) **Mode** gombot.

– A legördülő menü ⊕ és ⊖ gombjai segítségével rendelje hozzá a hét egyes napjaihoz (D1, D2...) az egyik (előre meghatározott vagy testre szabott „P1, P2...”) programot.

A kijelző a következőket jeleníti meg: D1:P1; D1:P2....

– A Mode gombbal érvényesítse, a kijelzőn megjelenik a „Pr”.

– A kilépéshez nyomja le a(z) ⊕ vagy a(z) ⊖ gombot a legördülő menü „Exit” megjelenítéséig.

P1: 5 óra és 9 óra között és 17 óra és 23 óra között

P2: 5 óra és 9 óra között, 12 óra és 14 óra között, és 17 óra és 23 óra között

P3: 5 óra és 23 óra között

Személyre szabható programok

P4/P5/P6: a 4. programtól kezdve (P4) lehetősége van 3 időtartományban testre szabni ezt a három programot.

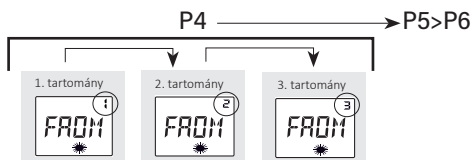

Először az 1. tartományt programozza módosítva a kezdő időpontot a(z) ⊕ vagy ⊖ segítségével, érvényesítse a(z) **Mode** gombbal, majd a záró időpontot programozza megegyező módon. Érvényesítse ezután az 1. tartományt a(z) **Mode** gombbal.

Hasonló módon járjon el a másik két időtartomány kapcsán. (ha szükséges)

Őn éppen most végzett el egy testre szabott programozást. Hasonló módon járjon el a másik két időtartomány, **P5** és **P6** kapcsán (amennyiben szükséges).

A vezérlőelemek egyszerű lezárása

Tartsa lenyomva egyszerre 3 mp-ig a(z) ⊕ és a(z) ⊖ gombokat a billentyűzet lezárásához vagy feloldásához.

Lezárás kóddal

Lehetősége van a billentyűzetet egy 4 számjegyű kóddal lezárni.

Lezáráshoz: Tartsa egyszerre lenyomva 10 mp-ig a(z) ⊕ és a(z) ⊖ gombokat. Megjelenik a „CODE” szó. Érvényesítse a(z) **Mode** megnyomásával.

Válassza ki az első számjegyet a(z) ⊕ és a(z) ⊖ gombokkal, majd érvényesítse a(z) **Mode** megnyomásával. Ismételje meg ezt a műveletet a további három számjeggyel.

Feloldáshoz: Egyszerre tartsa lenyomva 3 mp-ig a ⊕ és ⊖ gombokat. Egyszerűen adja meg a korábban kiválasztott zárkódot.

Használja a(z) ⊕ és a(z) ⊖ gombokat a számjegy kiválasztásához, majd a(z) **Mode** gombbal érvényesítse. Egészen az utolsó számjegyig ismételje a műveletet.

Fejezze be a(z) **Mode** megnyomásával. Ha a kód megfelelő, a készülék felold.

Gazdaságossági funkciók

Gazdaságos üzemmód: Nyomja meg egymás után a(z) **Mode** gombot, amíg a gazdaságos „ECO” mód megjelenik.

Nyomja meg 3 mp-ig a(z) **Mode** gombot, amíg az ECO célhőmérséklet villogni kezd. Nyomja meg a(z) ⊕ vagy a(z) ⊖ gombot a módosításhoz. Az érvényesítéshez nyomja meg a(z) **Mode** gombot.

Fagyvédelmi (Hors gel) üzemmód: Nyomja meg egymás után a **Mode** gombot, amíg a fagyvédelmi (Hors-Gel) „7.0” üzemmód megjelenik.



Viselkedésjelző

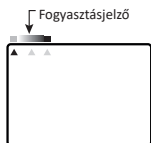



Ez a kijelző lehetővé teszi a komforthőmérséklet beállításának optimalizálását. Helyzetének függvényében a kurzor érzékelteti a felhasználóval fogyasztásának gazdaságos jellegét. Ha a kurzor a zöld jelzésen áll, a beállított hőmérséklet az ajánlott 19°C vagy annál alacsonyabb. A kurzor a beállítási érték megváltoztatásakor jelenik meg. A(z)  jelző jelzi önnek, hogy a berendezése fűt. Amikor a kívánt hőmérséklet beállt, a jelzés a fűtési igénynek megfelelően megjelenik és eltűnik.



Repeat (ismétlés) funkció

A „REPEAT” (ismétlés) funkció lehetővé teszi maximum 2 időtartomány regisztrálását, amelyben a fűrdőszoba előmelegítése automatikusan minden nap bekapcsol, hogy a megfelelő hőmérsékletű legyen a használata során.

- Az órák mentése: Nyomja meg 3 másodpercre a(z)  gombot, az 1. led  kigyullad és az óra 2 alkalommal felvillan. Végezze el ugyanezt a műveletet a 2. leddel .

- Az órák megjelenítése/törlése: Nyomja meg a(z)  gombot az 1. led  órájának megjelenítéséhez, majd nyomja le 3 másodpercre a(z)  gombot a törléshez. Végezze el ugyanezt a műveletet a 2. leddel .

Ha nincs mentés, a két LED egyike sem világít és a képernyő a „NON” (nem) kijelzést jeleníti meg egy másodpercen keresztül, mielőtt visszatér a kezdeti állapotra.

- Állapot a különböző üzemmódokban



Fűtés leállítás, Vezérlővezeték leállítás üzemmódban a „REPEAT” (ismétlés) funkció ki van kapcsolva, a társított két LED nem világít.

Fagyvédelmi üzemmódban (kézi vagy vezérlő vezeték), a „REPEAT” (ismétlés) funkció és a mentés és megtekintés menü elérése aktív marad.

A Boost funkció

A(z)  funkció lehetővé teszi a készülék maximális fűtési teljesítményének aktiválását egy beállítható időtartamra.

- Bekapcsolás és kikapcsolás

Nyomja meg a  gombot a készülék maximális fűtési teljesítményének aktiválásához, állítsa be az időtartamot a(z)  és  gombokkal (5 perctől 2 óráig).

A Boost előzetes kikapcsolásához nyomja meg a(z)  gombot.

A „Boost” funkció időtartam beállításának kiválasztásával történő elindítása után, nyomja meg 3 másodpercen keresztül a(z)  gombot, hogy ezt az időtartamot alapértelmezettként elmentse. A képernyőn egy pillanatra megjelenik a MEMO kijelzés, a kiválasztás érvényesítése érdekében.





Nyitott ablak érzékelő

A szimbólum  villog az üres kijelzőn, ha a fűtés a nyitott ablak és/vagy ajtó érzékelését követően leáll. Valamely gomb egyszeri megnyomása automatikusan visszakapcsolja a fűtést. A helyiségben érzékelt hirtelen hőmérséklet-csökkenés esetén ez a funkció automatikusan leállítja a fűtést (pl. nyitott ajtó vagy ablak esetén).

Kiegészítő funkciók beállítása

Ez a menüpont lehetővé teszi bizonyos opciók lezárását vagy feloldását, valamint bizonyos beállítások módosítását.

A(z)  hozzáférésehez nyomja meg a(z)  gombot, megjelenik a(z) képernyő .

A(z)  és a(z)  gomb 3 mp-ig tartó megnyomására megjelenik a(z)  képernyő. A(z)  gomb 3 mp-ig tartó megnyomása hozzáférést nyújt a különböző paraméterek beállításához:

Háttérvilágítás: időzített (1) vagy folyamatos (0)

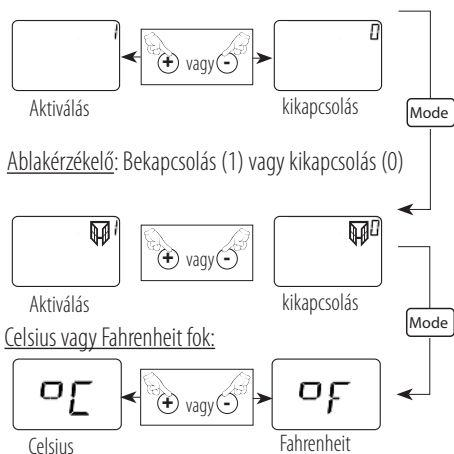

Keretezés: a CONFORT hőmérséklet beállítása keretben van. Nem tudja +/- 2 °C-kal növelni vagy csökkenteni a hőmérsékletet.

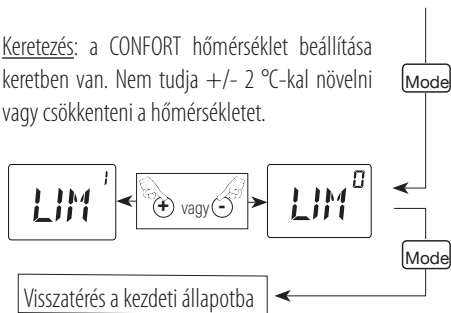

Visszaállítás a kezdeti állapotba (gyári visszaállítás)

Ha a készüléke be van kapcsolva, állítsa készenléti állapotba a készülékét a(z) gomb megnyomásával. A(z) , , és gombok 10 másodpercen keresztül történő egyidejű lenyomása lehetővé teszi a visszatérést a gyári értékekre:

- Confort célhőmérséklet = 19,0 °C,
- Eco célhőmérséklet = 15,5 °C,
- a személyre szabott programok tartalmának törlése,
- az ablakérzékelés és az AUTO üzemmód aktiválása.

DIAGNOSZTIKAI SEGÍTSÉG

A készülék nem fűt:

- Bizonyosodjon meg arról, hogy a digitális kijelző aktív.
 - > Nyomja meg a gombot.
 - > Nyomja meg egymás után a gombot, amíg a Confort helyzet megjelenik.
- Ha a digitális kijelző még mindig nem világít.
 - > Bizonyosodjon meg arról, hogy a berendezés megszakítói be vannak kapcsolva, és nyomja meg a gombot.
- Bizonyosodjon meg arról, hogy confort üzemmódban van
 - > Nyomja meg egymás után a gombot, amíg a Confort helyzet megjelenik.
- Ellenőrizze, hogy az szimbólum villog-e.
 - > Zárja be az ajtót és/vagy az ablakot, nyomjon meg egy gombot, ellenőrizze, hogy a szimbólum már nem villog.
- A digitális kijelző aktív, a fűtésjelző ki van kapcsolva. Ellenőrizze a célhőmérséklet értékét.
 - > A környezeti hőmérséklet nem igényel fűtést.
 - > A berendezés ECO vagy terhelésmentesítő üzemmódban van: bizonyosodjon meg arról, hogy a terhelésmentesítő rendszer nem kapcsolta le a berendezés áramellátását.

A berendezés egyfolytában fűt:

- Ellenőrizze, hogy a hőmérséklet beállítása nem lett-e módosítva.
 - > Állítsa be újra a hőmérsékletet.
- Ellenőrizze, hogy a készülék nincs-e nyitott ajtó és/ vagy levegőáram közelében.

A berendezés nem követi a programozási sorrendet:

- Ellenőrizze, hogy programozás üzemmódban van-e.
 - > Állítsa programozási üzemmódba.
- Ellenőrizze a programozást.
 - > Hajtsa végre a programozást.

KARBANTARTÁS

- Lehetőség szerint használjon univerzális felületaktív tisztítószeret (szappan stb.) és mikroszálas törülköndőt. Az egyszerű portalanításhoz egy rongy is elegendő. A karbantartást áramtalanított állapotban kell elvégezni és azután, hogy a készülék lehűlt.

SL	Identifikacija naprave Identificarea aparatului:			
RO	Tip naprave: Tip de aparat:		Decentraliziran električni grelnik z neposrednim delovanjem v fiksnem položaju Aparat de încălzire electrică descentralizată, cu acțiune directă și loc fix	
Karakteristike / Caracteristici		500W	750W	Enota / Unitate
Toplotna moč / Putere termică				
Nazivna toplotna moč Putere termică nominală	P _{nom}	0.5	0,75	kW
Najmanjša toplotna moč (okvirna) Putere termică minimă (scop informativ)	P _{min}	N.A	N.A.	kW
Največja stalna toplotna moč Putere termică maximă continuă	P _{max,c}	0.5	0,75	kW
Poraba pomožne električne energije Consum electric auxiliar				
Ob nazivni toplotni moči La putere termică nominală	e _{lmax}	0.00	0,00	kW
Ob najmanjši toplotni moči La putere termică minimă	e _{lmin}	0.00	0,00	kW
V stanju pripravljenosti În stand-by	e _{lSB}	0.001	0,001	kW
Karakteristike / Caracteristici			Enota / Unitate	
Vrsta uravnavanja sobne temperature Tip de control al temperaturii încăperii				
elektronski nadzor sobne temperature in tedenski programator control electronic al temperaturii încăperii și programator săptămânal			Da / Da	
uravnavanje temperature prostora, s senzorjem odprtega okna control al temperaturii încăperii, cu funcție de detectare a unei ferestre deschise			Da / Da	

EL	Στοιχεία συσκευής A berendezés azonosítása			
HU	Τύπος συσκευής: Berendezés típusa:		Αποκεντρωμένος σταθερός ηλεκτρικός θερμαντήρας ταχείας δράσης Decentralized electrical heating unit, direct-acting, fixed unit	
Χαρακτηριστικά / Jellemzők		500W	750W	Μονάδα / Mértékegység
Θερμική ισχύς / Hőteljesítmény				
Ονομαστική θερμική ισχύς Névleges hőteljesítmény	P _{nom}	0.5	0,75	kW
Ελάχιστη θερμική ισχύς (ενδεικτική) Minimális hőteljesítmény (tájékoztató jellegű)	P _{min}	N.A	N.A.	kW
Μέγιστη συνεχής θερμική ισχύς Maximális folyamatos hőteljesítmény	P _{max,c}	0.5	0,75	kW
Βοηθητική κατανάλωση ηλεκτρικής ενέργειας Kiegészítő villamosenergia-fogyasztás				
Στην ονομαστική θερμική ισχύ Névleges hőteljesítményen	e _{lmax}	0.00	0,00	kW
Στην ελάχιστη θερμική ισχύ Minimális hőteljesítményen	e _{lmin}	0.00	0,00	kW
Στη λειτουργία αναμονής Készenléti üzemmódban	e _{lSB}	0.001	0,001	kW
Χαρακτηριστικά / Jellemzők			Μονάδα / Mértékegység	
Τύπος ελέγχου θερμοκρασίας δωματίου Szobahőmérséklet-szabályozás típusa				
ηλεκτρονικός έλεγχος θερμοκρασίας δωματίου και εβδομαδιαίος χρονοδιακόπτης elektronikus szobahőmérséklet-szabályozó és heti időzítő			Ναι / Igen	
έλεγχος θερμοκρασίας δωματίου, με ανιχνευτή ανοιχτού παραθύρου szobahőmérséklet-szabályozó nyitott ablak érzékelővel			Ναι / Igen	

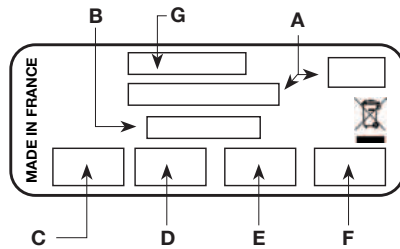

- FR** A- Référence/indice de fabrication
 B- Puissance en Watt
 C ,D ,E , F- Les certificats de conformités
 G- N° du constructeur
- EN** A- Manufacturing reference/index
 B- Power in Watts
 C ,D ,E , F- The certificates of compliance
 G- Manufacturer No.
- FR** A- Référence/indice de fabrication
 B- Puissance en Watt
 C ,D ,E , F- Les certificats de conformités
 G- N° du constructeur
- NL** A- Referentie/fabricage-index
 B- Vermogen in Watt
 C ,D ,E , F- Conformiteitscertificaten
 G- Nummer van de fabrikant
- DE** A- Referenz/Herstellungsindex
 B- Leistung in Watt
 C ,D ,E , F- Die Konformitätsbescheinigungen
 G- Nummer des Herstellers
- IT** A- Riferimento/indice di fabbricazione
 B- Potenza in Watt
 C ,D ,E , F- Certificati di conformità
 G- N° del fabbricante
- ES** A- Referencia/Índice de fabricación
 B- Potencia en vatios
 C ,D ,E , F- Certificados de conformidad
 G- Número del fabricante
- PL** A- odniesienie/znak producenta
 B- moc w watach
 C ,D ,E , F- certyfikaty zgodności
 G- numer producenta
- BG** A- Референция/индекс за производство
 B- Мощност във ватове
 C ,D ,E , F - Сертификати за съответствие
 G- Номер на производителя
- CS** A- Označení / výrobní číslo
 B- Výkon ve wattch
 C ,D ,E , F- Osvědčení o shodnosti
 G- Č. výrobce
- UK** A- номер за каталогом/виробничий код
 B- потужність у Вт
 C ,D ,E , F- сертифікати відповідності
 G- конструктор №
- HR** A- Referenca/indeks proizvodnje
 B- Snaga u vatima
 C ,D ,E , F- Potvrde o skladnosti
 G- Broj proizvođača
- SR** A- Reference/fabrički pokazatelj
 B- Snaga u vatima
 C ,D ,E , F- Sertifikati o usaglašenosti
 G- Broj proizvođača
- SL** A- Referenca/oznaka proizvodnje
 B- Moč v vatih
 C ,D ,E , F- Potrdila o skladnosti
 G- Številka proizvajalca
- RO** A- Referință/indice de fabricare
 B - Putere în wați
 C ,D ,E , F - Certificate de conformitate
 G- Nr. producător
- EL** A- Αρ. αναφοράς/δείκτης κατασκευής
 B- Ισχύς σε Watt
 C ,D ,E , F- Τα πιστοποιητικά συμμόρφωσης
 G- Αρ. κατασκευαστή
- HU** A- Hivatkozás/gyártási mutató
 B- teljesítmény Wattban
 C ,D ,E , F- Megfeleléségi tanúsítványok
 G- gyártó száma

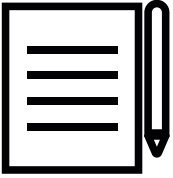



Noirot



noirot.fr